

Газосиликатные одноэтажные дома после 100 м2

ПРОЕКТ 1-АСП-1

Фасады



План

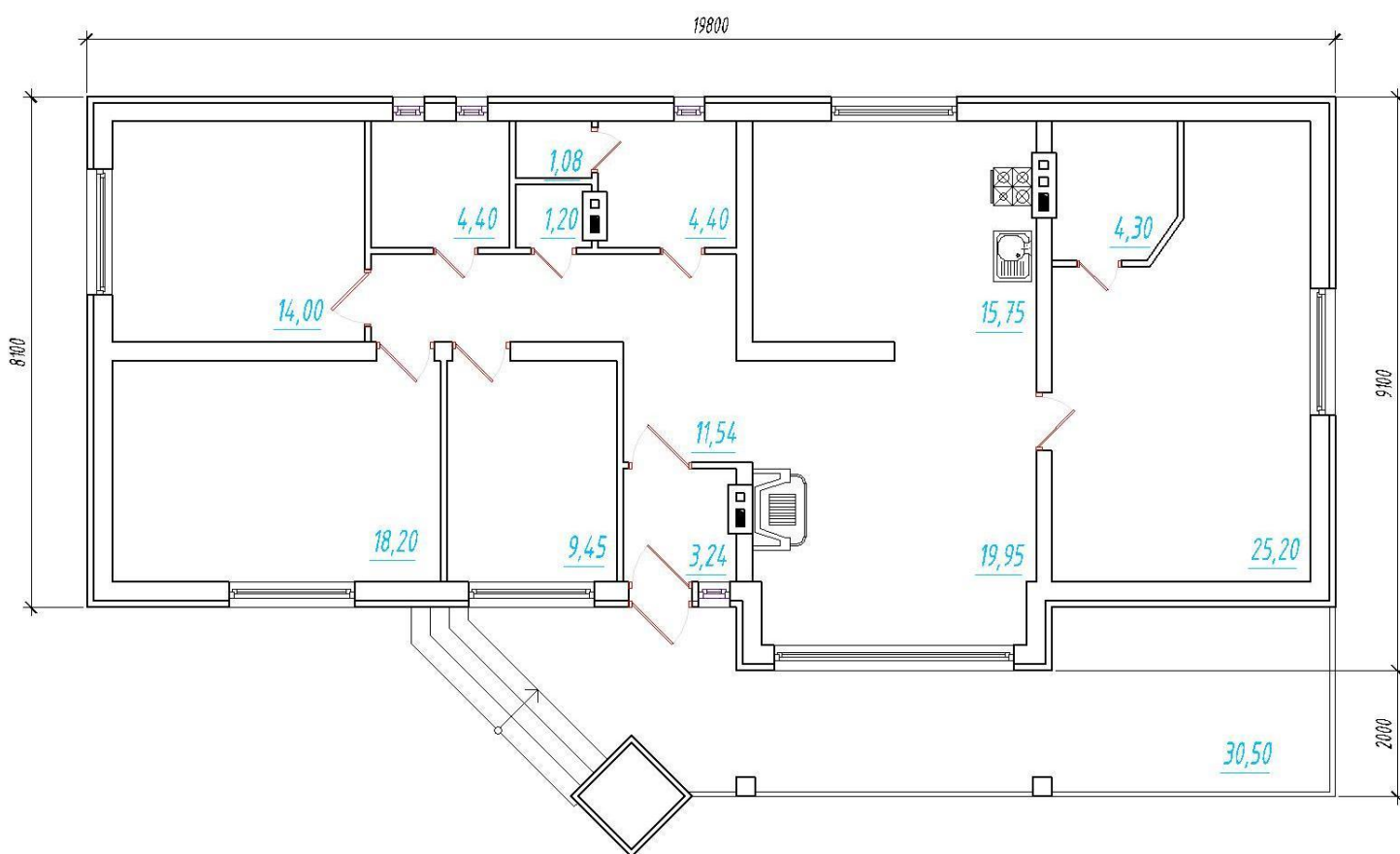

Технико-экономические показатели

Площадь застройки – 231,98м²

Общая площадь – 141,86 м²

Жилая площадь – 86,80м²

Подвал – нет

Гараж – нет

ПРОЕКТ 1-АСП-2

Фасады



План

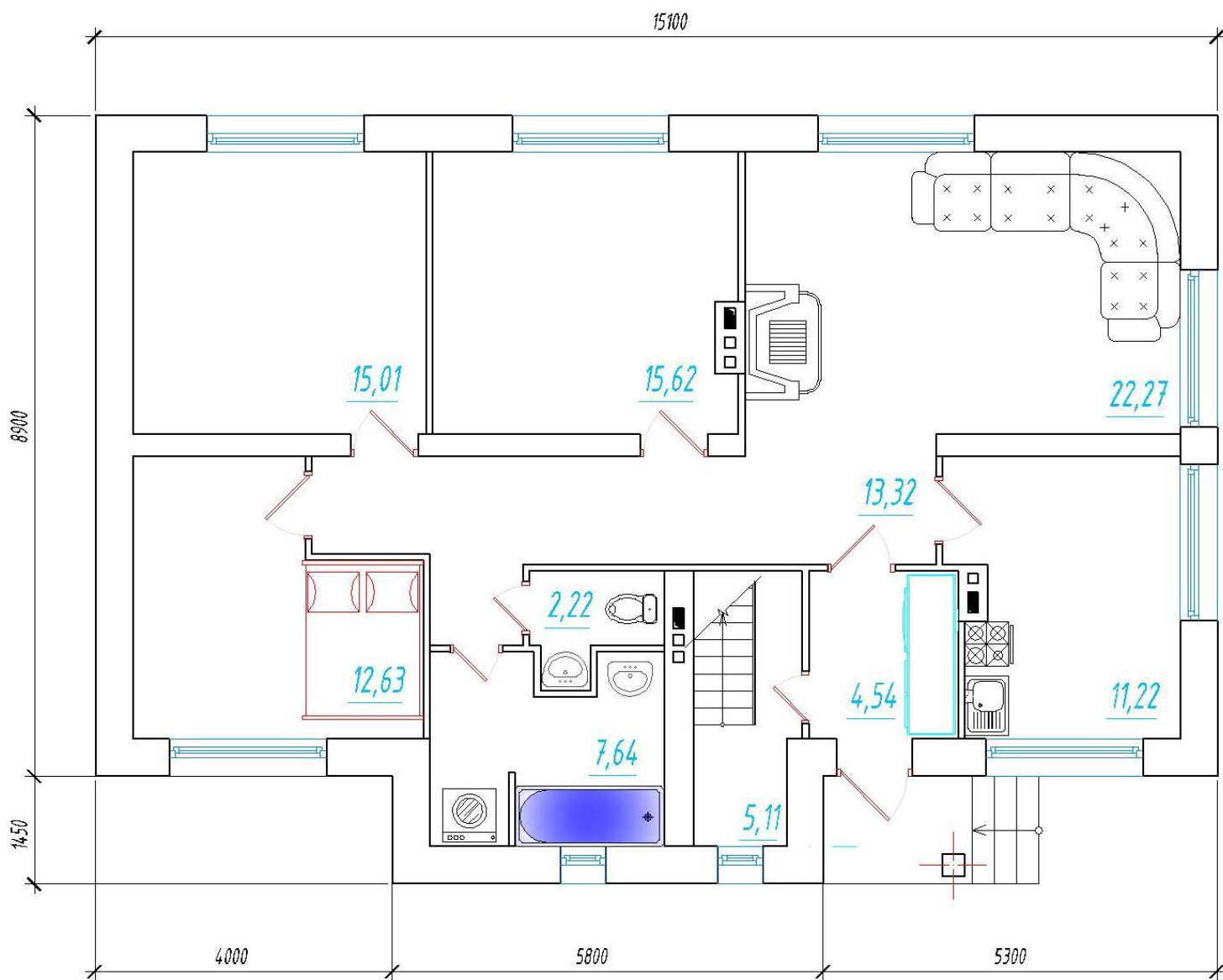

Технико-экономические показатели

Площадь застройки – 176,99м²

Общая площадь – 109,58 м²

Жилая площадь – 65,53м²

Подвал – 85,31м²

Гараж – нет

ПРОЕКТ 1-АСП-3

Фасады



План

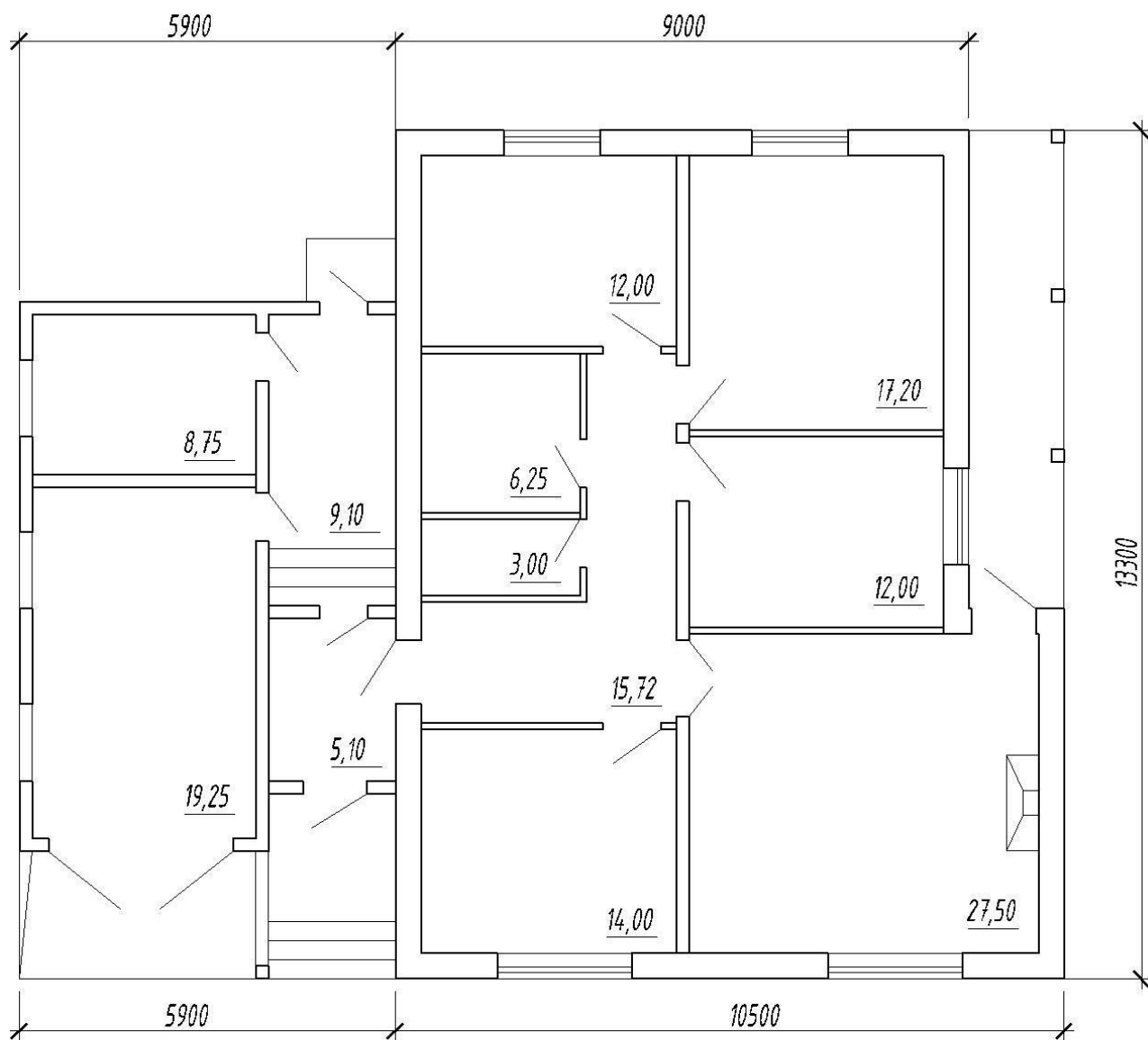

Технико-экономические показатели

Площадь застройки – 173,89м²

Общая площадь – 161,12 м²

Жилая площадь – 68,70м²

Подвал – нет

Гараж – 19,25м²

ПРОЕКТ 1-АСП-4

Фасады



План

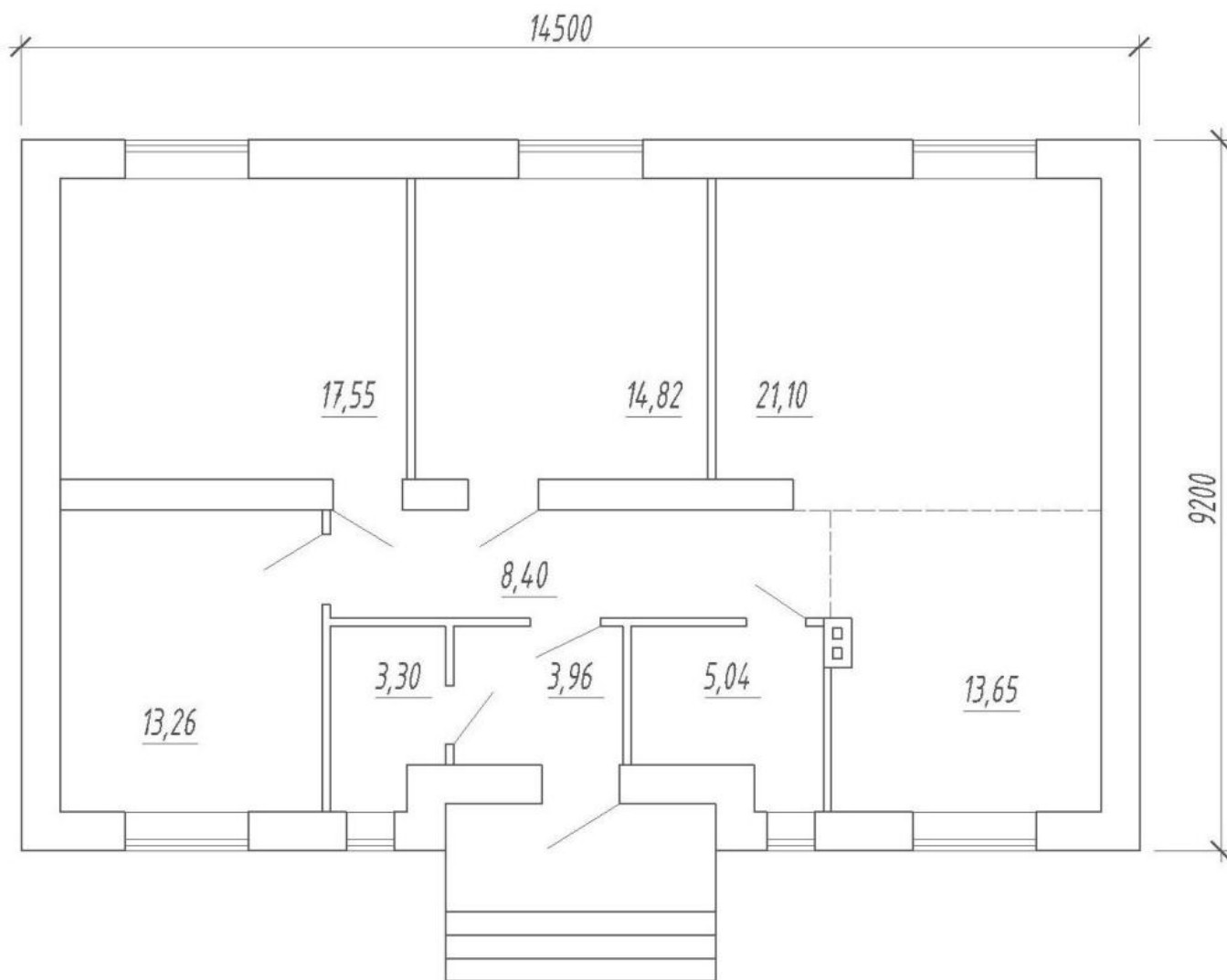

Технико-экономические показатели

Площадь застройки – 139,35м²

Общая площадь – 101,08 м²

Жилая площадь – 66,73м²

Подвал – нет

Гараж – нет

ПРОЕКТ 1-АСП-5

Фасады



План

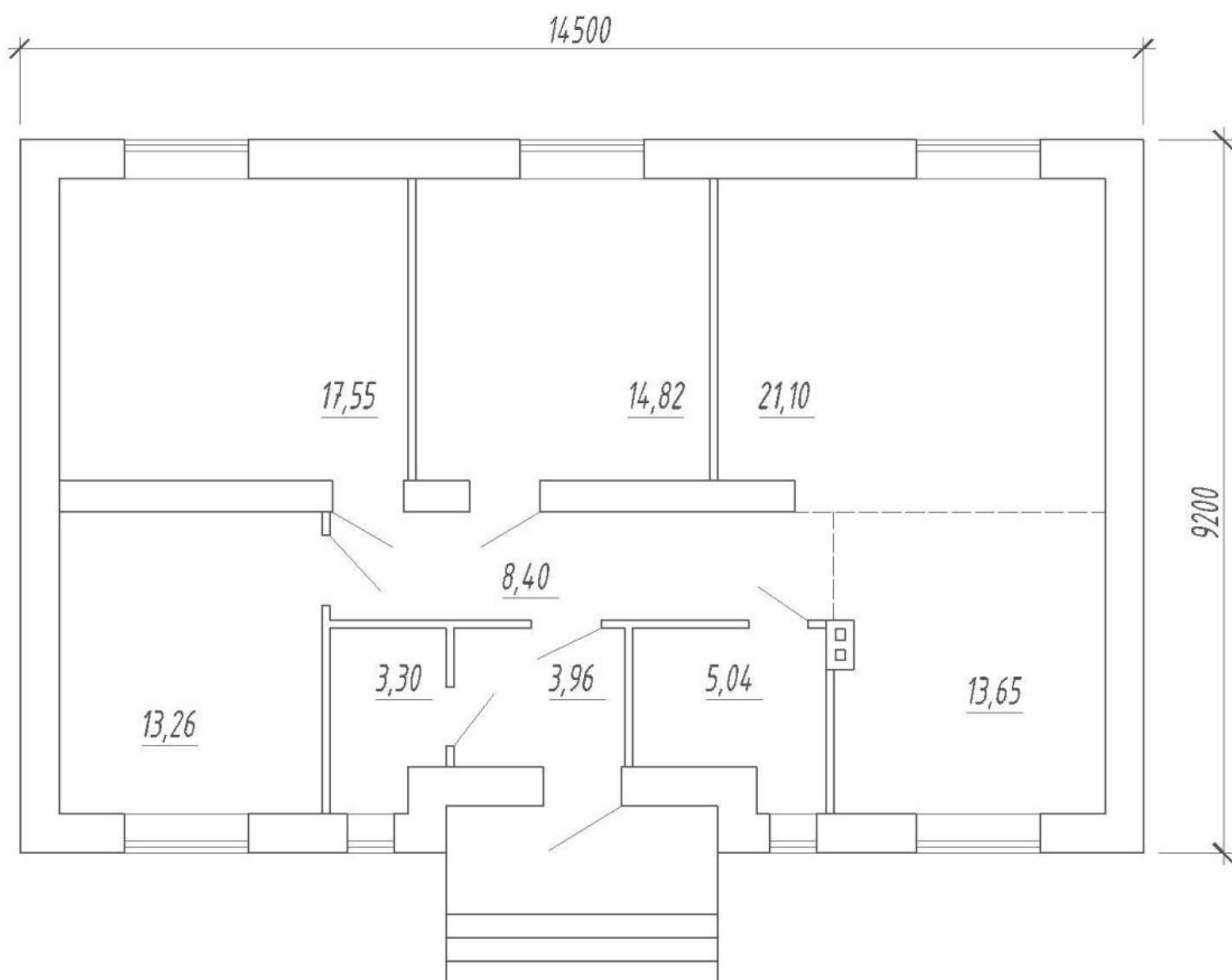

Технико-экономические показатели

Площадь застройки – 139,35м²

Общая площадь – 101,08 м²

Жилая площадь – 66,73м²

Подвал – нет

Гараж – нет

ПРОЕКТ 1-АСП-6
Фасады



План

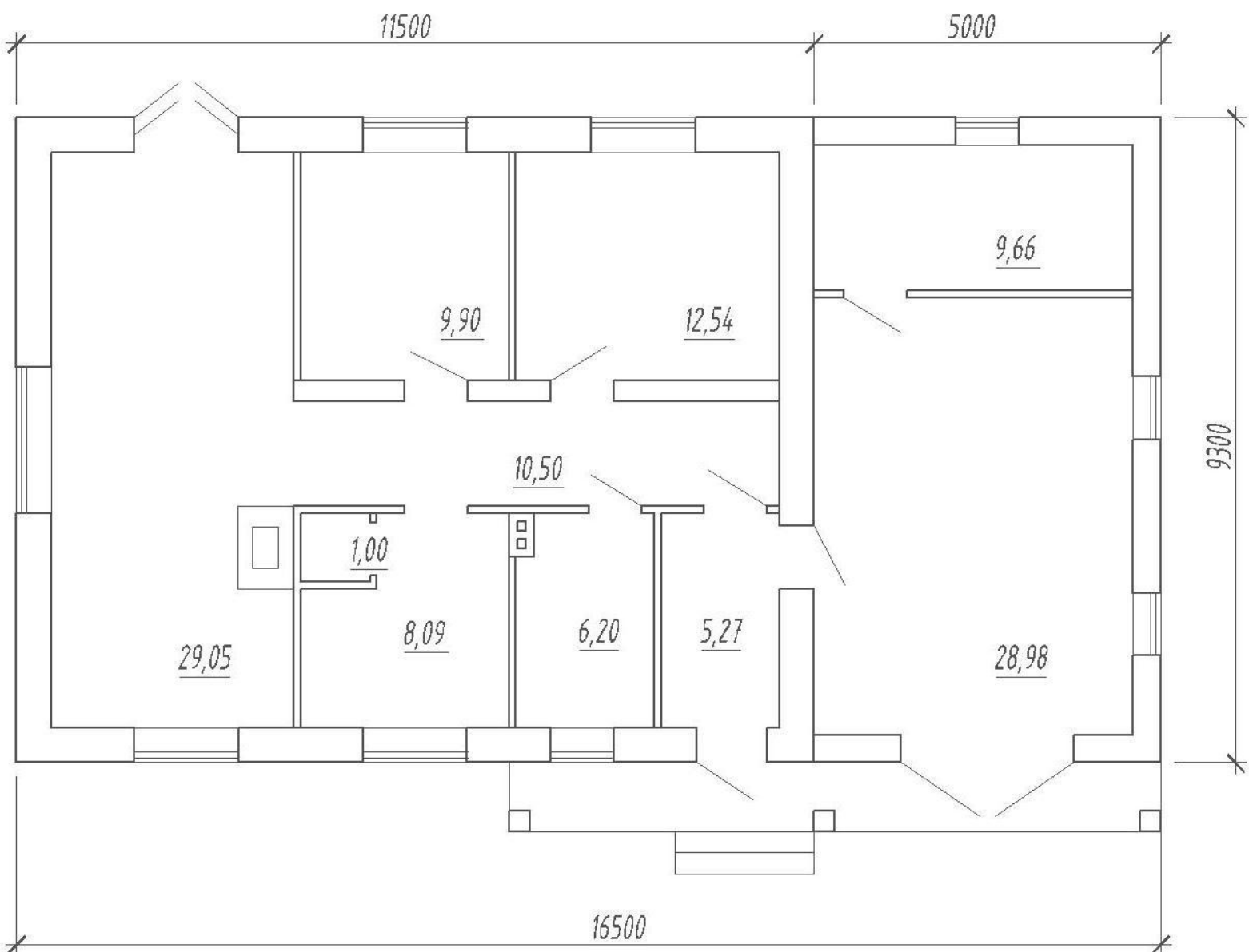

Технико-экономические показатели

Площадь застройки – 162,85м²
Общая площадь – 121,19 м²
Жилая площадь – 51,49м²
Подвал – нет
Гараж – 28,98м²

ПРОЕКТ 1-АСП-7

Фасады



План

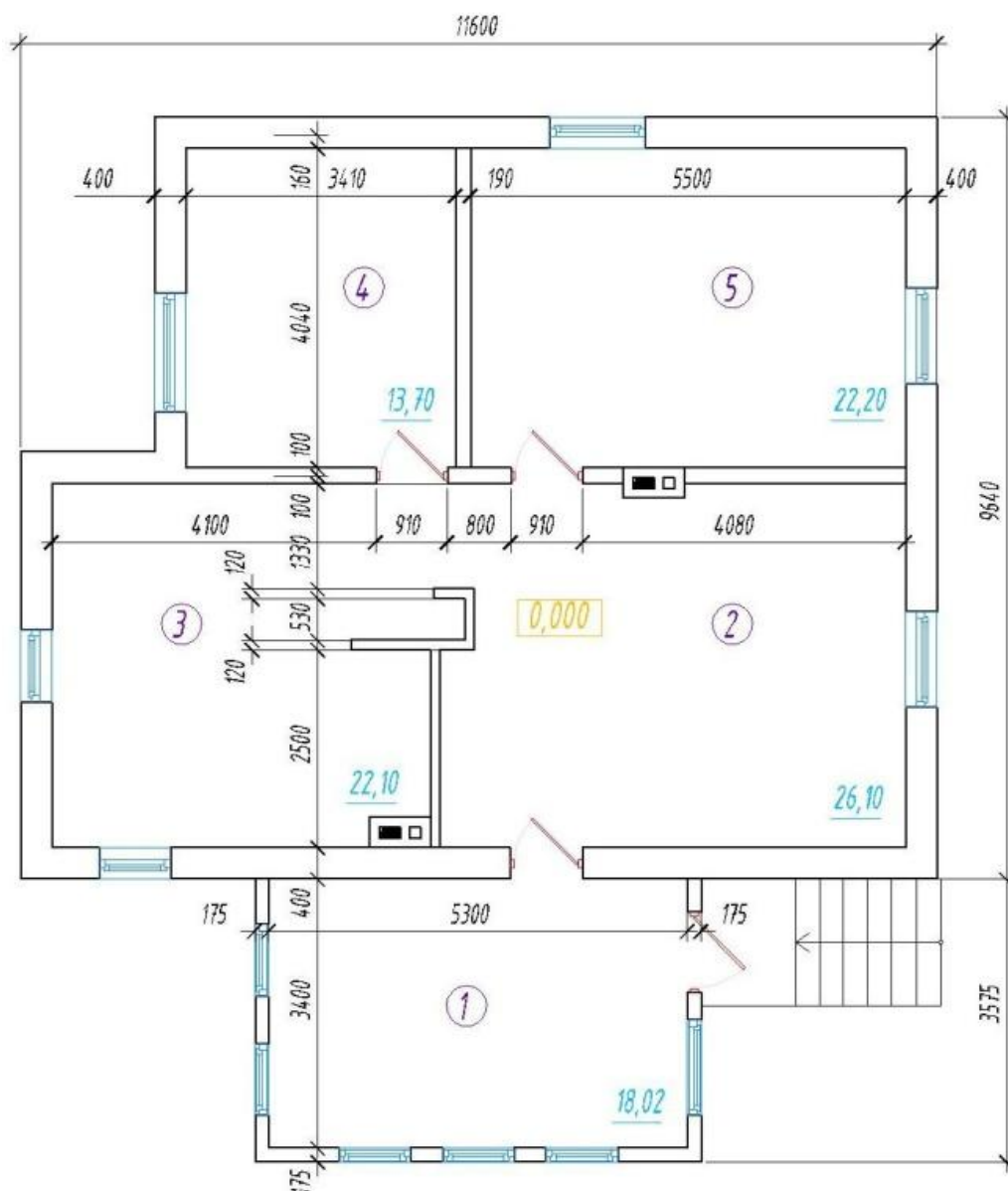

Технико-экономические показатели

Площадь застройки – 124,24м²

Общая площадь – 102,12 м²

Жилая площадь – 62,00м²

Подвал – нет

Гараж – нет

ПРОЕКТ 1-АСП-8

Фасады

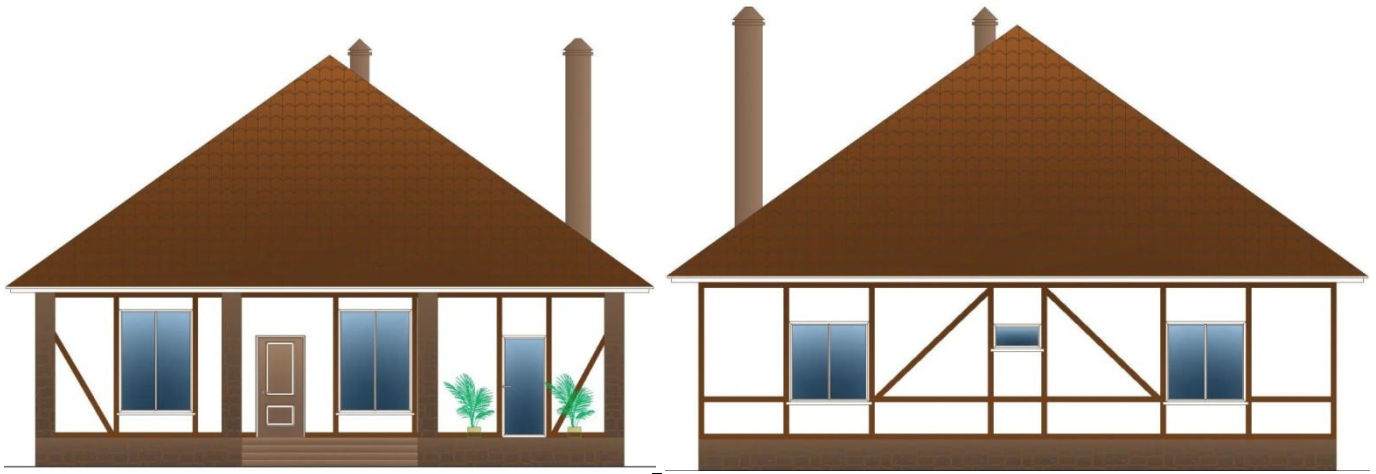

План

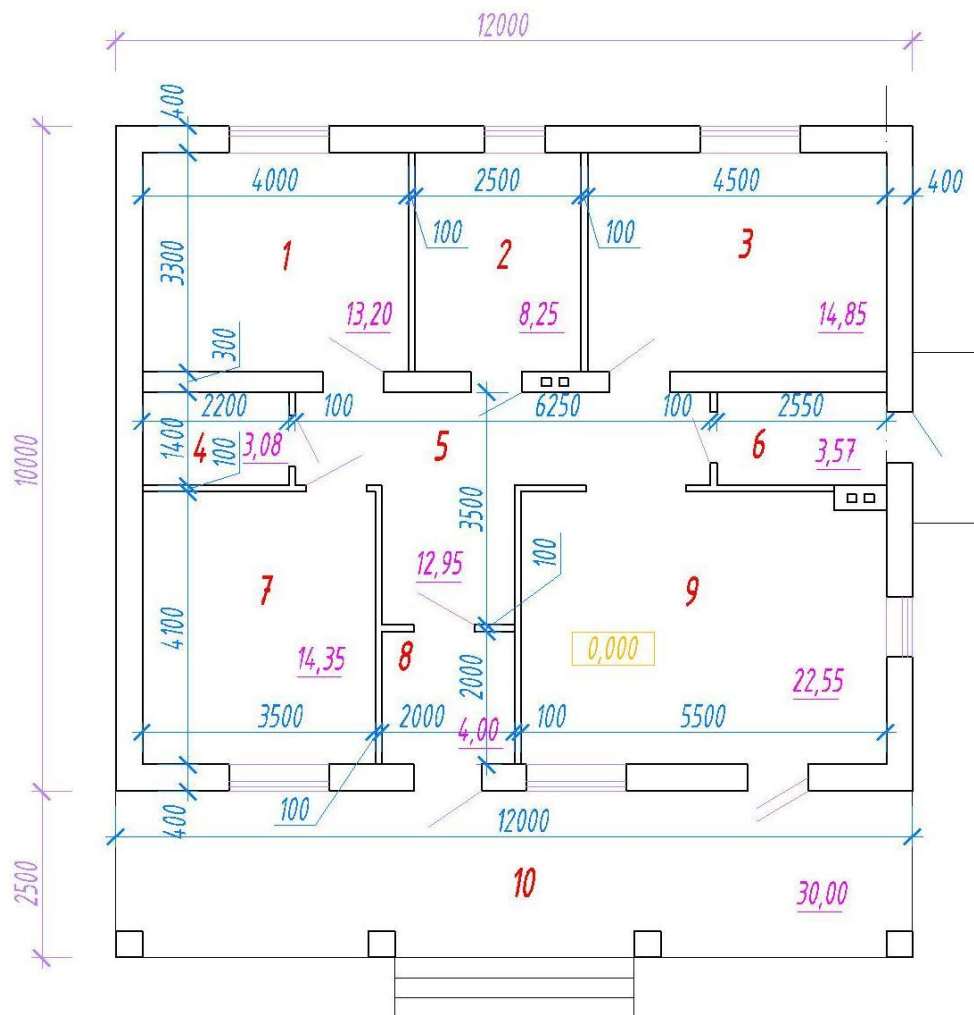

Технико-экономические показатели

Площадь застройки – 154,29м²

Общая площадь – 106,80 м²

Жилая площадь – 64,95м²

Подвал – нет

Гараж – нет

ПРОЕКТ 1-АСП-9

Фасады



План

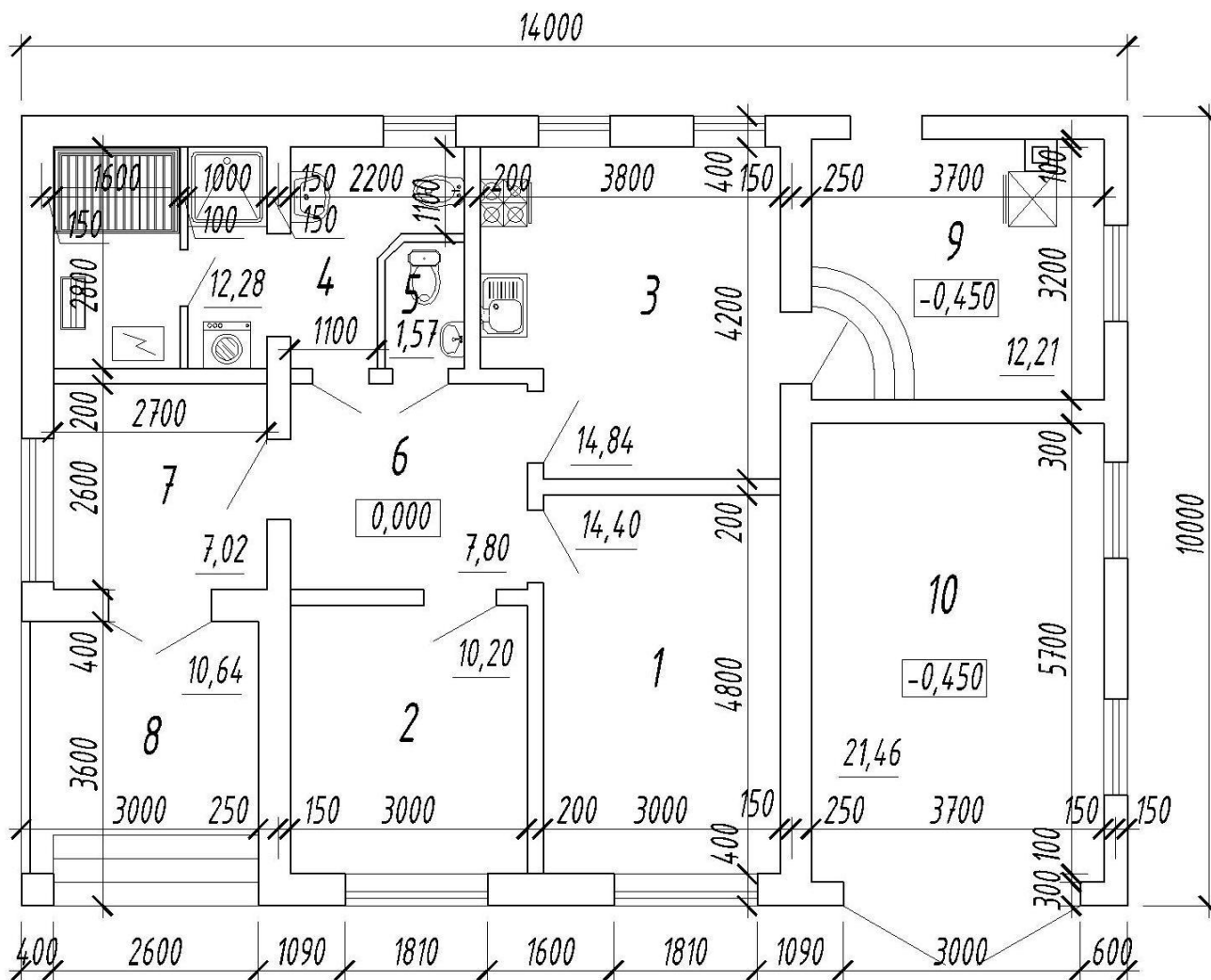

Технико-экономические показатели

Площадь застройки – 140,00м²

Общая площадь – 112,42 м²

Жилая площадь – 24,60м²

Подвал – нет

Гараж – 21,46м²

ПРОЕКТ 1-АСП-10

Фасады



План

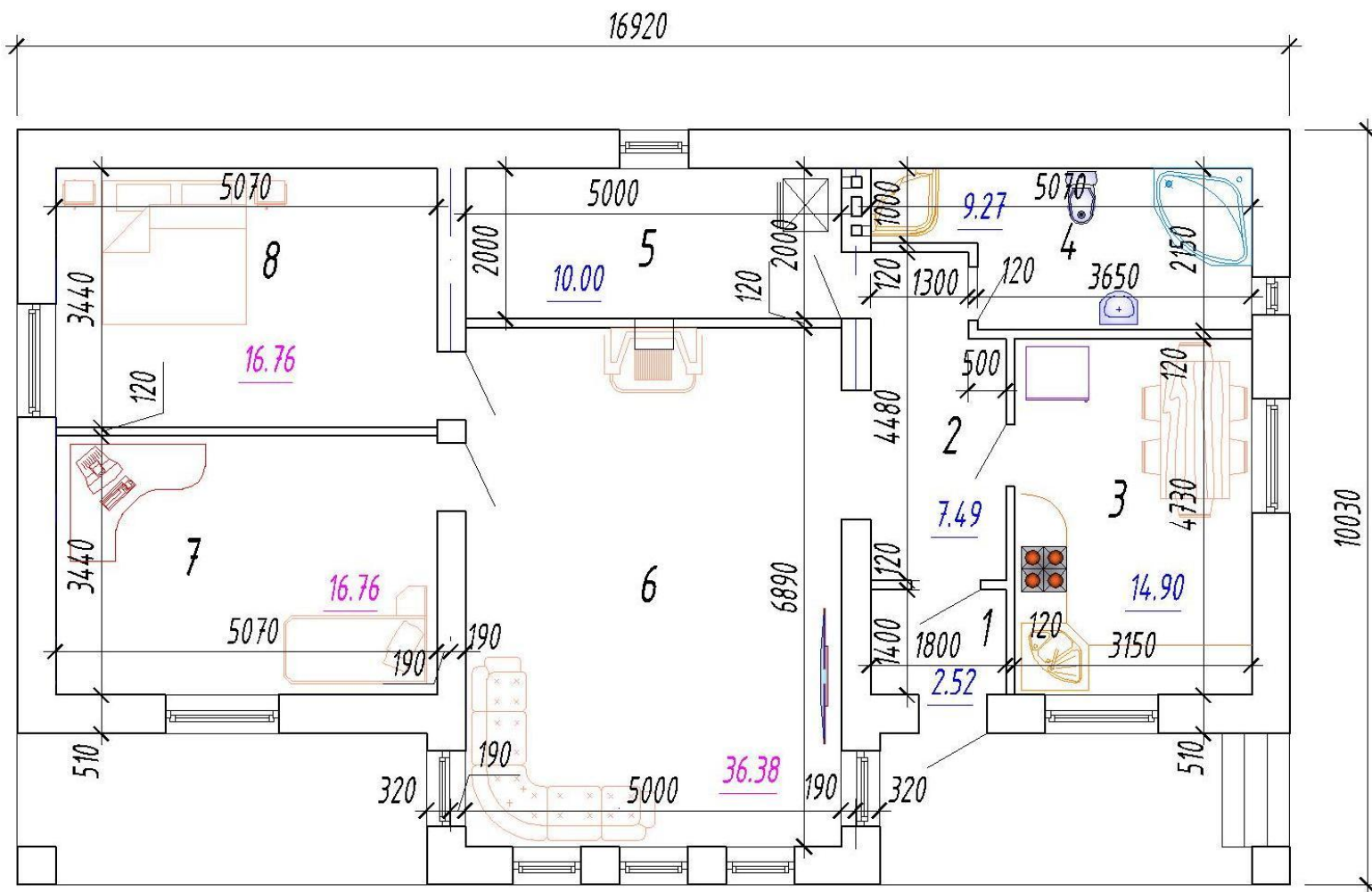

Технико-экономические показатели

Площадь застройки – 169,71м²

Общая площадь – 114,08 м²

Жилая площадь – 66,90м²

Подвал – нет

Гараж – нет

ПРОЕКТ 1-АСП-11

Фасады

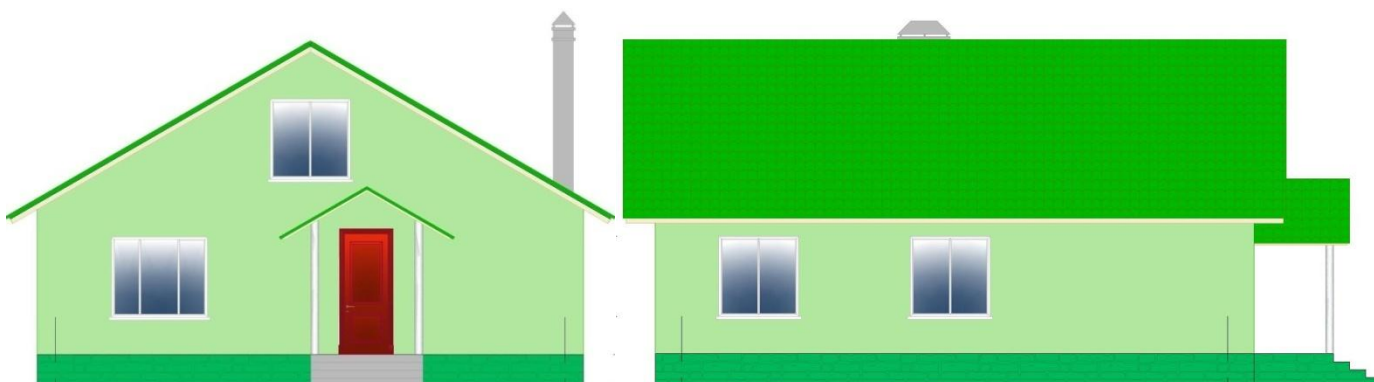

План

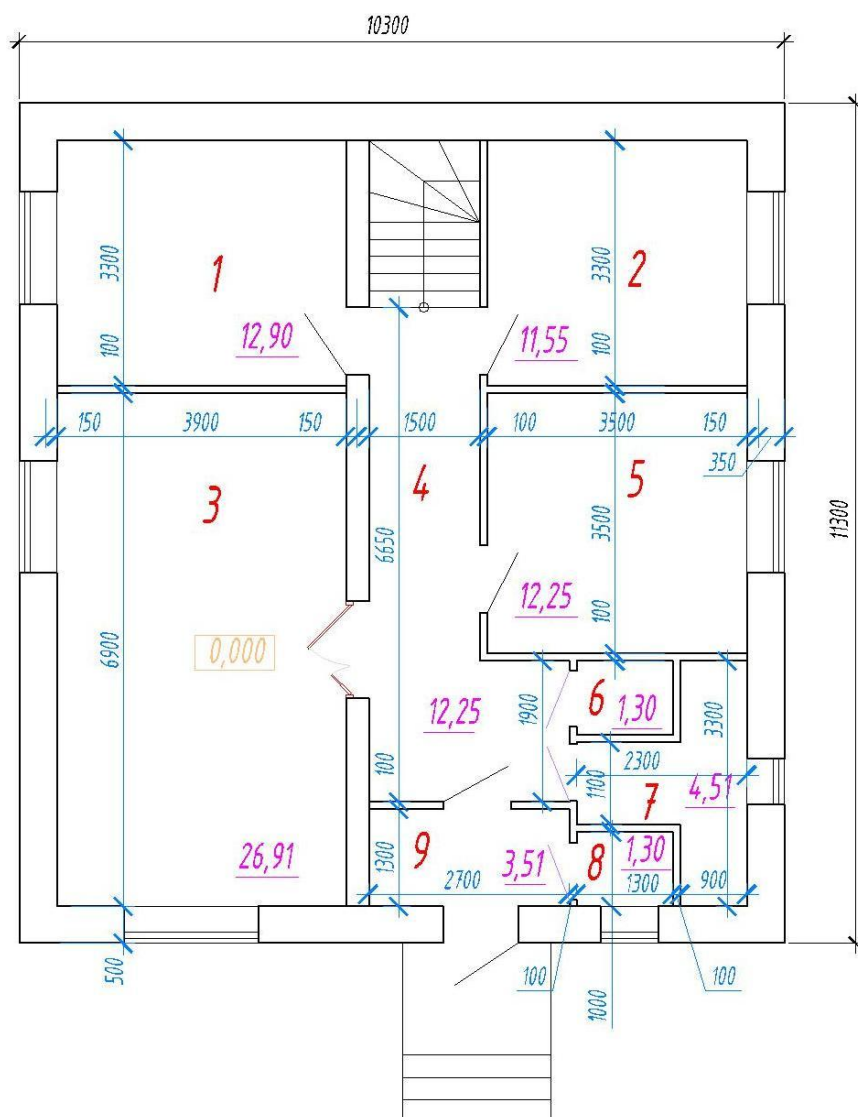

Технико-экономические показатели

Площадь застройки – 163,59м²

Общая площадь – 116,84 м²

Жилая площадь – 70,24м²

Подвал – нет

Гараж – нет

ПРОЕКТ 1-АСП-13

Фасады



План

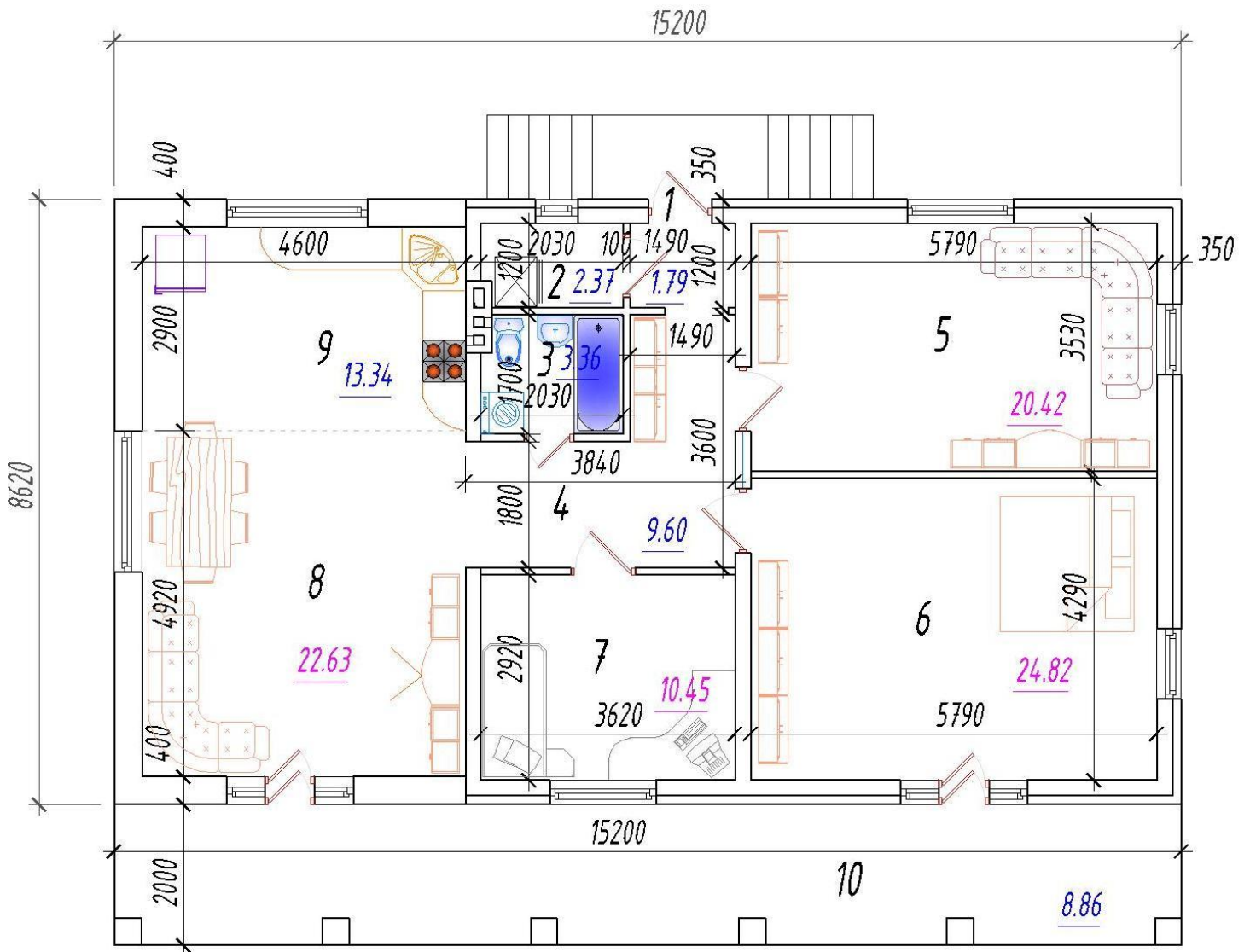

Технико-экономические показатели

Площадь застройки – 166,22м²

Общая площадь – 117,72м²

Жилая площадь – 78,32м²

Подвал – нет

Гараж – нет

ПРОЕКТ 1-АСП-14

Фасады



План

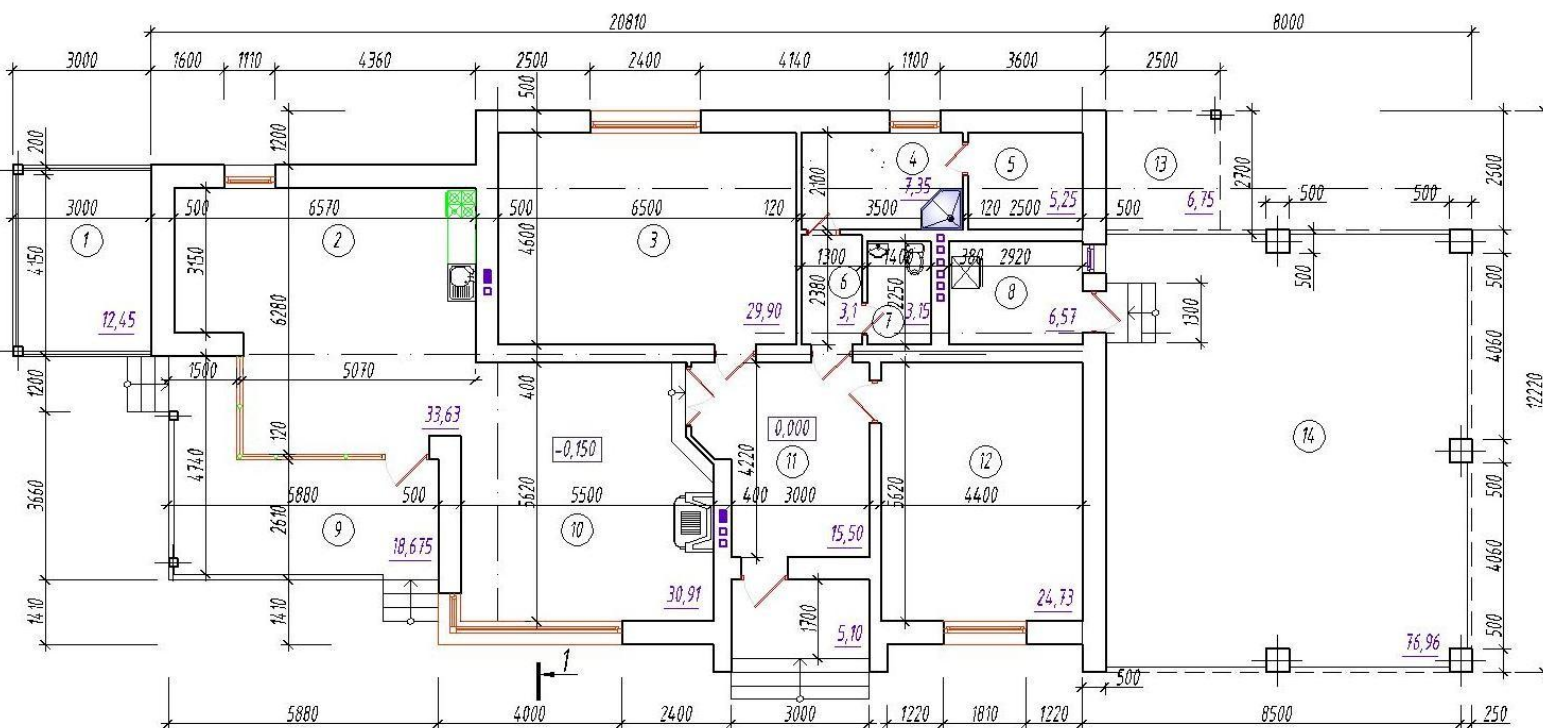

Технико-экономические показатели

Площадь застройки – 388,71м²

Общая площадь – 165,69м²

Жилая площадь – 85,54м²

Подвал – нет

Гараж – 76,96м²

ПРОЕКТ 1-АСП-15

Фасады

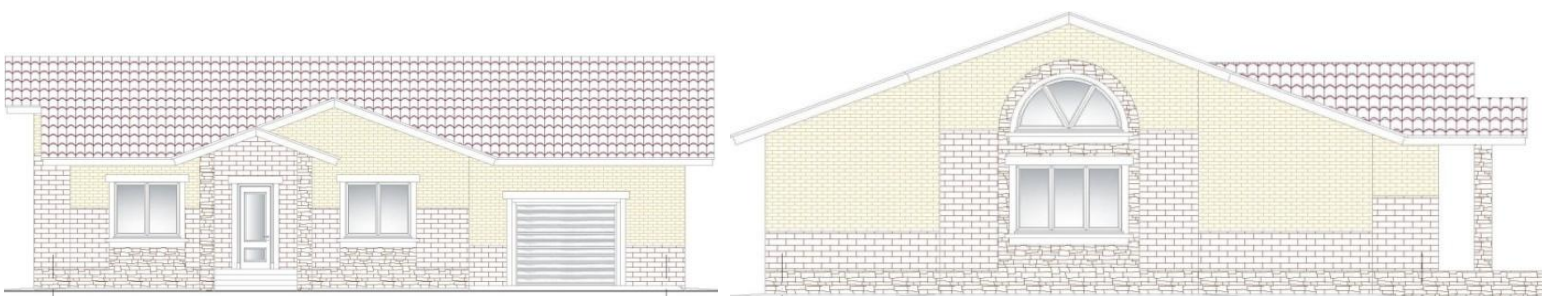

План

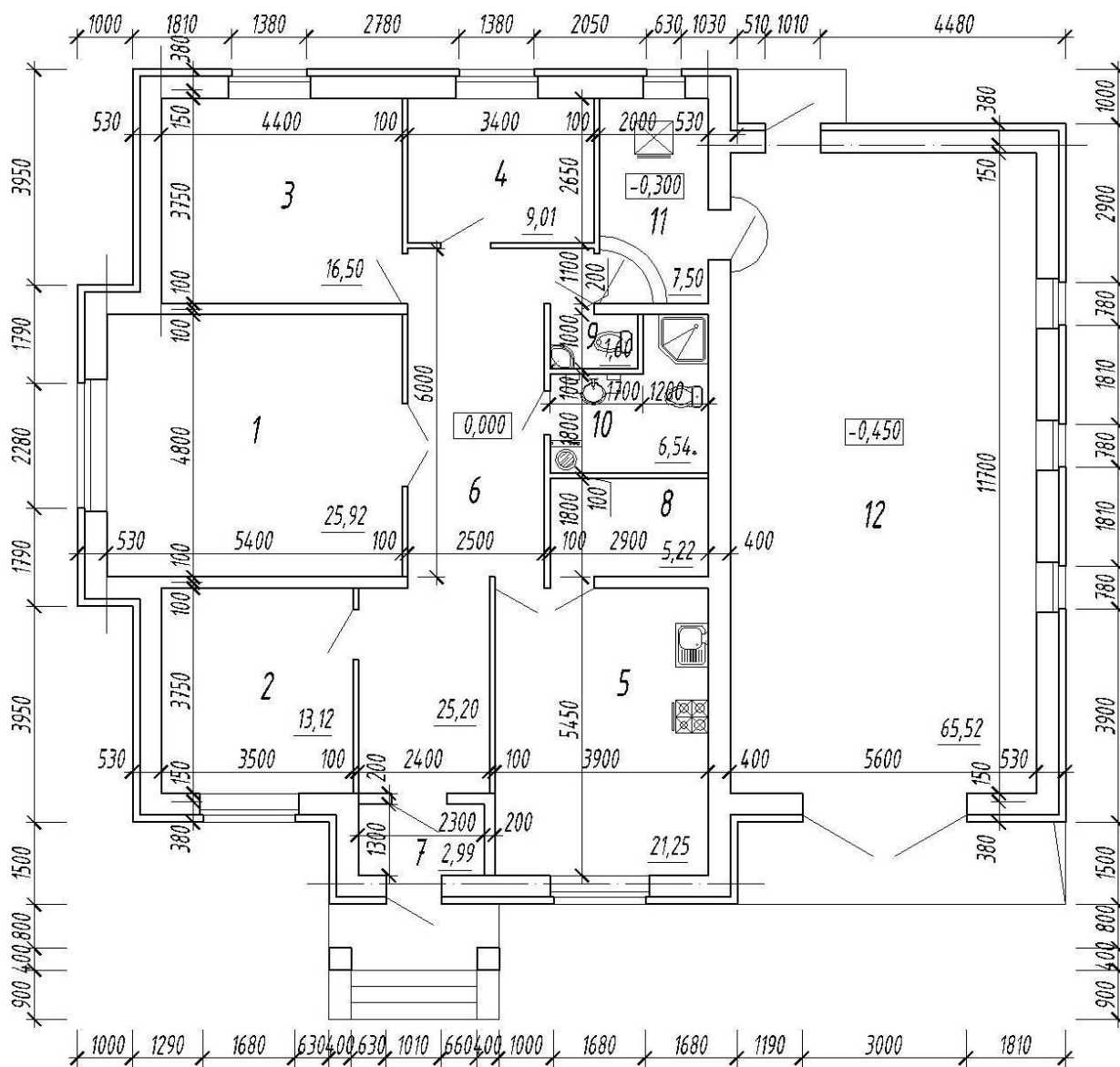

Технико-экономические показатели

Площадь застройки – 249,52м²

Общая площадь – 134,85м²

Жилая площадь – 64,55м²

Подвал – нет

Гараж – 65,52м²

ПРОЕКТ 1-АСП-16

Фасады

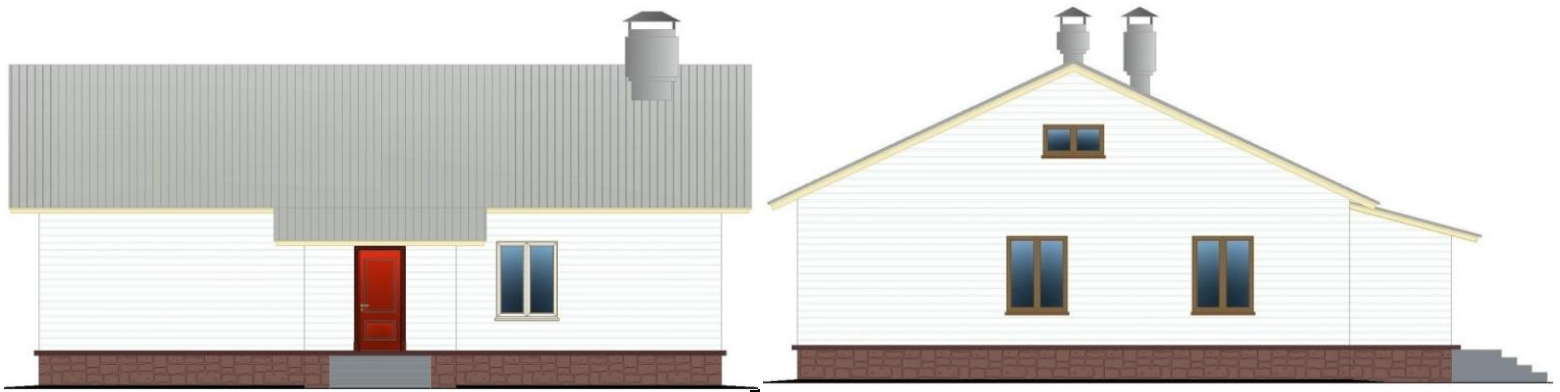

План

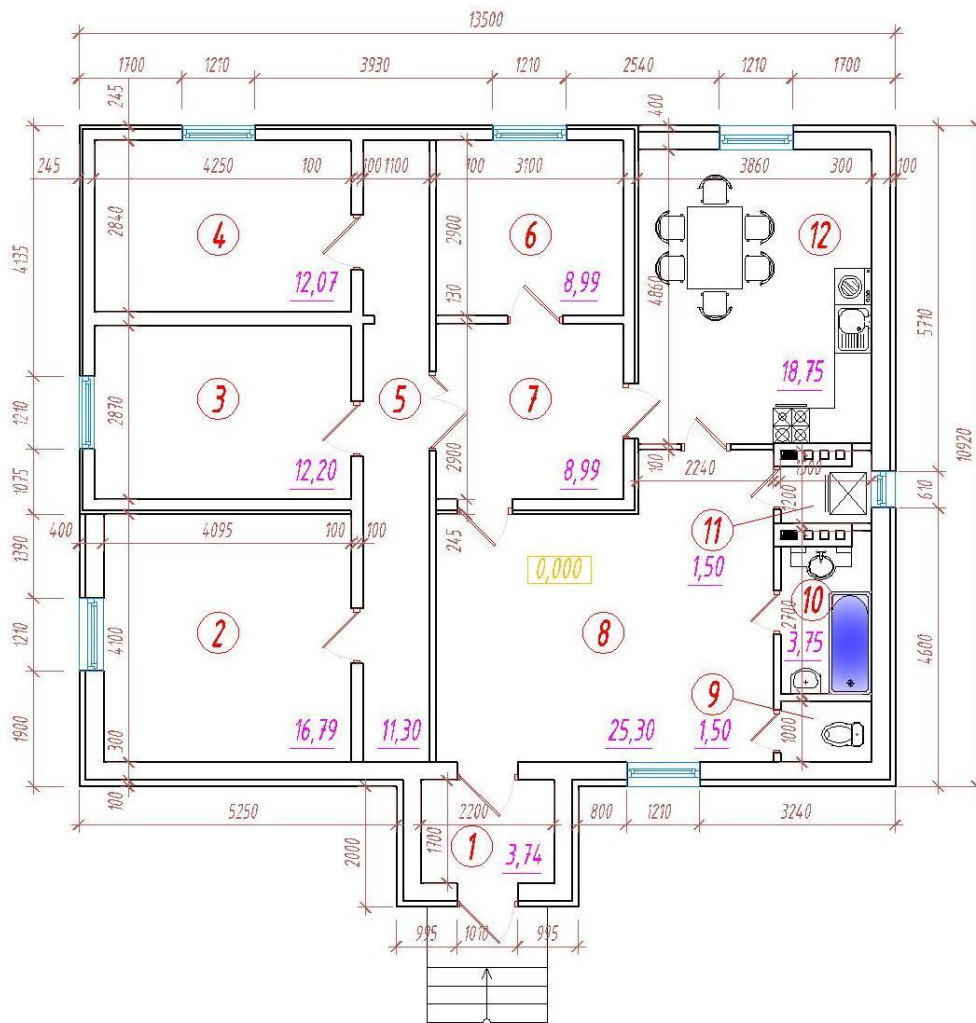

Технико-экономические показатели

Площадь застройки – 235,55м²

Общая площадь – 124,88м²

Жилая площадь – 84,34м²

Подвал – нет

Гараж – 65,52м²

ПРОЕКТ 1-АСП-17

(Есть проект в зеркальном отображении)

Фасады



План



Технико-экономические показатели

Площадь застройки – 176,92м²

Общая площадь – 127,43м²

Жилая площадь – 65,45м²

Подвал – нет

Гараж – 21,09м²

ПРОЕКТ 1-АСП-18

Фасады



План

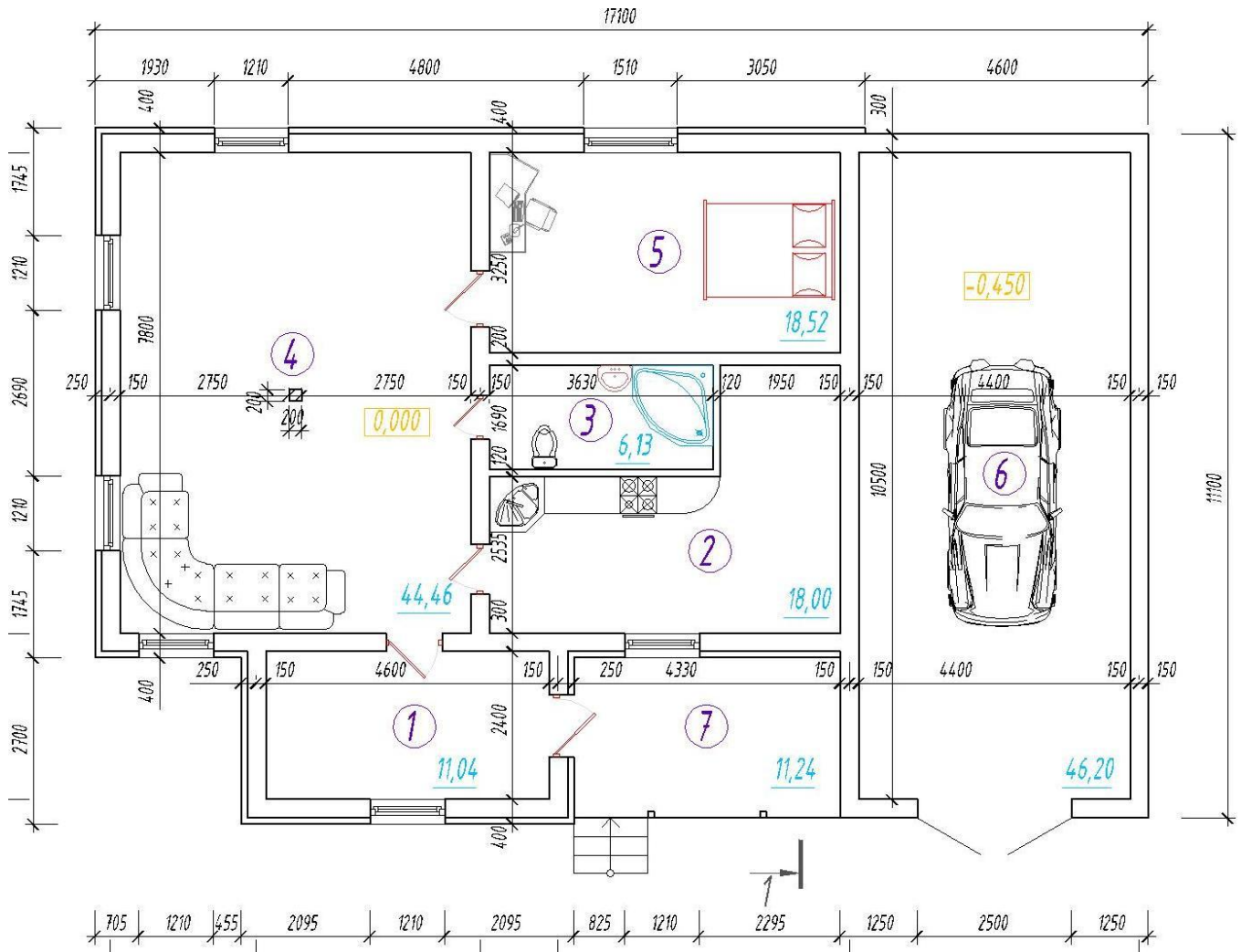

Технико-экономические показатели

Площадь застройки – 250,21м²

Общая площадь – 101,52м²

Жилая площадь – 62,98м²

Подвал – нет

Гараж – 46,20м²

ПРОЕКТ 1-АСП-19

Фасады



План

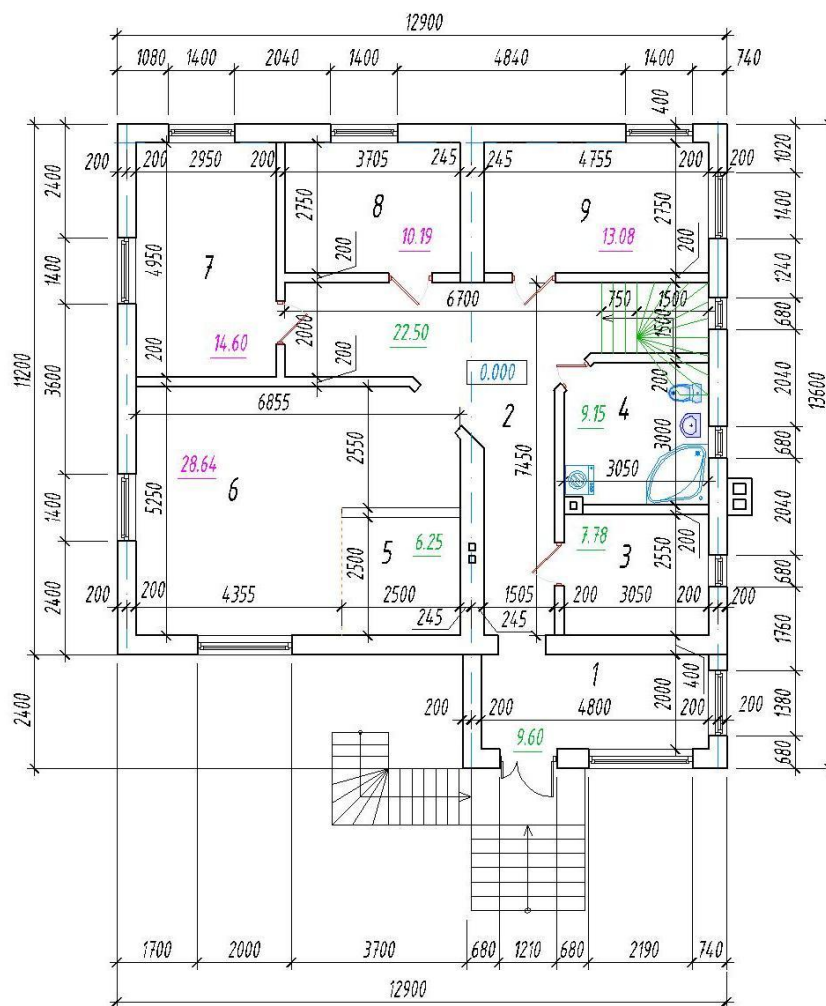

Технико-экономические показатели

Площадь застройки – 169,56м²

Общая площадь – 126,83м²

Жилая площадь – 66,51м²

Подвал – 117,80м²

Гараж – 71,29м²

ПРОЕКТ 1-АСП-20

Фасады

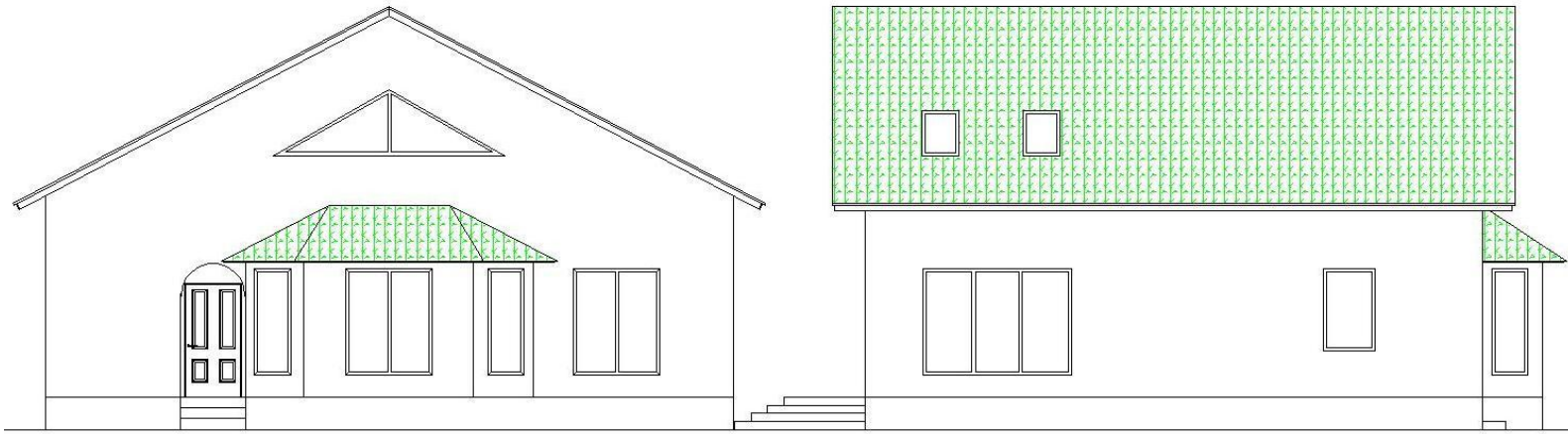

План

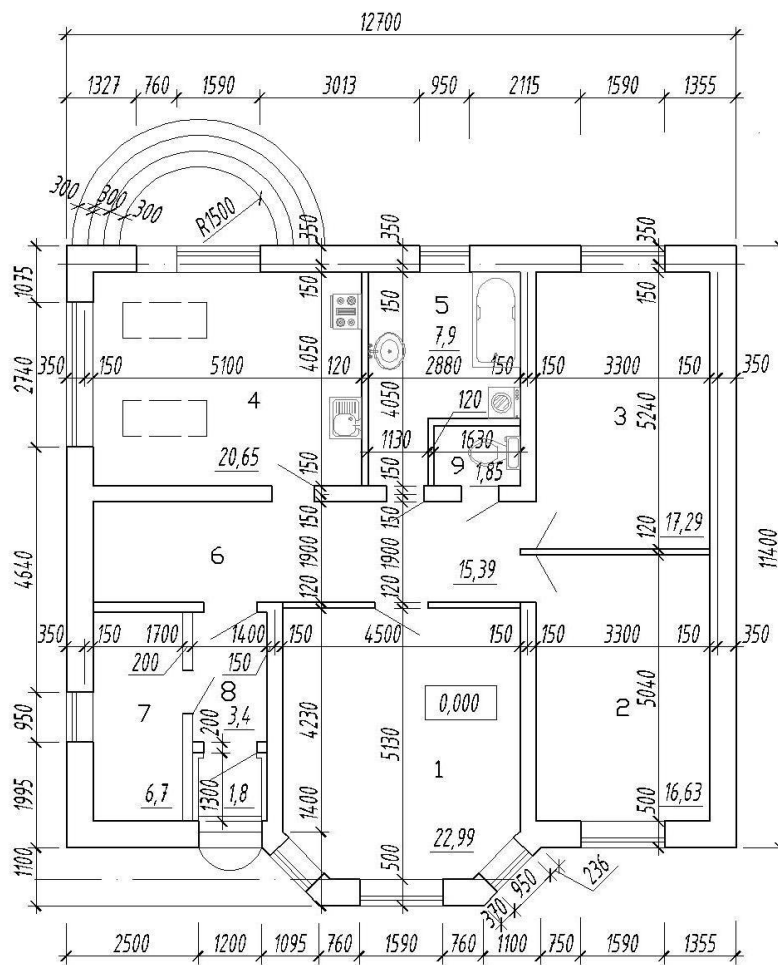

Технико-экономические показатели

Площадь застройки – 139,80м²

Общая площадь – 114,51м²

Жилая площадь – 56,91м²

Подвал – нет

Гараж – нет

ПРОЕКТ 1-АСП-21

Фасады

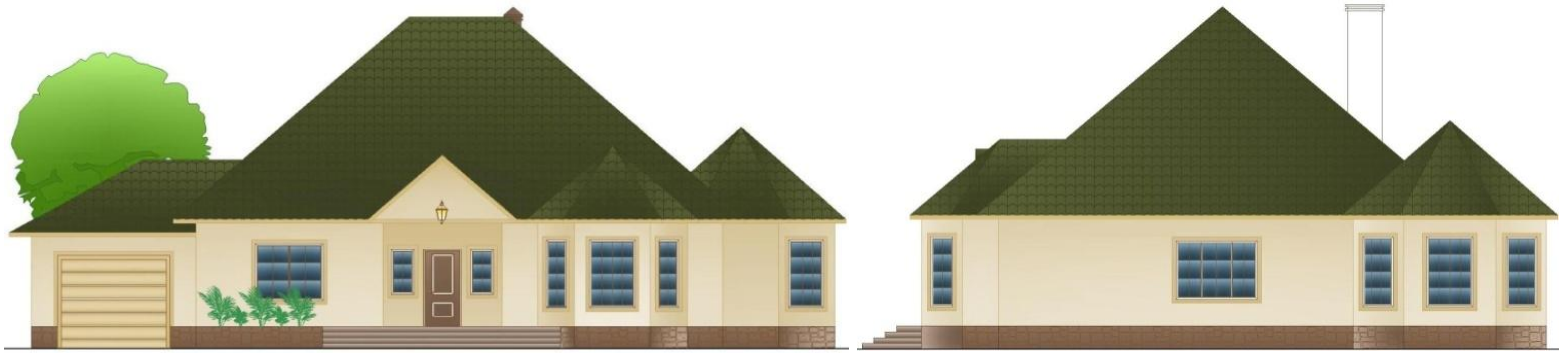

План

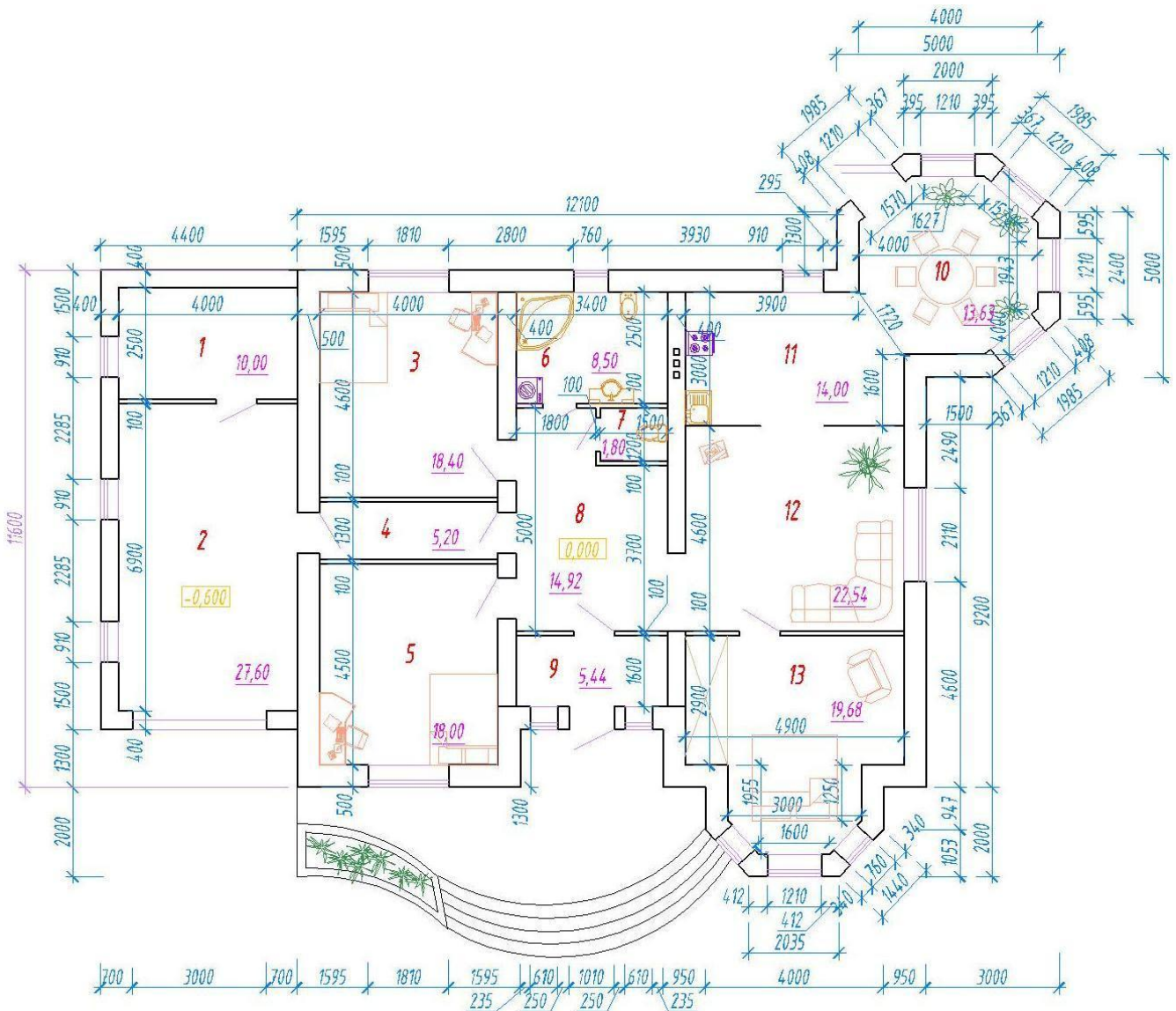

Технико-экономические показатели

Площадь застройки – 262,08м²

Общая площадь – 179,71м²

Жилая площадь – 92,25м²

Подвал –нет

Гараж – 27,60м²

ПРОЕКТ 1-АСП-22

Фасады



План

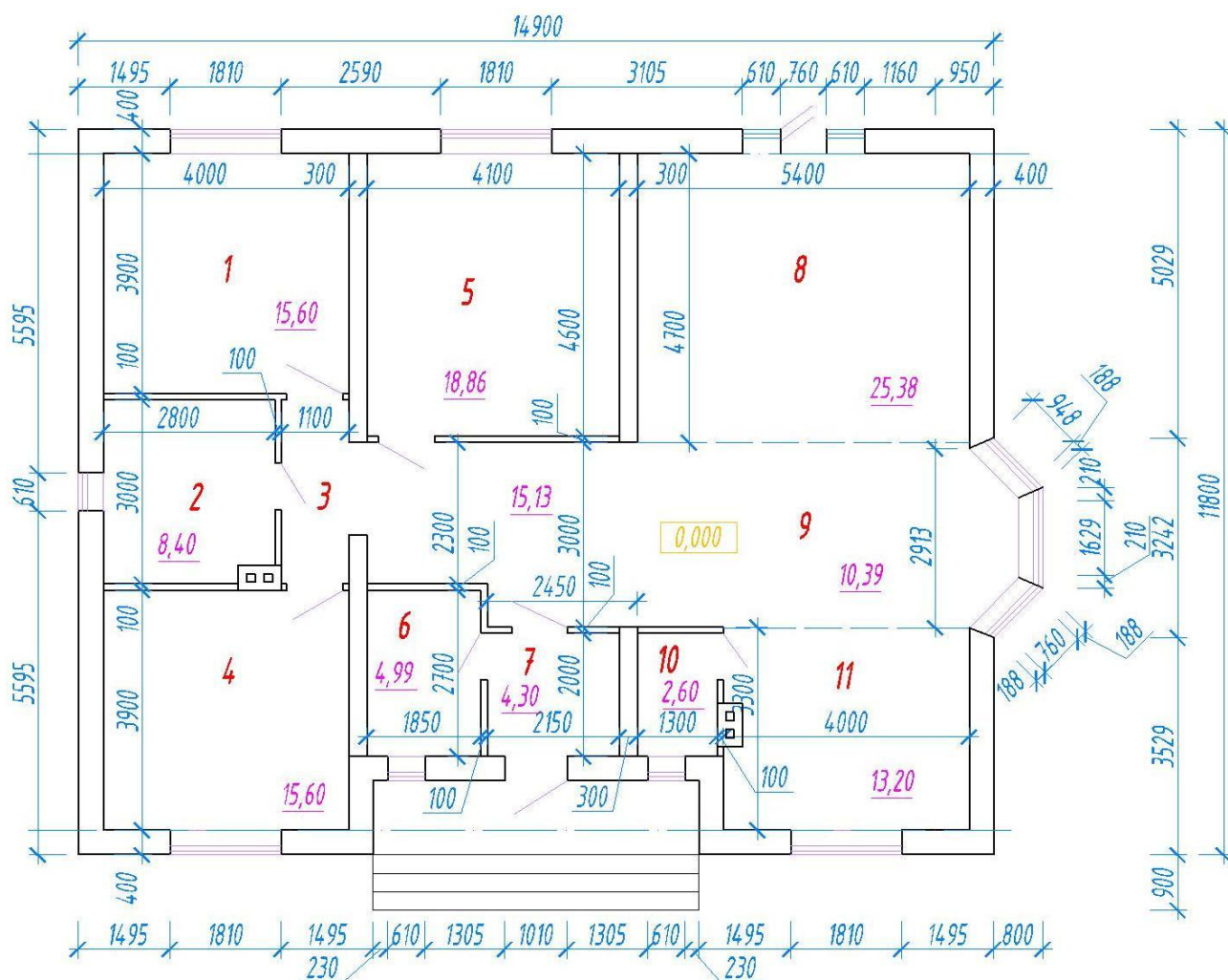

Технико-экономические показатели

Площадь застройки – 175,82м²

Общая площадь – 134,45м²

Жилая площадь – 85,83м²

Подвал –нет

Гараж – 27,60м²

ПРОЕКТ 1-АСП-23

Фасады



План

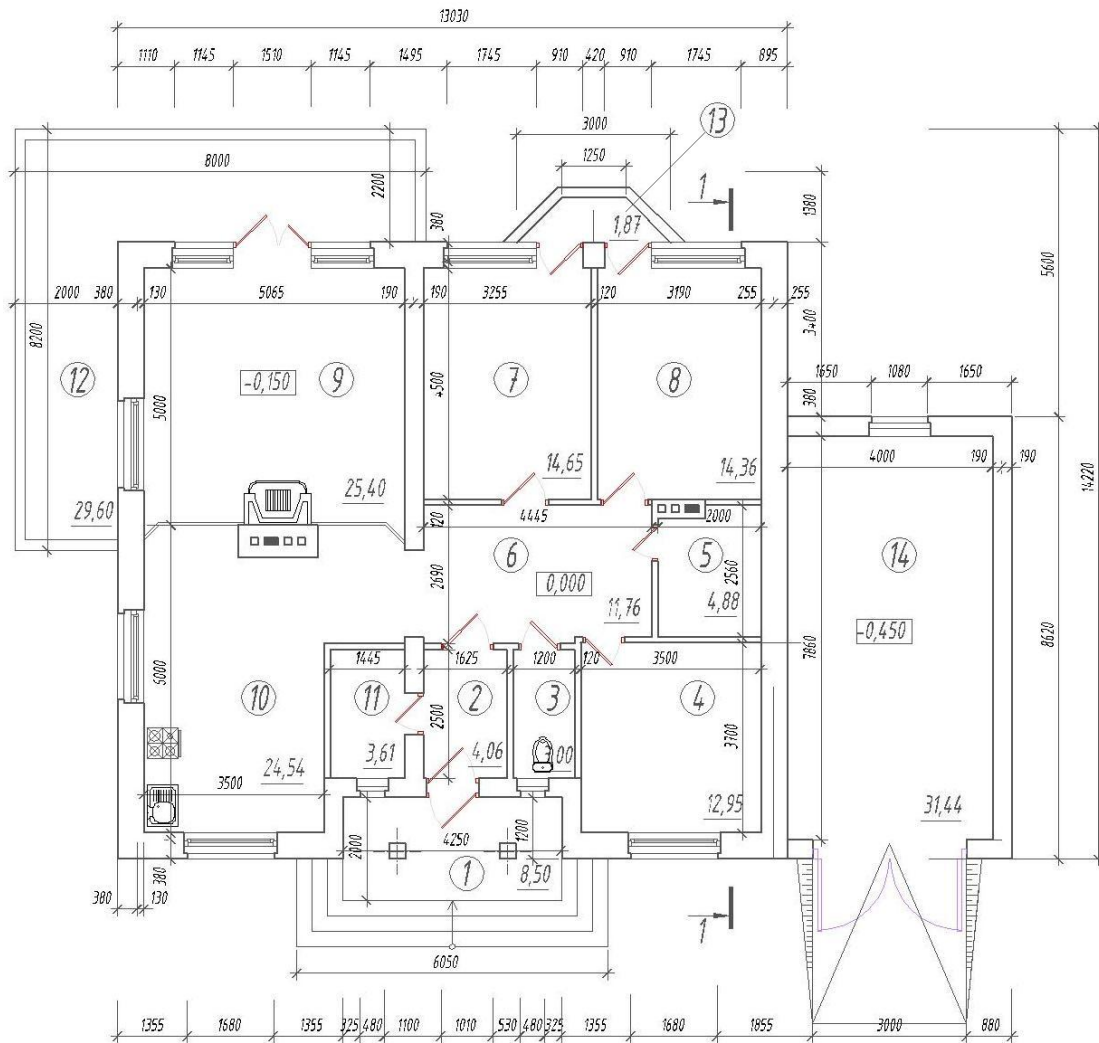

Технико-экономические показатели

Площадь застройки – 276,01м²

Общая площадь – 136,08м²

Жилая площадь – 67,36м²

Подвал – 66,58м²

Гараж – 31,44м²

ПРОЕКТ 1-АСП-24

Фасады



План

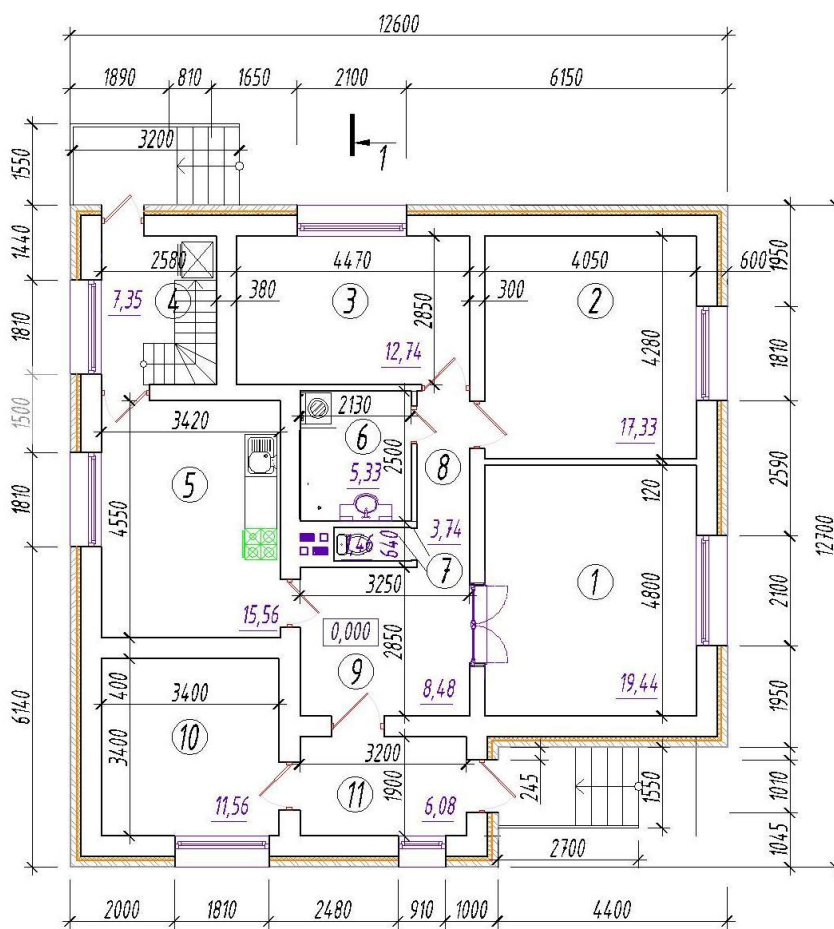

Технико-экономические показатели

Площадь застройки – 214,62м²

Общая площадь – 109,07м²

Жилая площадь – 49,51м²

Подвал – 112,70м²

Гараж – нет

ПРОЕКТ 1-АСП-25

Фасады



План

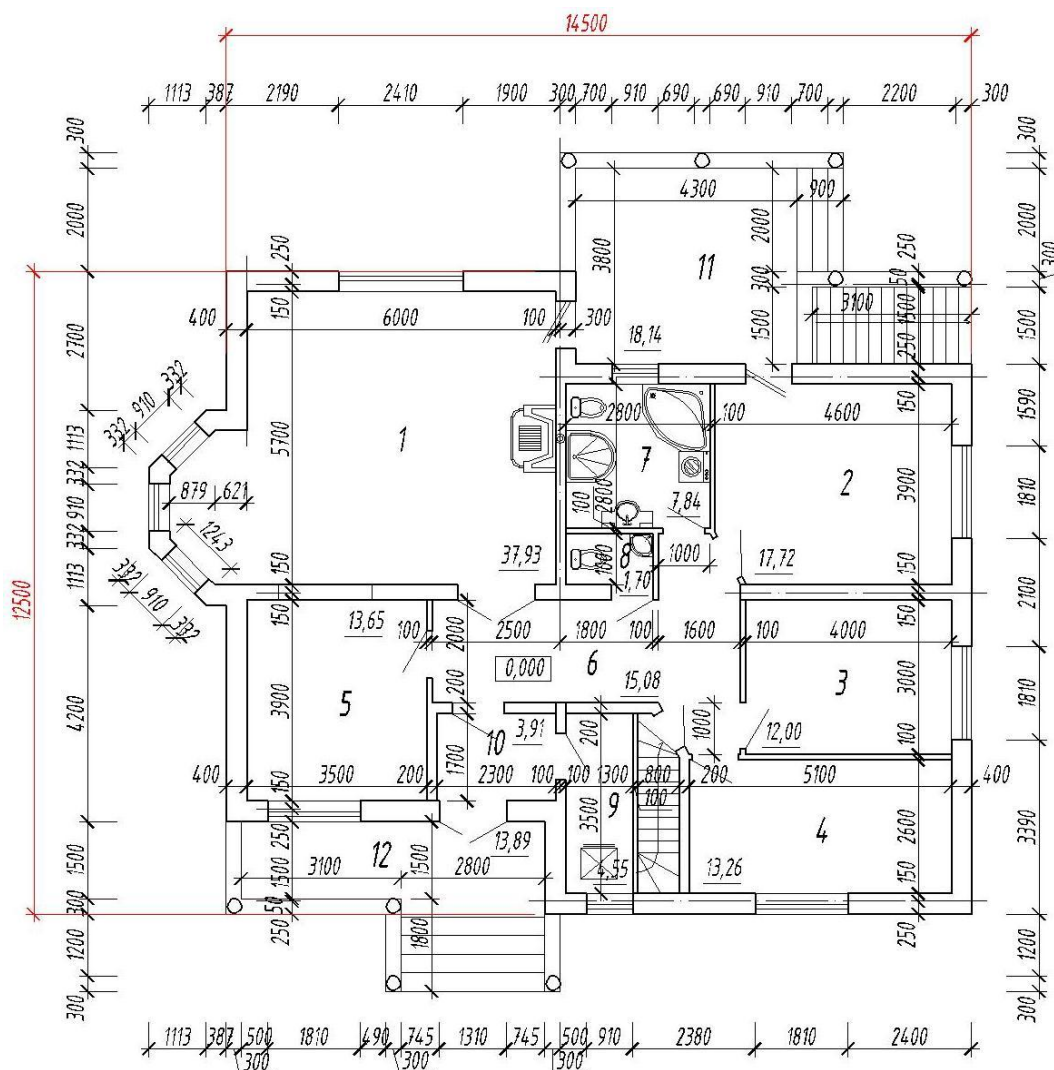

Технико-экономические показатели

Площадь застройки – 199,00м²

Общая площадь – 167,58м²

Жилая площадь – 80,91м²

Подвал – нет

Гараж – нет

ПРОЕКТ 1-АСП-26

Фасады



План

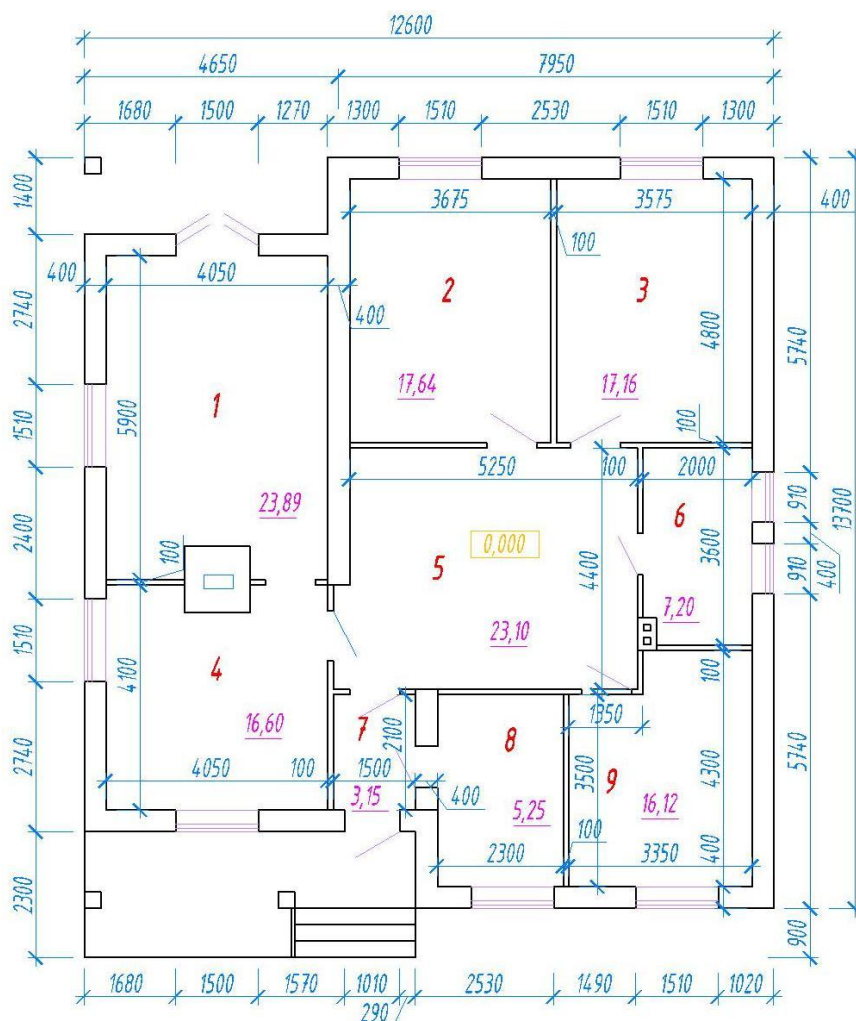

Технико-экономические показатели

Площадь застройки – 199,00м²

Общая площадь – 167,58м²

Жилая площадь – 80,91м²

Подвал – нет

Гараж – нет

ПРОЕКТ 1-АСП-27

Фасады



План

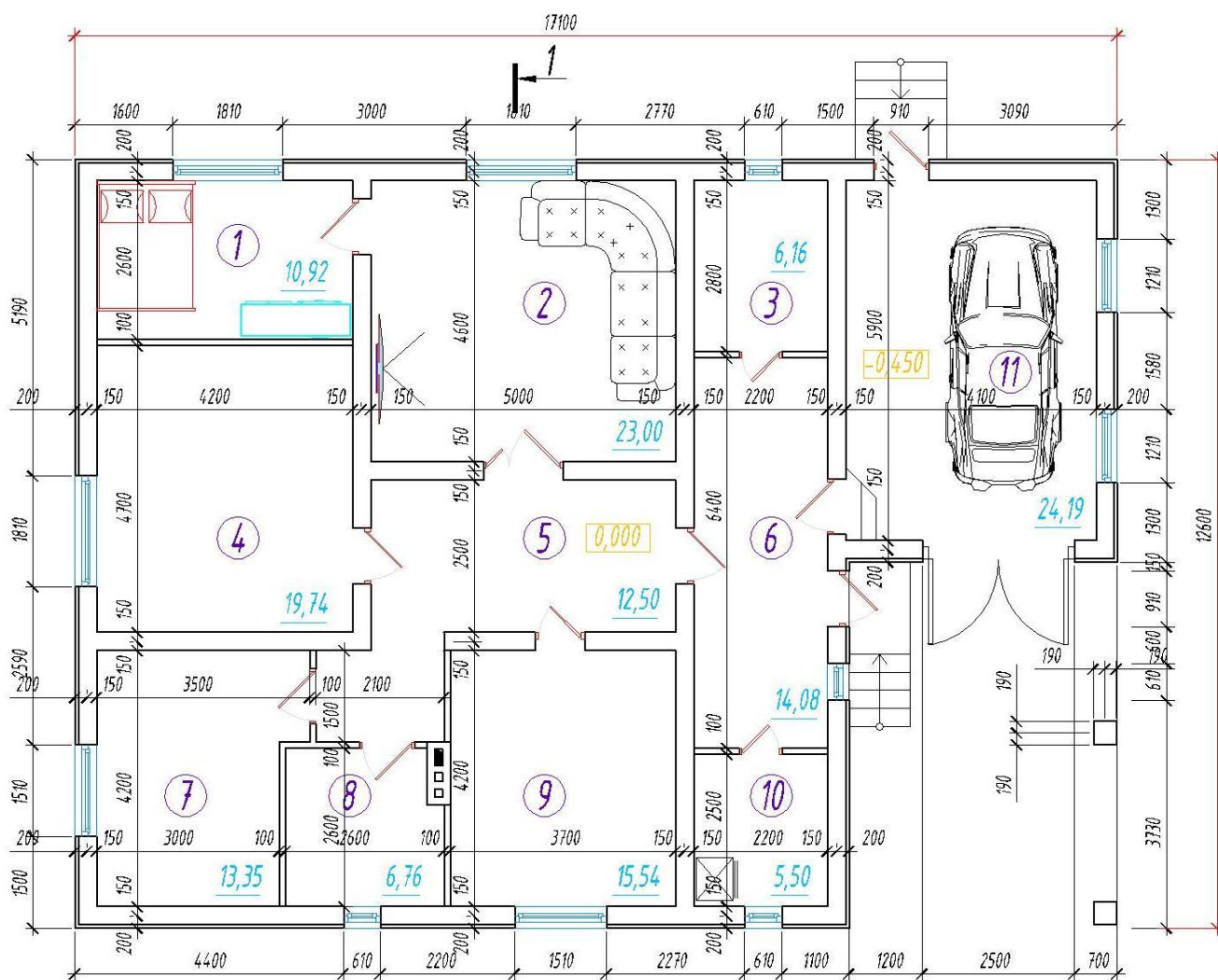

Технико-экономические показатели

Площадь застройки – 278,86м²

Общая площадь – 127,55м²

Жилая площадь – 67,01м²

Подвал – нет

Гараж – 24,19м²

ПРОЕКТ 1-АСП-28

Фасады



План

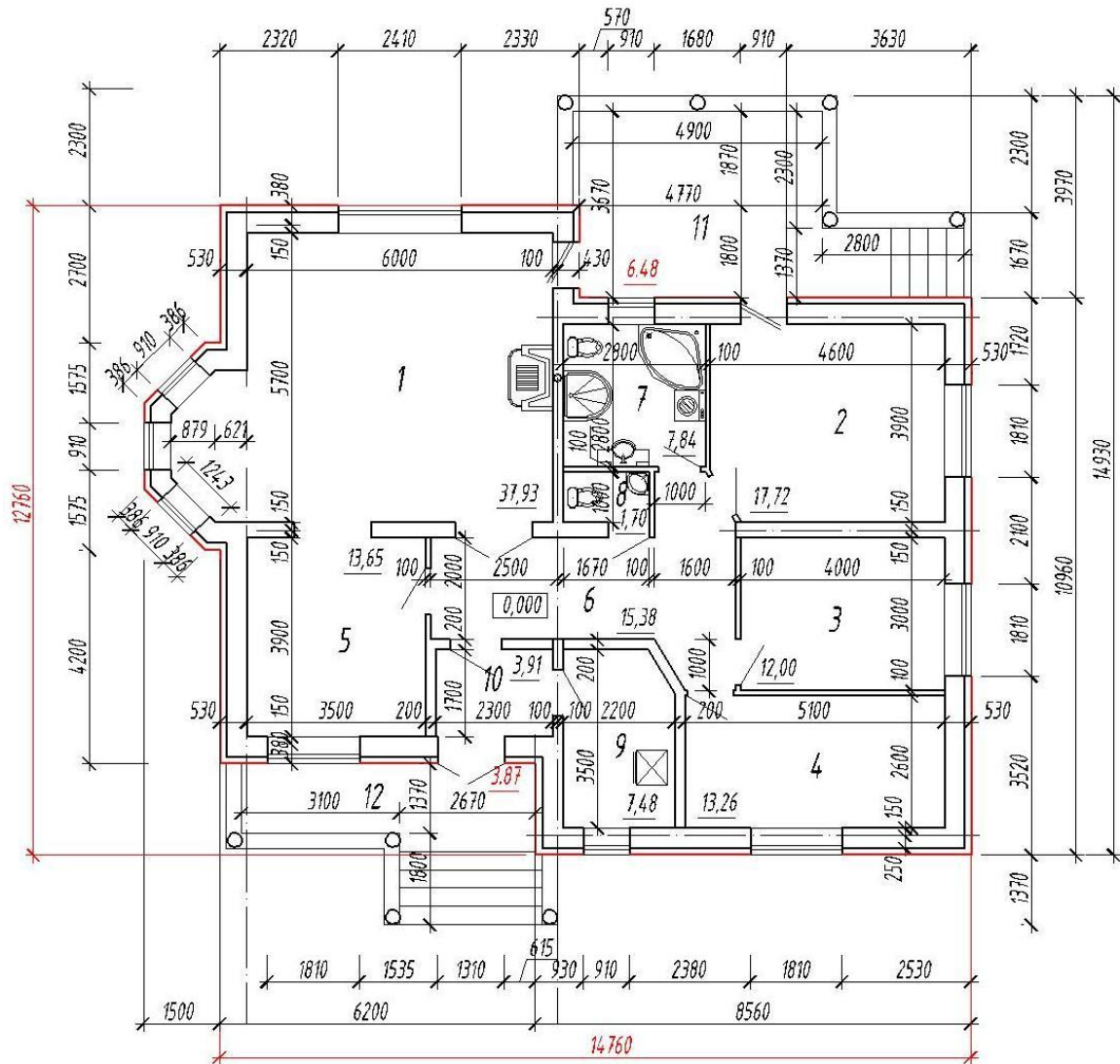

Технико-экономические показатели

Площадь застройки – 199,00м²

Общая площадь – 141,88м²

Жилая площадь – 80,91м²

Подвал – нет

Гараж – нет

ПРОЕКТ 1-АСП-29

Фасады

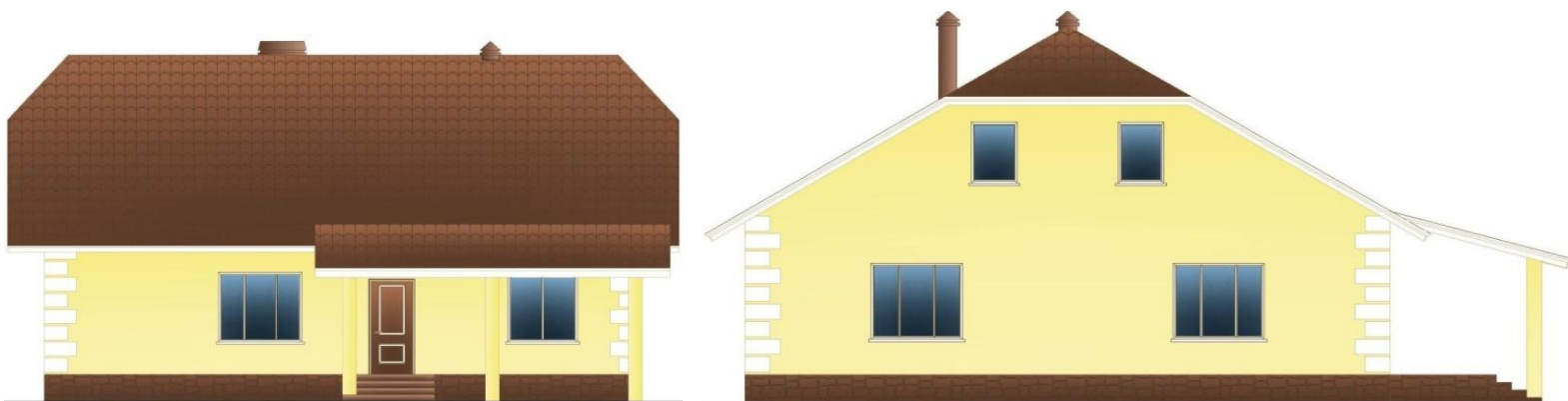

План

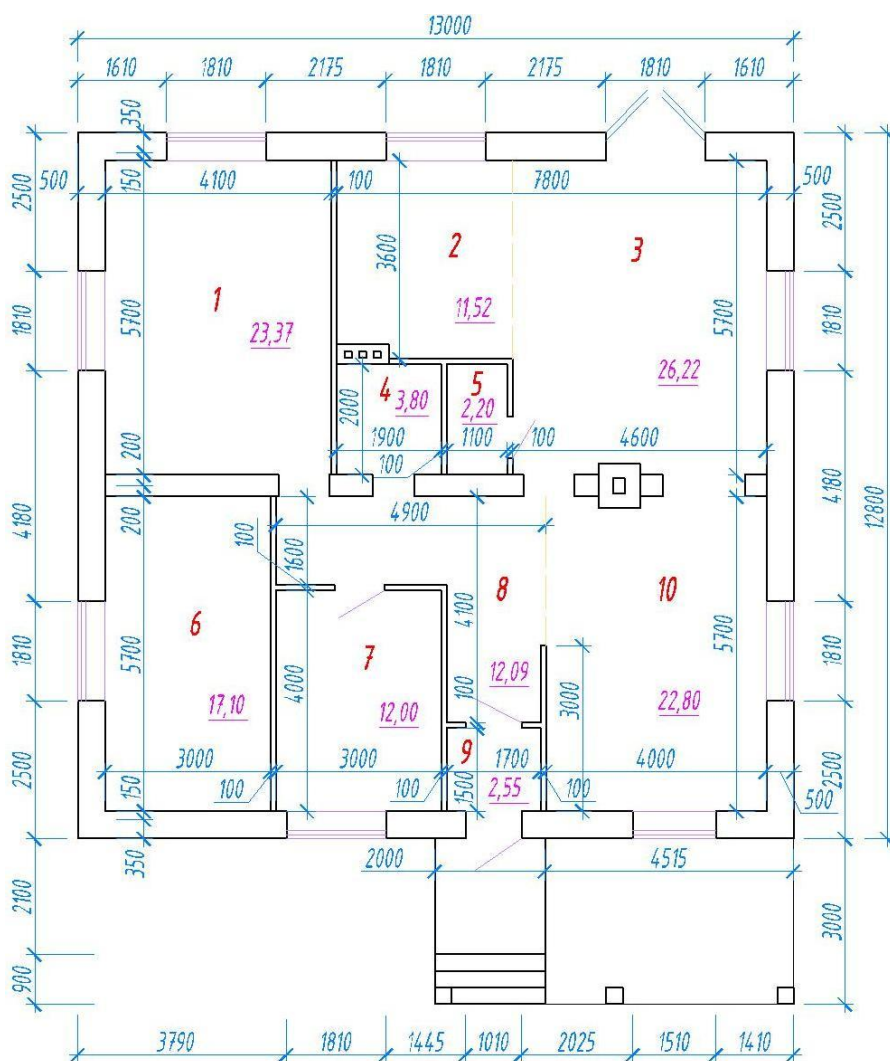

Технико-экономические показатели

Площадь застройки – 184,94м²

Общая площадь – 133,65м²

Жилая площадь – 101,49м²

Подвал – нет

Гараж – нет

ПРОЕКТ 1-АСП-30

Фасады



План

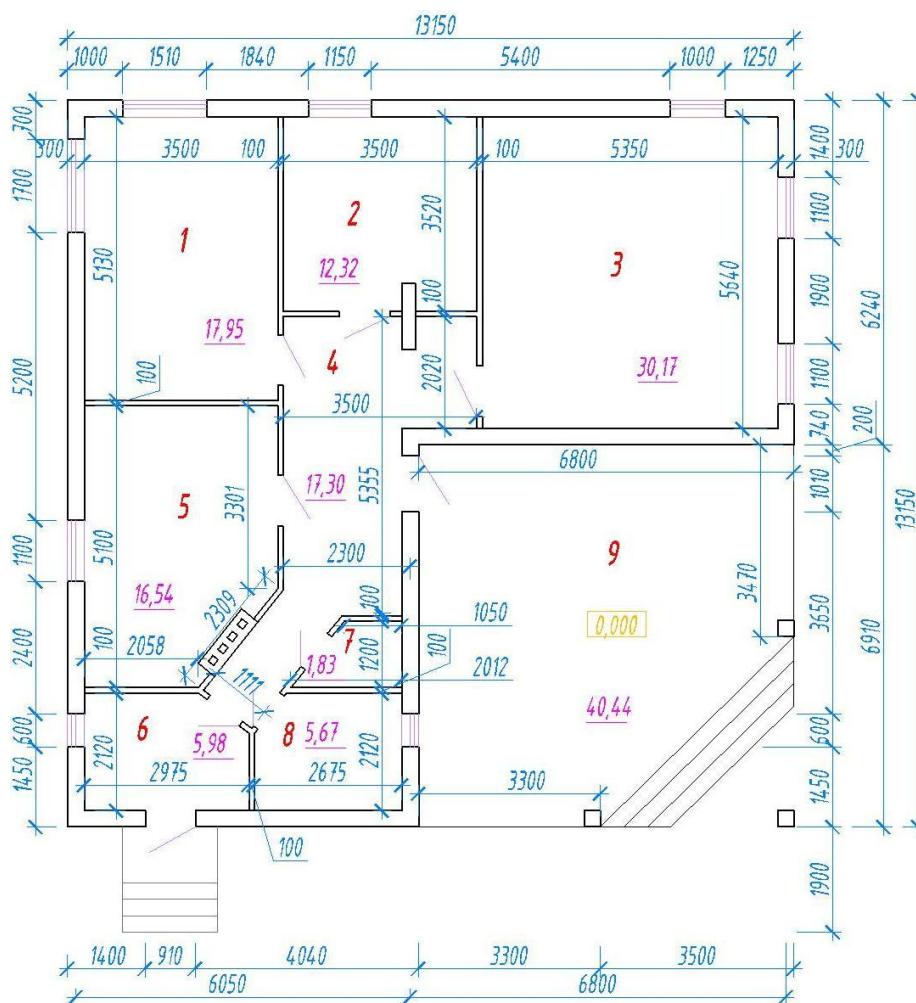

Технико-экономические показатели

Площадь застройки – 172,92м²

Общая площадь – 119,89м²

Жилая площадь – 60,44м²

Подвал – нет

Гараж – нет

ПРОЕКТ 1-АСП-31

Фасады



План

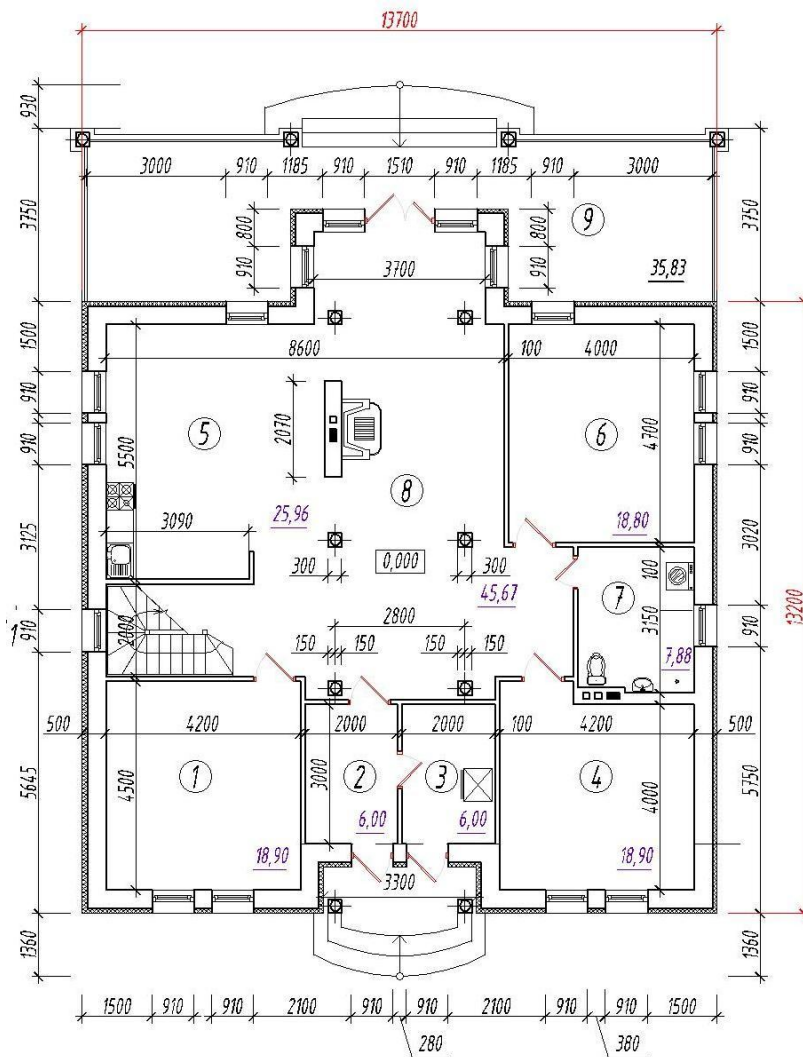

Технико-экономические показатели

Площадь застройки – 306,99м²

Общая площадь – 158,86м²

Жилая площадь – 102,27м²

Подвал – нет

Гараж – нет

ПРОЕКТ 1-АСП-32

Фасады

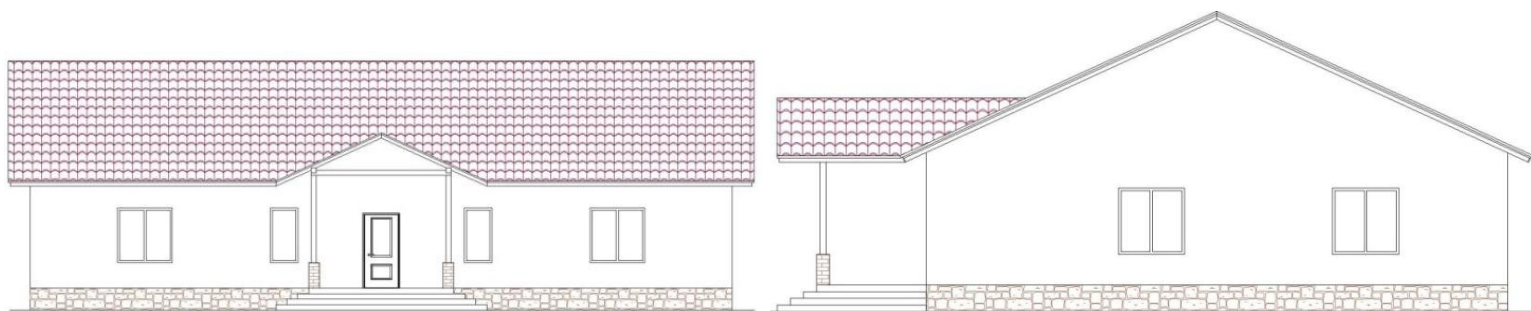

План

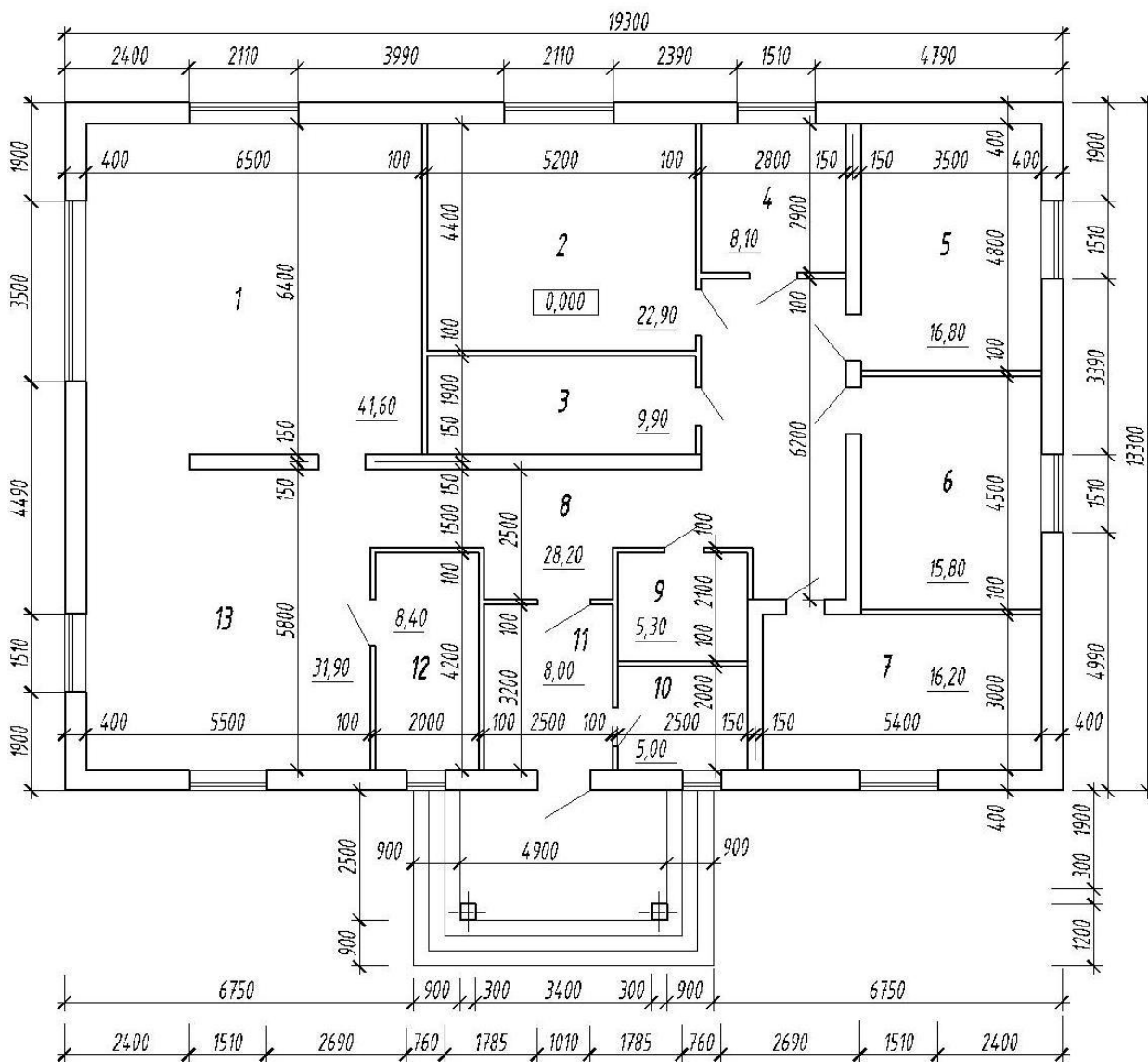

Технико-экономические показатели

Площадь застройки – 276,40м²

Общая площадь – 218,10м²

Жилая площадь – 105,20м²

Подвал – нет

Гараж – нет

ПРОЕКТ 1-АСП-33

Фасады

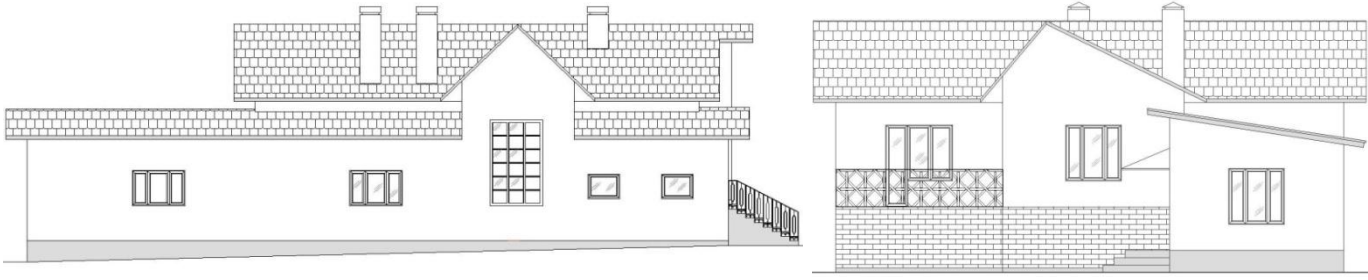

План

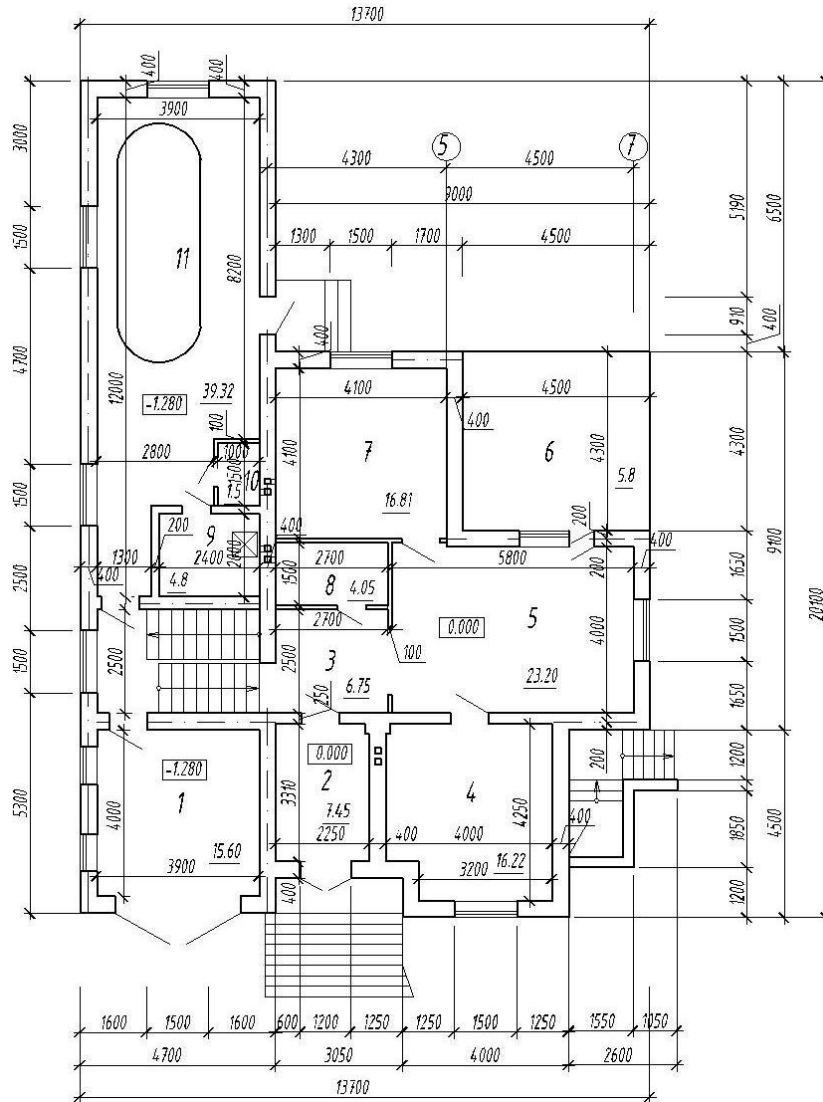

Технико-экономические показатели

Площадь застройки – 212,34м²

Общая площадь – 142,12м²

Жилая площадь – 39,42м²

Подвал – 41,85м²

Гараж – 15,60м²

ПРОЕКТ 1-АСП-34

Фасады

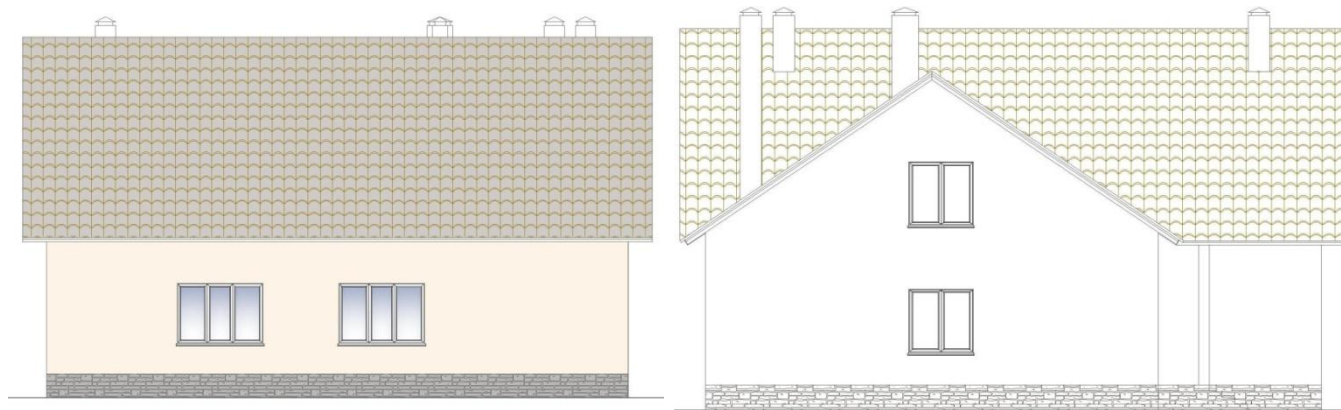

План

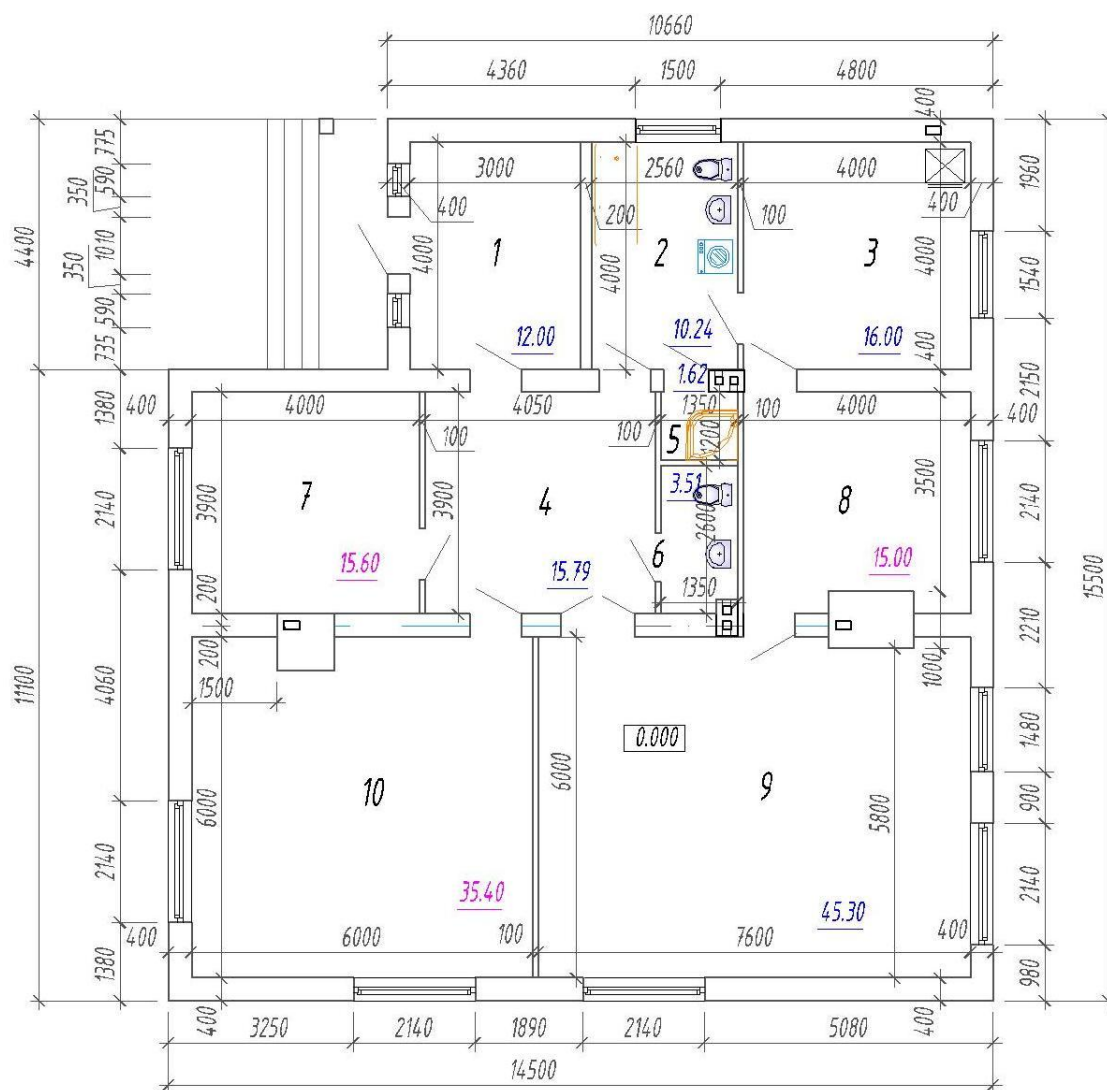

Технико-экономические показатели

Площадь застройки – 207,85м²

Общая площадь – 170,96м²

Жилая площадь – 69,60м²

Подвал – 44,70м²

Гараж – 15,60м²

ПРОЕКТ 1-АСП-35

Фасады



План

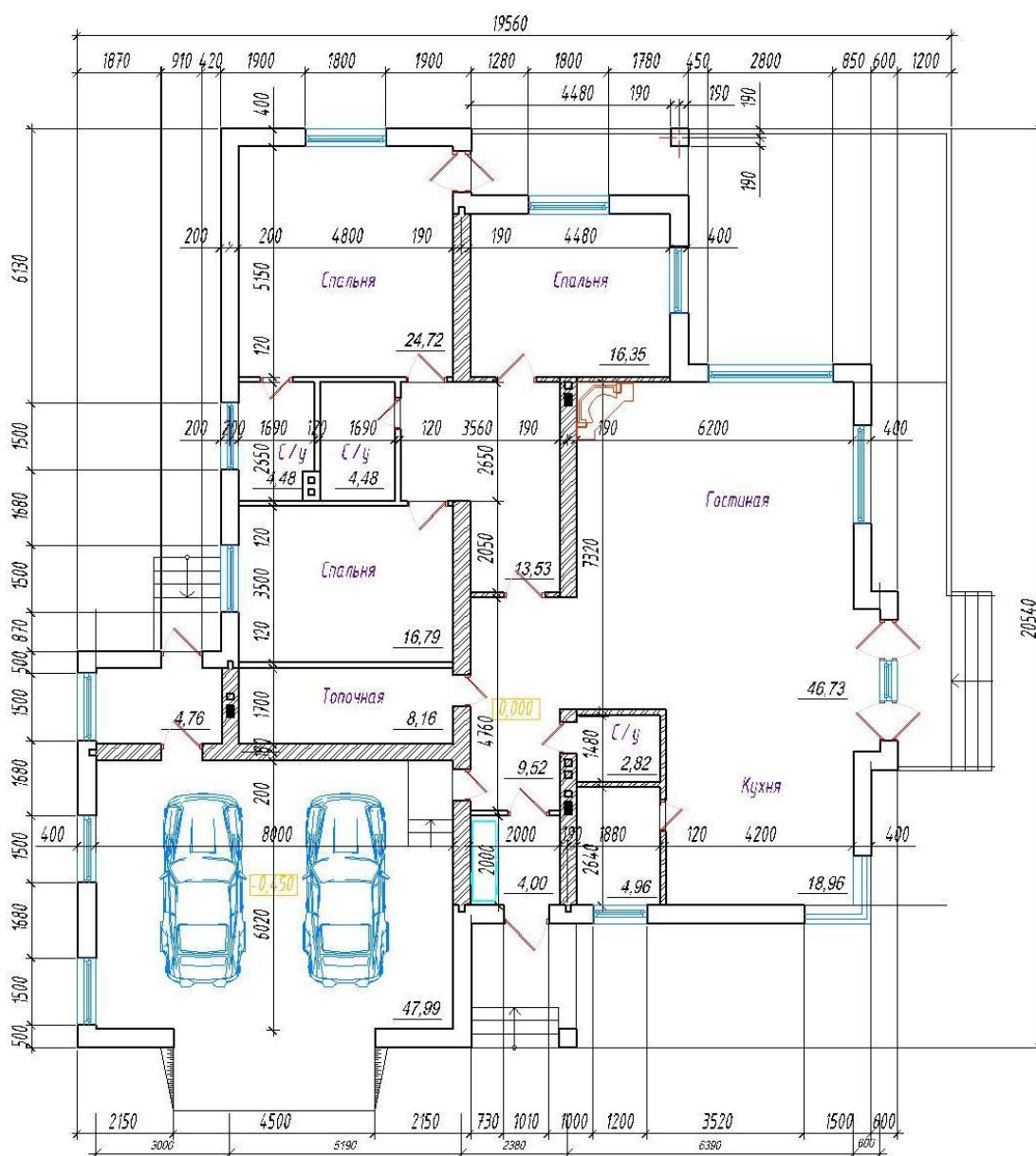

Технико-экономические показатели

Площадь застройки – 286,71м²

Общая площадь – 279,51м²

Жилая площадь – 56,03 м²

Подвал – нет

Гараж – 47,99 м²

Газосиликатные двухэтажные дома

ПРОЕКТ 2-АСП-1

Фасад

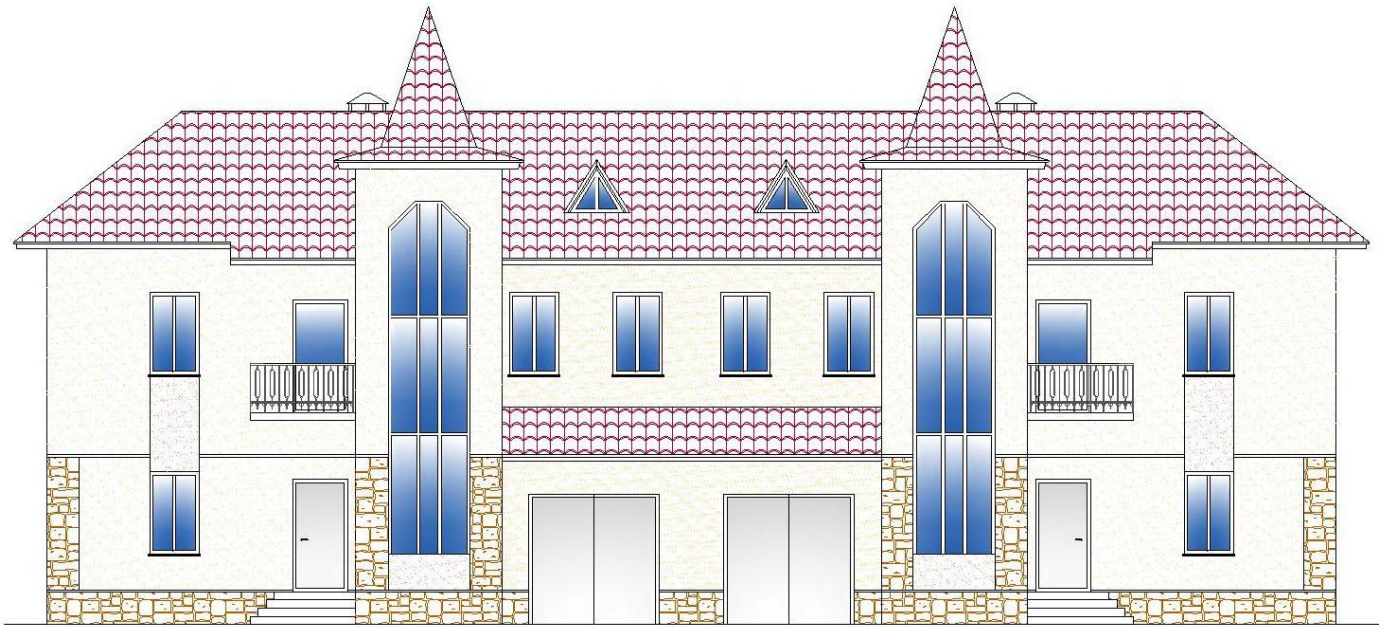

План

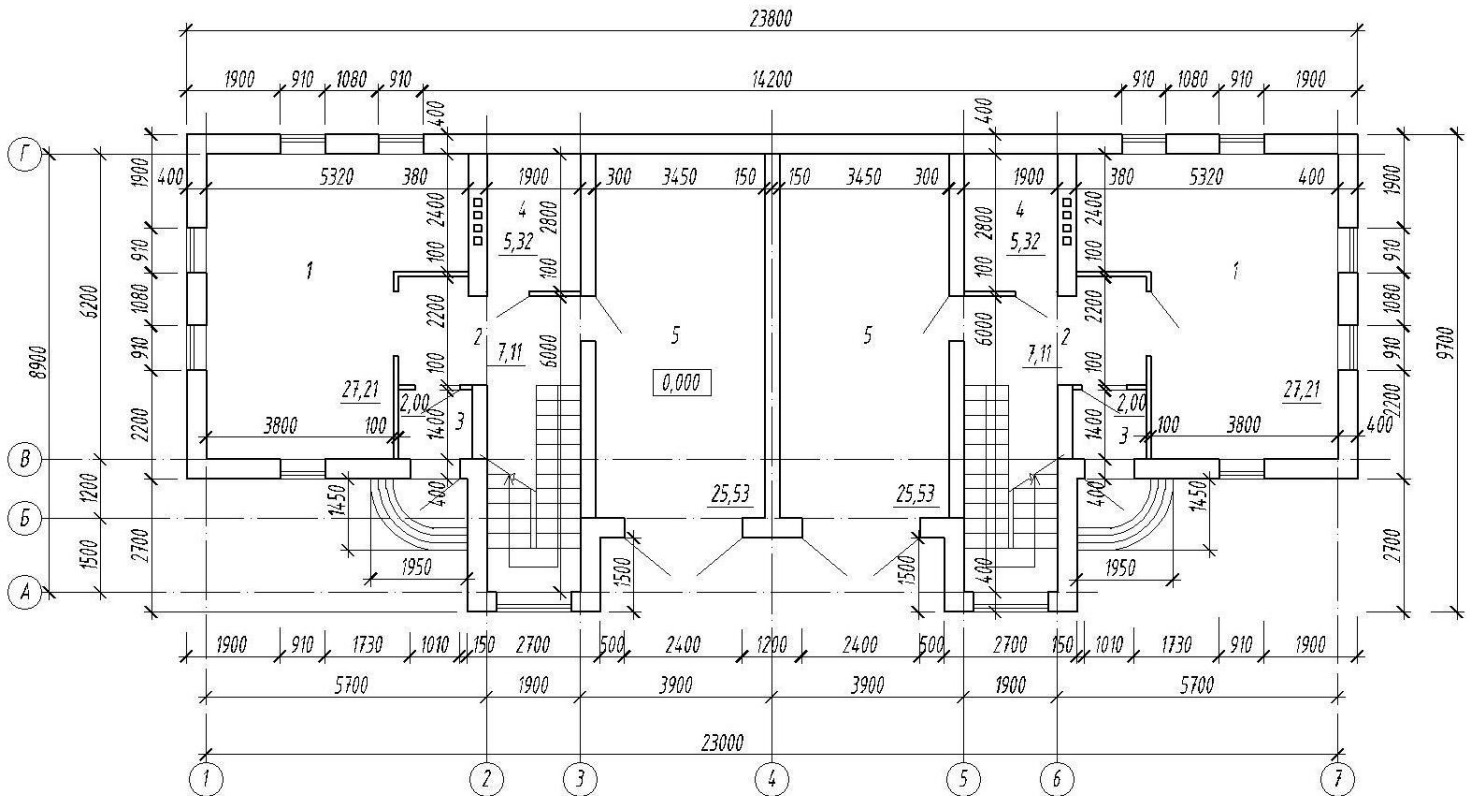

Технико-экономические показатели

Площадь застройки – 231,00м²

Общая площадь – 268,78 м²

Жилая площадь – 56,84м²

Подвал – нет

Гараж – 54,42м²

ПРОЕКТ 2-АСП-2

Фасады

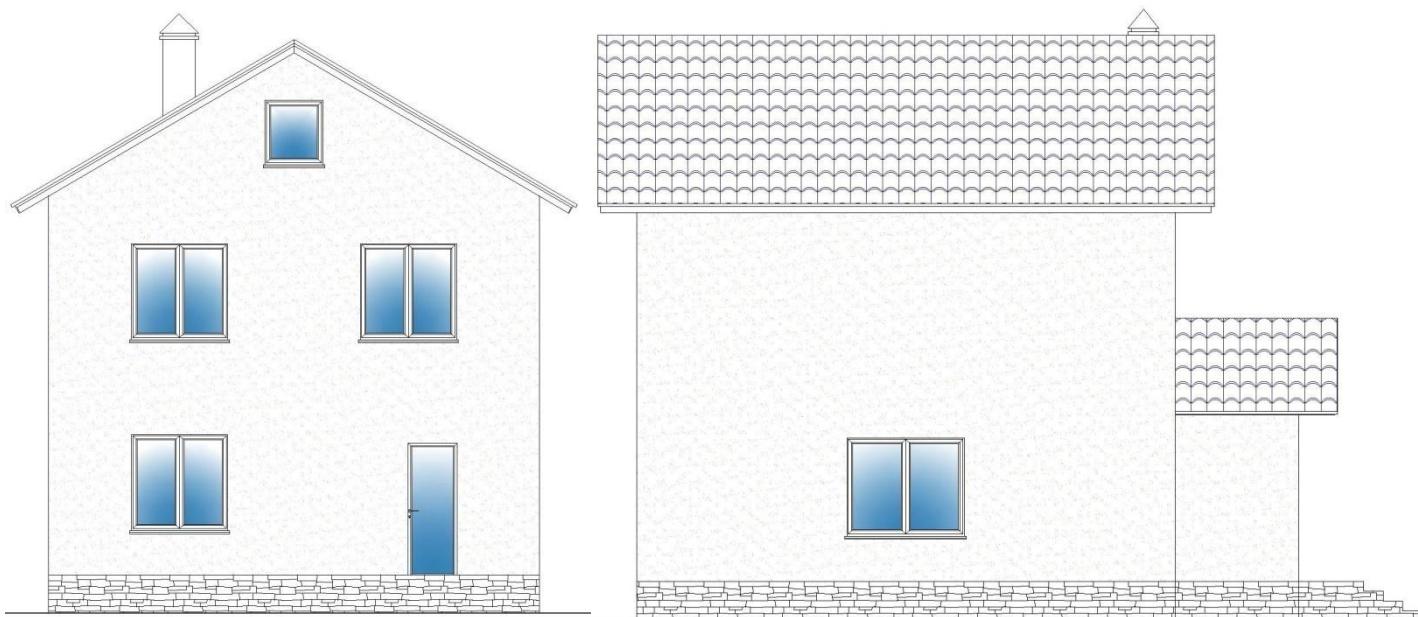

План

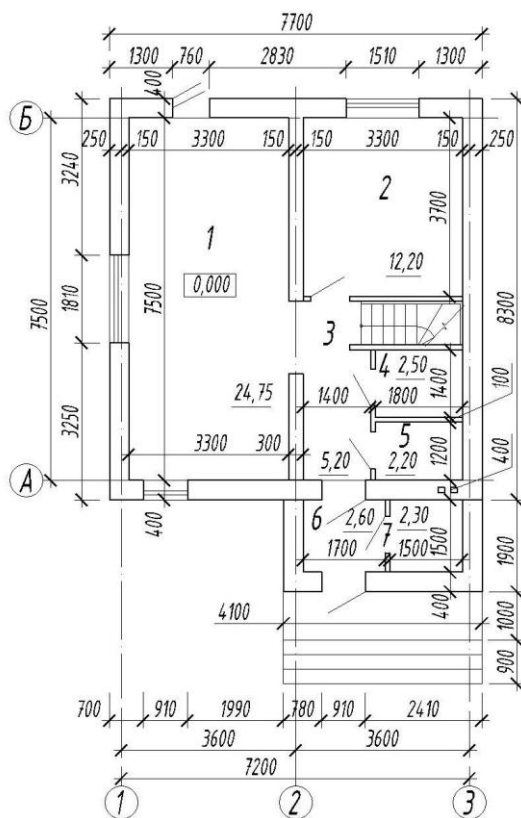

Технико-экономические показатели

Площадь застройки – 78,00м²

Общая площадь – 100,65 м²

Жилая площадь – 75,05м²

Подвал – нет

Гараж – нет

ПРОЕКТ 2-АСП-3

Фасады



План

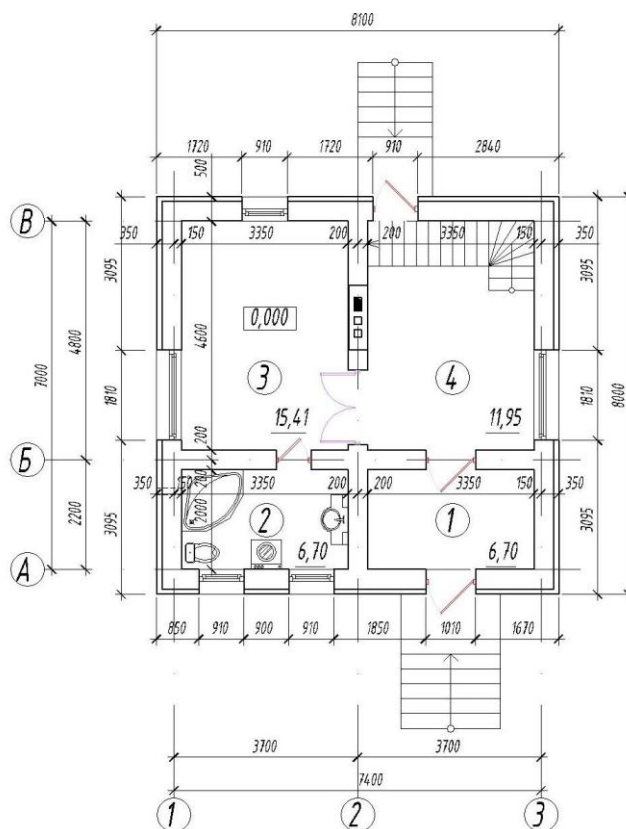

Технико-экономические показатели

Площадь застройки – 114,00м²

Общая площадь – 85,18 м²

Жилая площадь – 39,42м²

Подвал – нет

Гараж – нет

ПРОЕКТ 2-АСП-4

Фасады



План

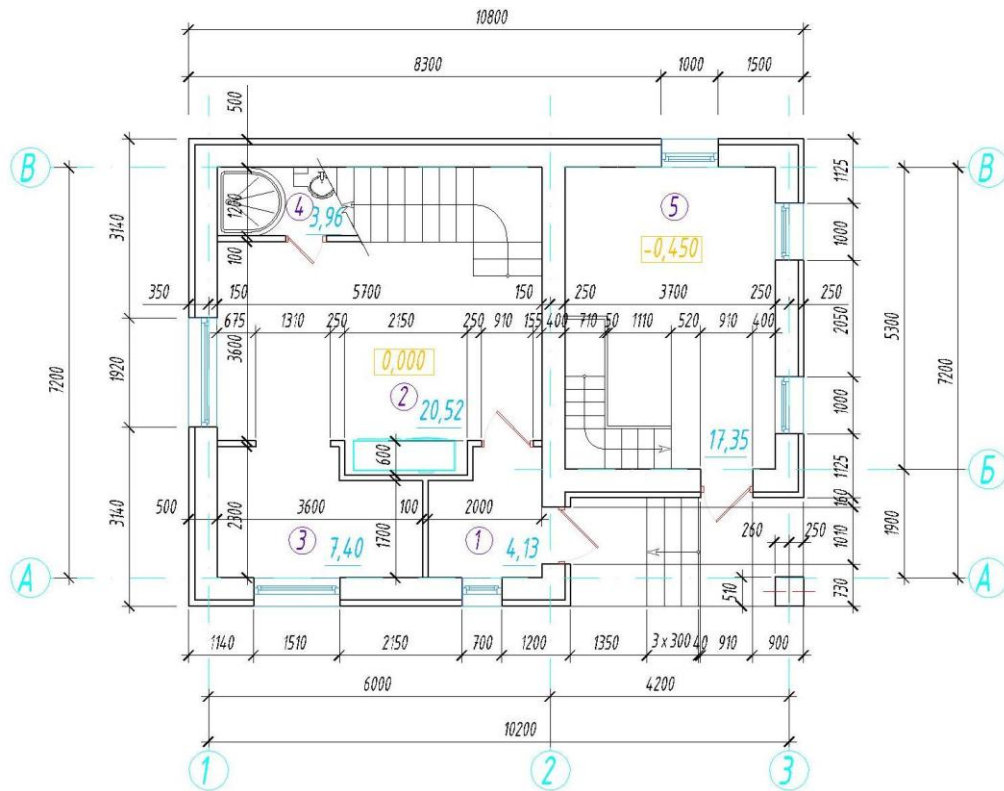

Технико-экономические показатели

Площадь застройки – 130,56м²

Общая площадь – 114,67 м²

Жилая площадь – 44,86м²

Подвал – 36,00м²

Гараж – нет

ПРОЕКТ 2-АСИ-5

Фасады



План

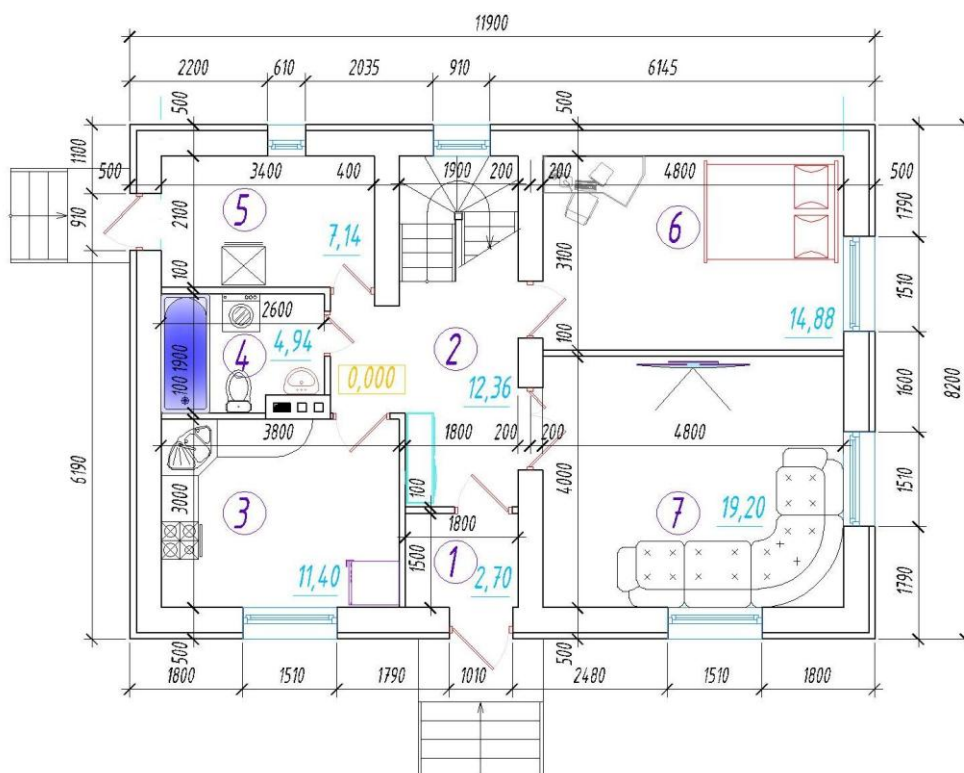

Технико-экономические показатели

Площадь застройки – 141,78м²

Общая площадь – 141,96 м²

Жилая площадь – 78,89м²

Подвал – нет

Гараж – нет

ПРОЕКТ 2-АСП-6

Фасады



План

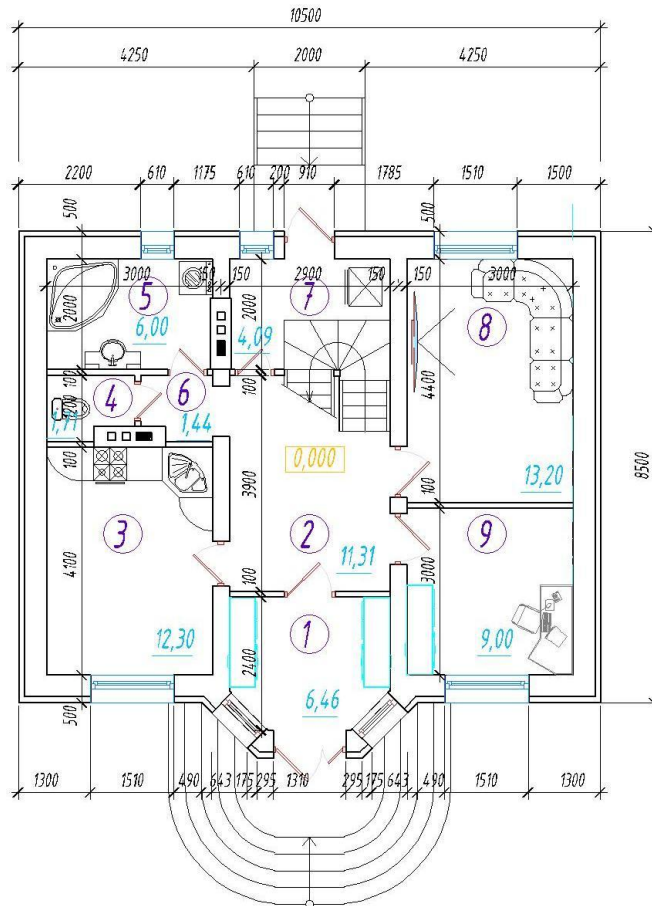

Технико-экономические показатели

Площадь застройки – 181,71м²

Общая площадь – 129,59м²

Жилая площадь – 56,70м²

Подвал – нет

Гараж – нет

ПРОЕКТ 2-АСИП-7

Фасады



План

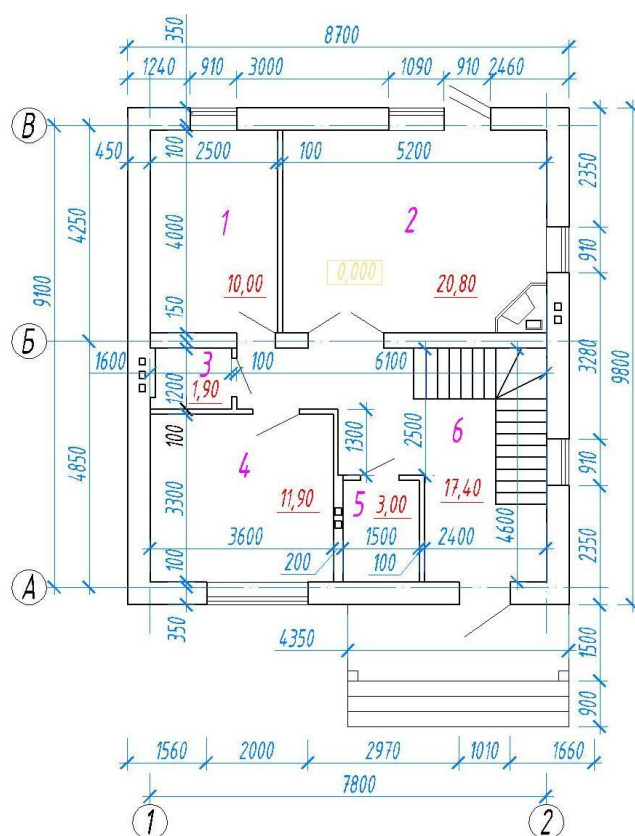

Технико-экономические показатели

Площадь застройки – 134,90м²

Общая площадь – 131,20м²

Жилая площадь – 75,30м²

Подвал – нет

Гараж – нет

ПРОЕКТ 2-АСП-8

Фасады



План

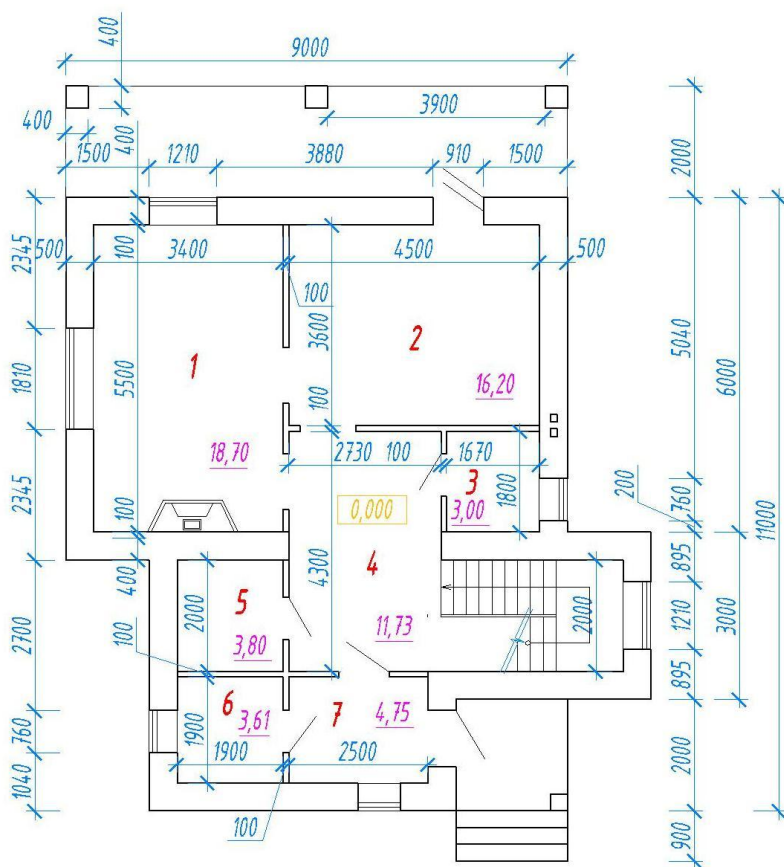

Технико-экономические показатели

Площадь застройки – 117,55м²

Общая площадь – 125,24м²

Жилая площадь – 67,69м²

Подвал – нет

Гараж – нет

ПРОЕКТ 2-АСП-9

Фасады



План

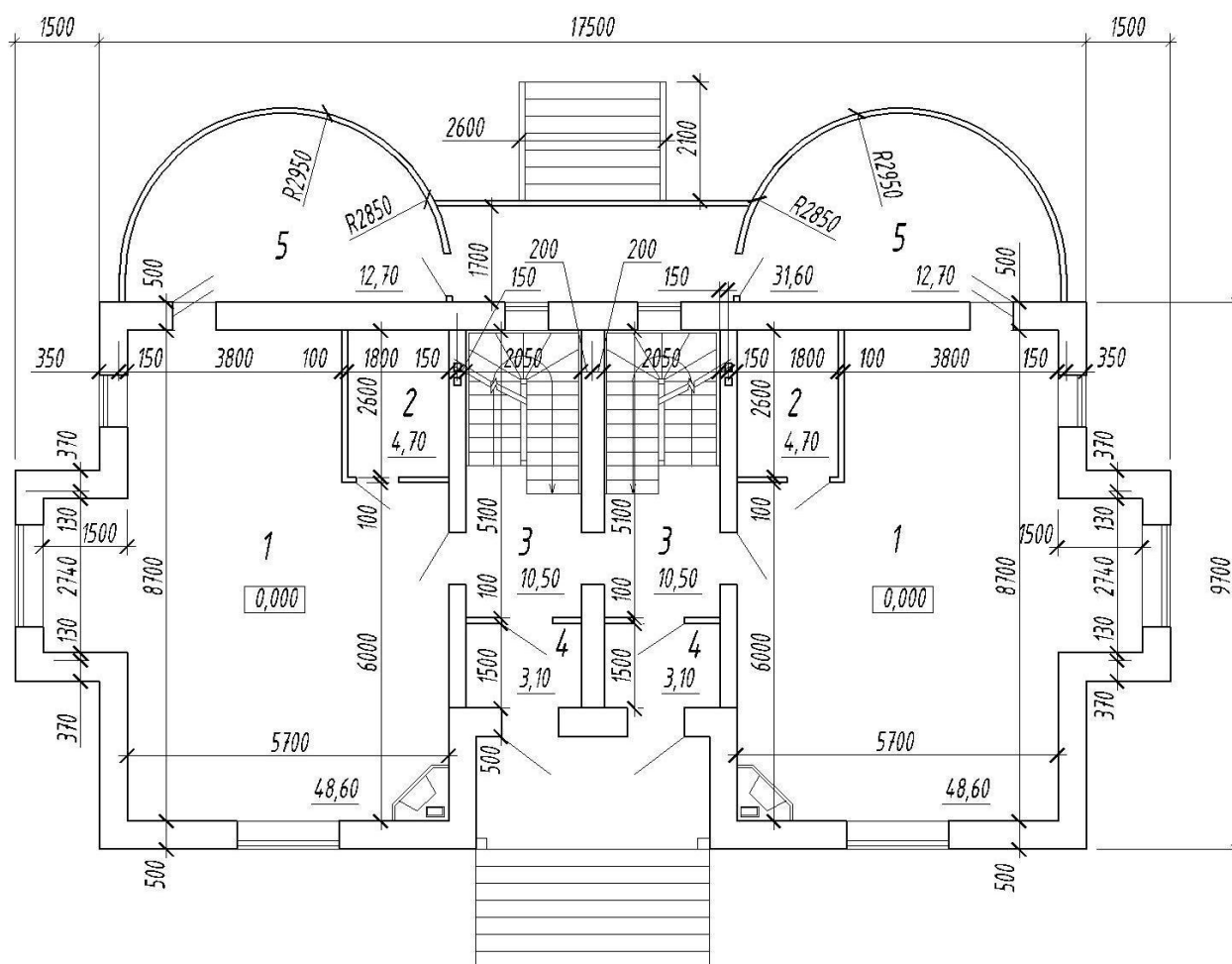

Технико-экономические показатели

Площадь застройки – 224,40м²

Общая площадь – 290,60м²

Жилая площадь – 191,60м²

Подвал – 50,20м²

Гараж – 103,20м²

ПРОЕКТ 2-АСП-11

Фасады



План

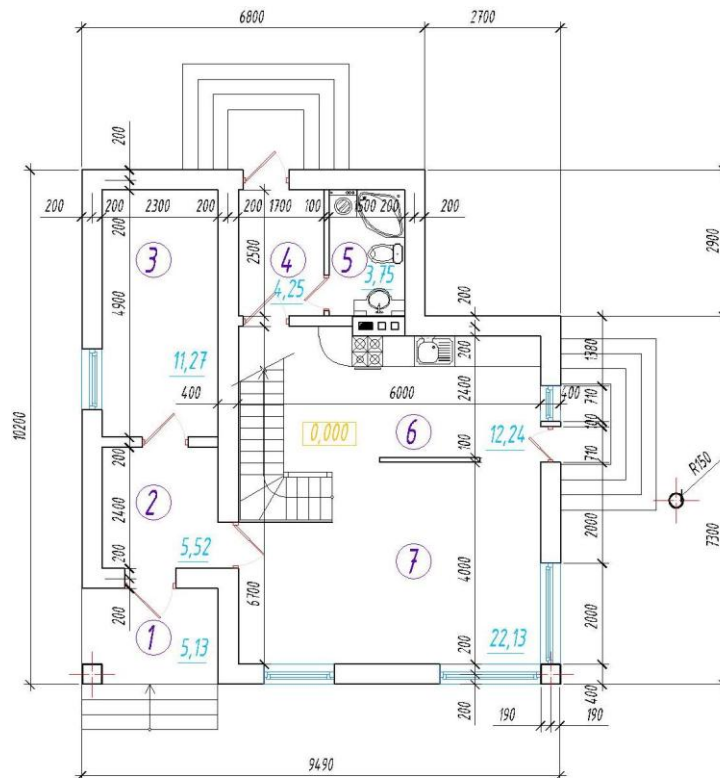

Технико-экономические показатели

Площадь застройки – 140,30м²

Общая площадь – 103,77м²

Жилая площадь – 53,81м²

Подвал – нет

Гараж – нет

ПРОЕКТ 2-АСП-12

Фасады



План

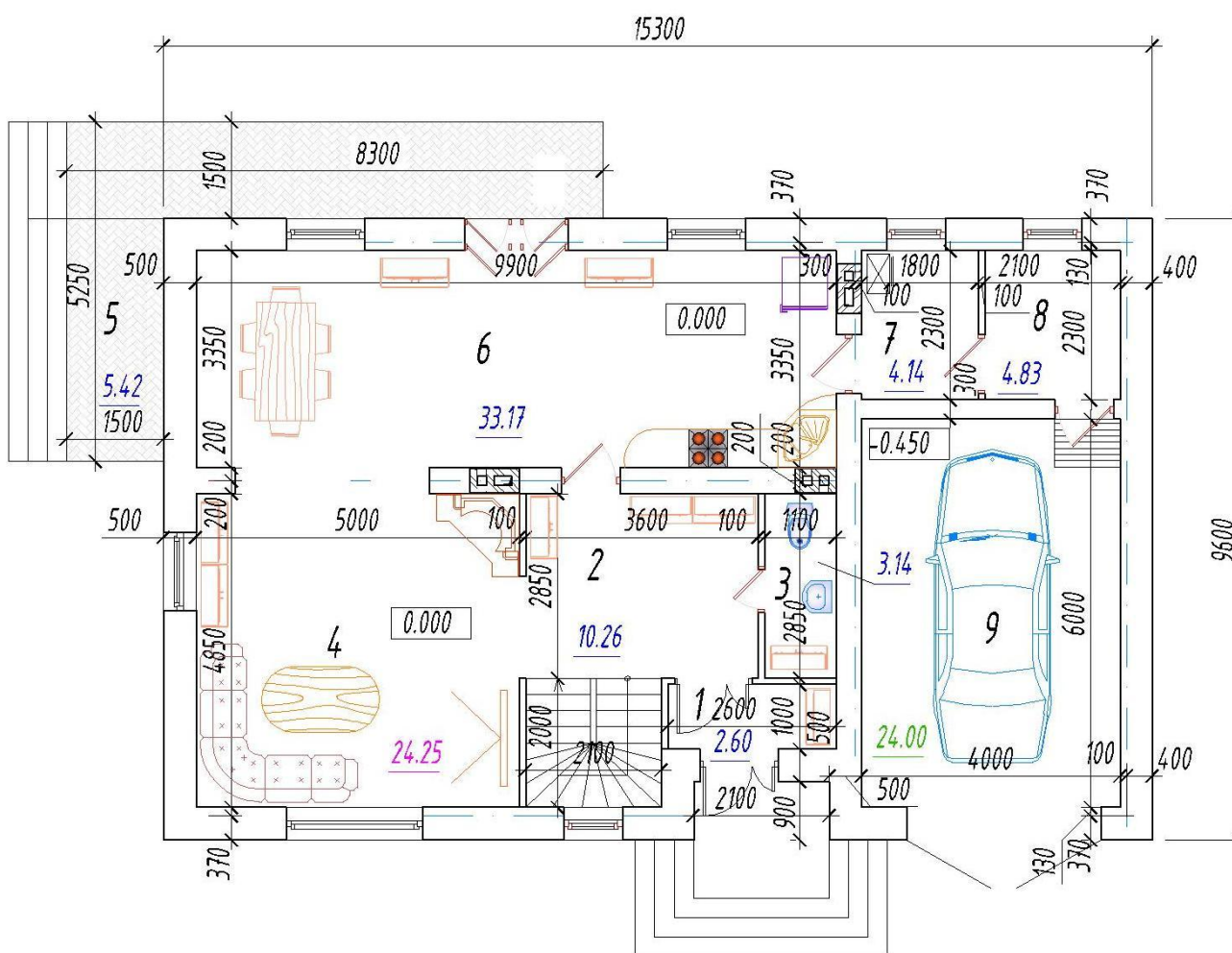

Технико-экономические показатели

Площадь застройки – 175,35м²

Общая площадь – 200,13м²

Жилая площадь – 81,85м²

Подвал – нет

Гараж – 24,00м²

ПРОЕКТ 2-АСП-13

Фасады



План

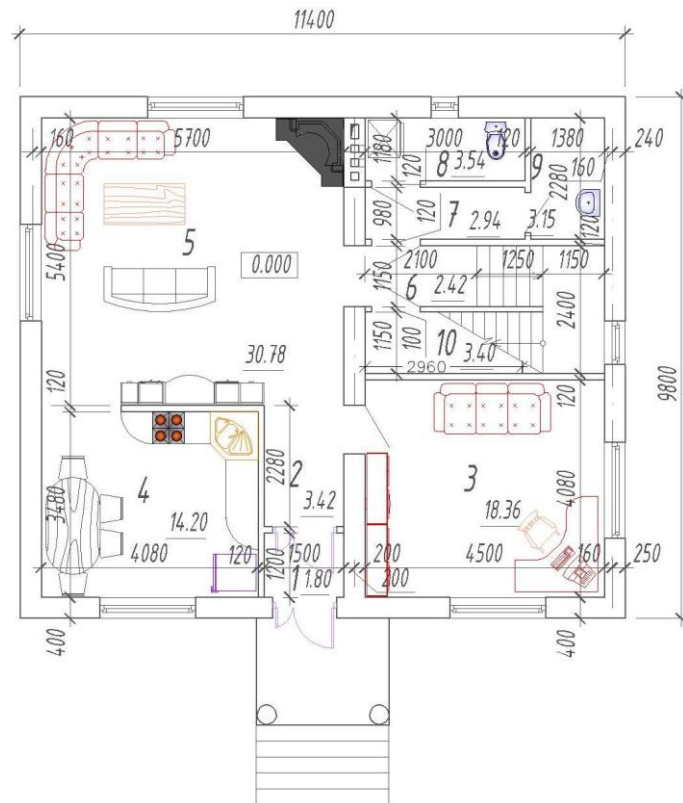

Технико-экономические показатели

Площадь застройки – 129,47м²

Общая площадь – 167,45м²

Жилая площадь – 99,30м²

Подвал – нет

Гараж – нет

ПРОЕКТ 2-АСП-14

Фасады



План

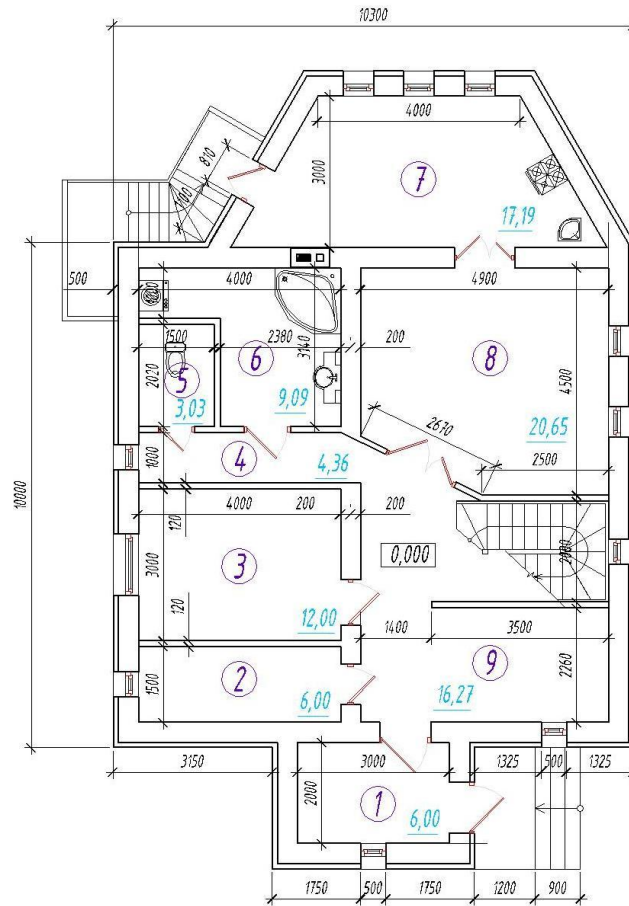

Технико-экономические показатели

Площадь застройки – 191,37м²

Общая площадь – 171,46м²

Жилая площадь – 94,84м²

Подвал – 75,73м²

Гараж – нет

ПРОЕКТ 2-АСП-15

Фасады



План

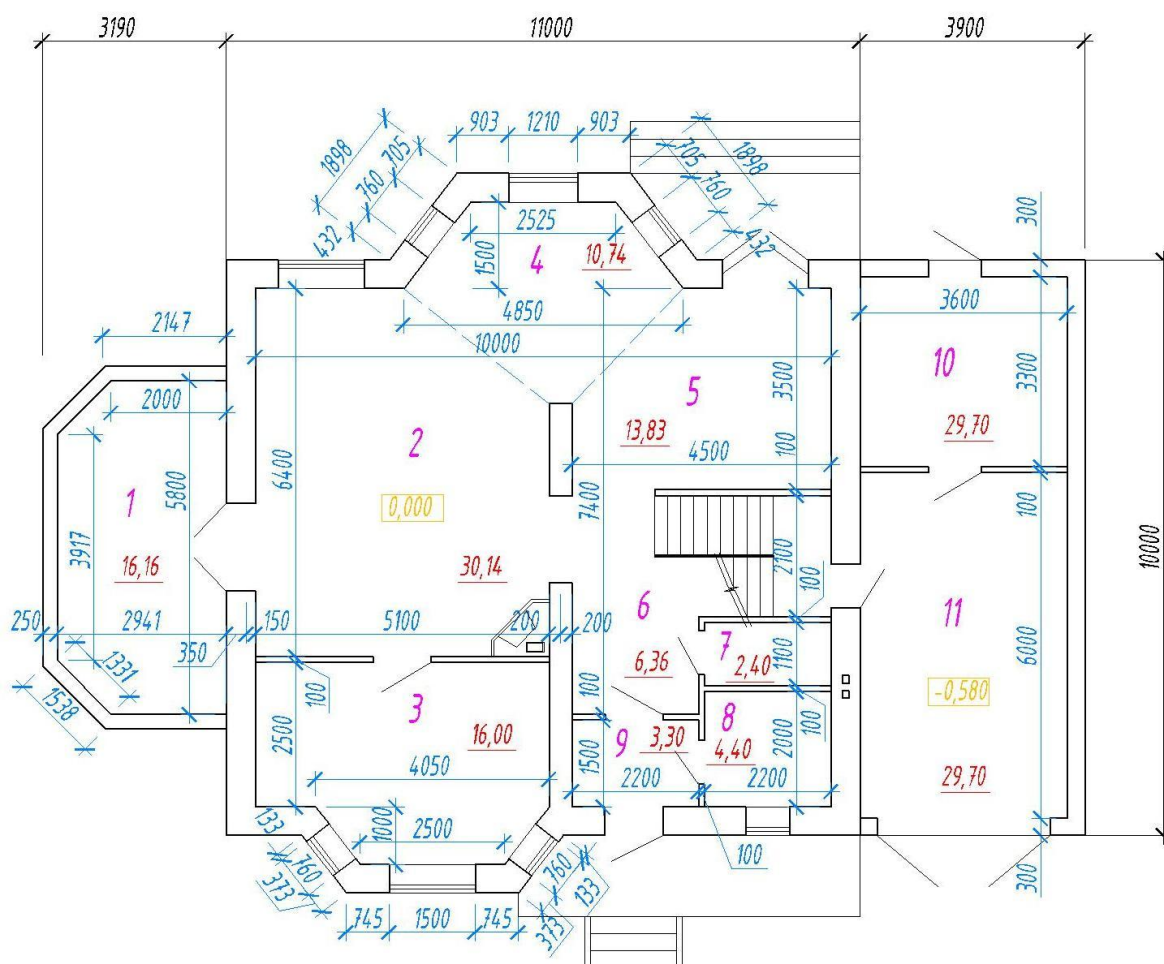

Технико-экономические показатели

Площадь застройки – 188,60м²

Общая площадь – 188,47м²

Жилая площадь – 111,10м²

Подвал – нет

Гараж – 29,70м²

ПРОЕКТ 2-АСП-16

Фасады



План

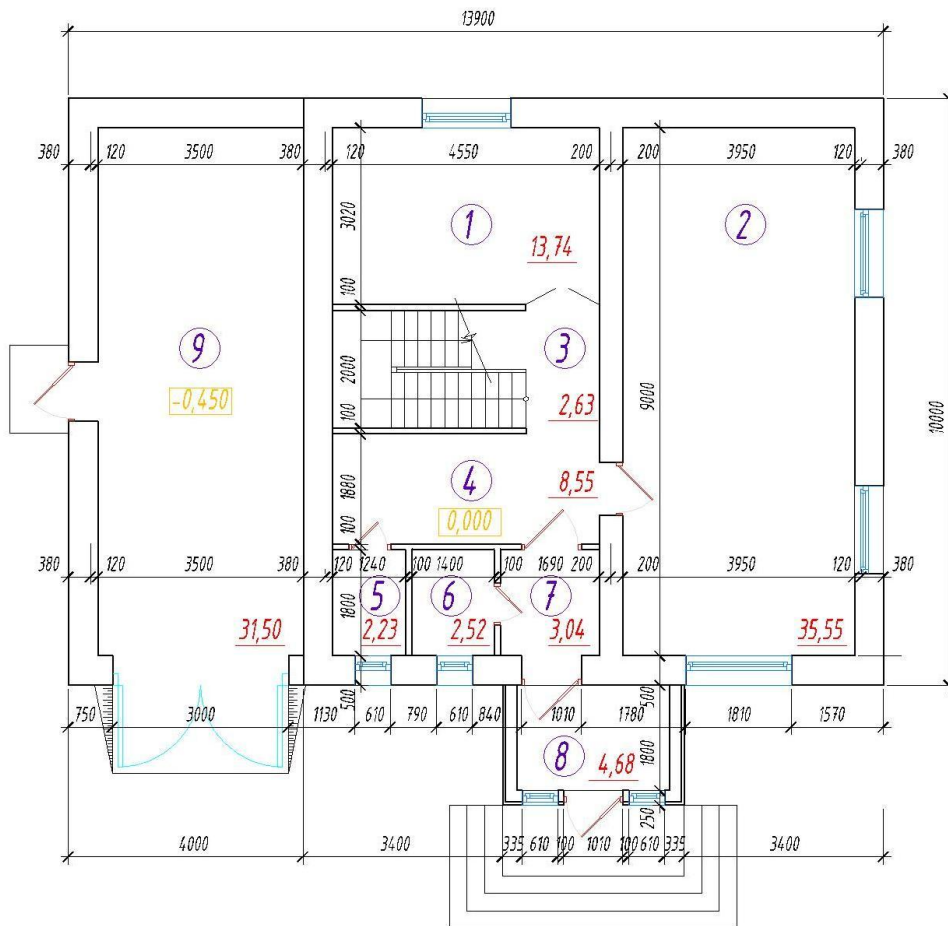

Технико-экономические показатели

Площадь застройки – 191,60м²

Общая площадь – 173,17м²

Жилая площадь – 102,21м²

Подвал – нет

Гараж – 31,50м²

ПРОЕКТ 2-АСП-17

Фасады



План

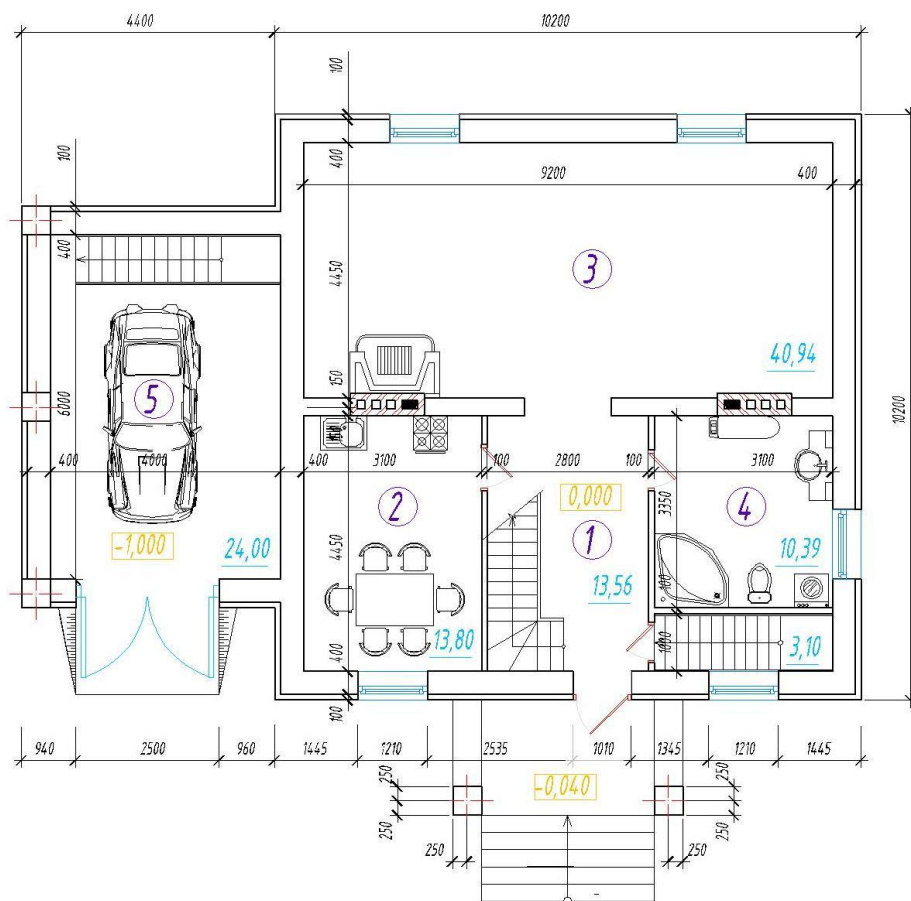

Технико-экономические показатели

Площадь застройки – 225,72м²

Общая площадь – 170,78м²

Жилая площадь – 116,57м²

Подвал – 65,45м²

Гараж – 24,00м²

ПРОЕКТ 2-АСП-18

Фасады



План

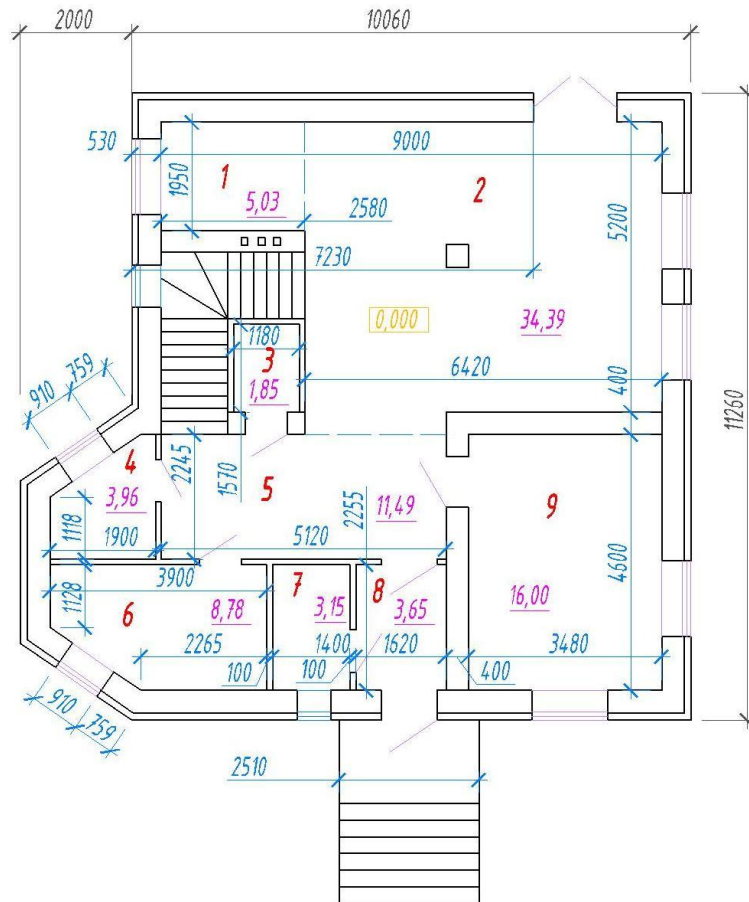

Технико-экономические показатели

Площадь застройки – 135,79м²

Общая площадь – 170,21м²

Жилая площадь – 105,87м²

Подвал – нет

Гараж – нет

ПРОЕКТ 2-АСП-19

Фасады



План

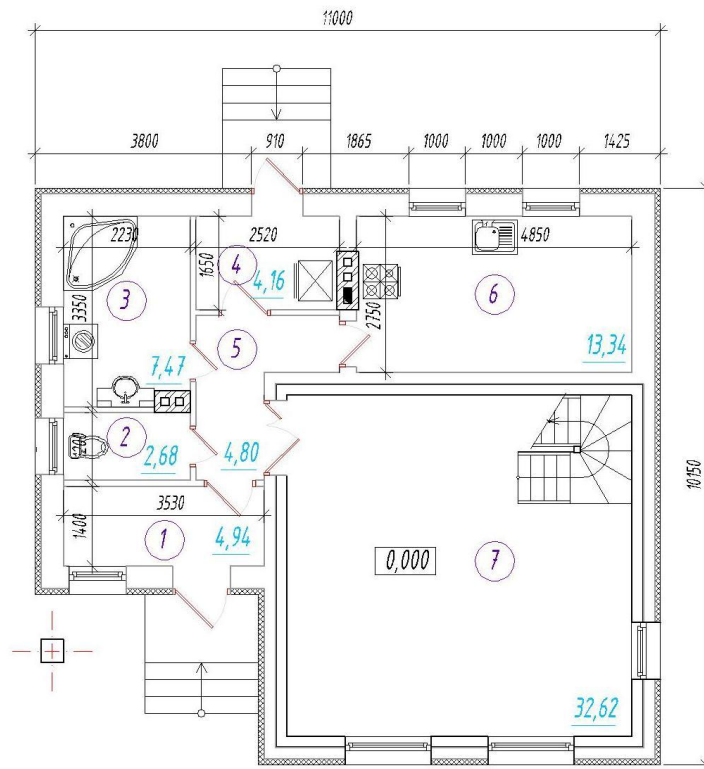

Технико-экономические показатели

Площадь застройки – 155,23м²

Общая площадь – 145,55м²

Жилая площадь – 93,75м²

Подвал – нет

Гараж – нет

ПРОЕКТ 2-АСП-20

Фасады



План

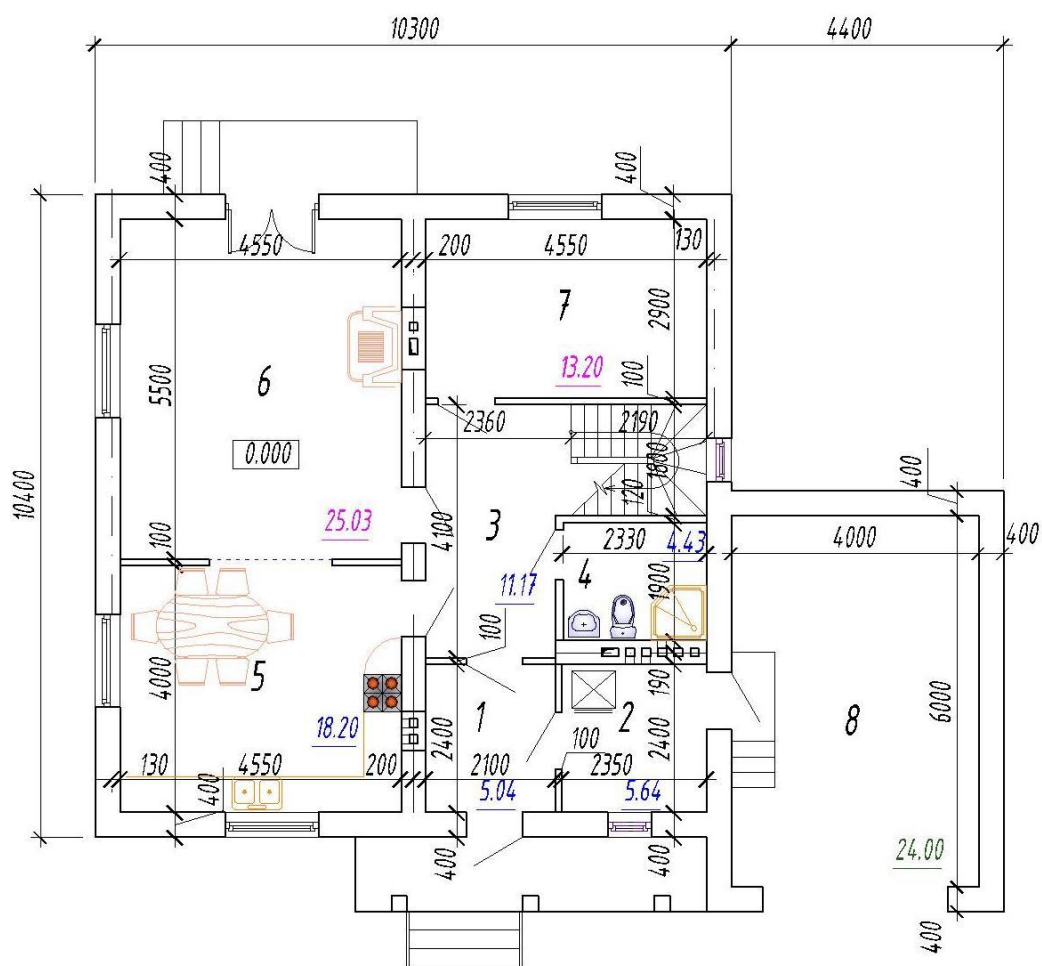

Технико-экономические показатели

Площадь застройки – 107,12м²

Общая площадь – 163,47м²

Жилая площадь – 94,56м²

Подвал – нет

Гараж – 24,00м²

ПРОЕКТ 2-АСП-21

Фасады



План

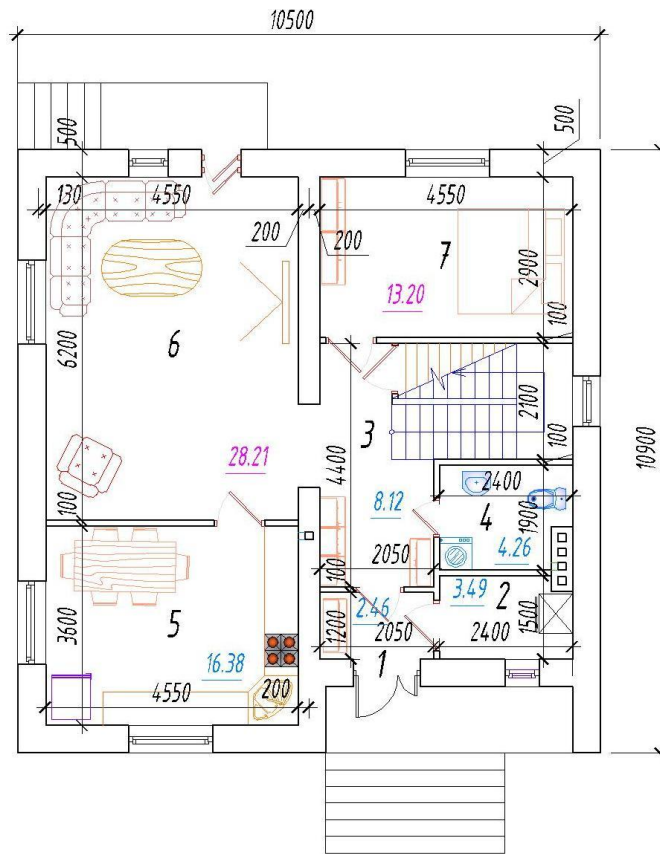

Технико-экономические показатели

Площадь застройки – 114,45м²

Общая площадь – 153,14м²

Жилая площадь – 91,93м²

Подвал – 84,25м²

Гараж – нет

ПРОЕКТ 2-АСП-22

Фасады



План

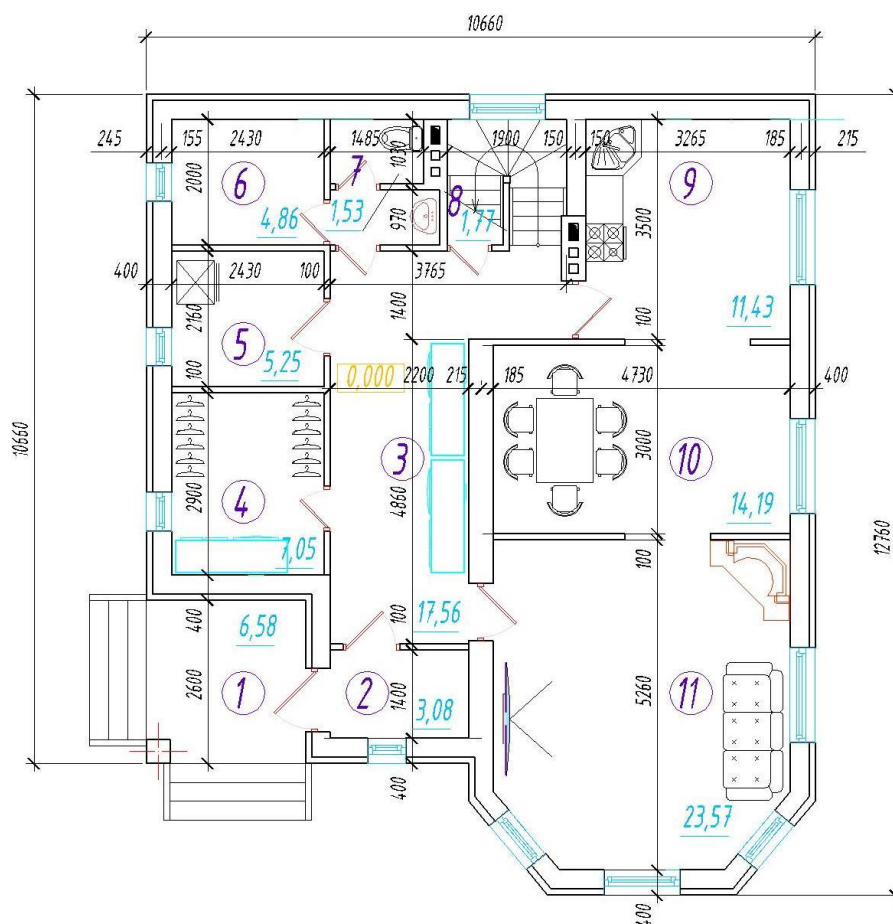

Технико-экономические показатели

Площадь застройки – 161,54м²

Общая площадь – 182,27м²

Жилая площадь – 99,09м²

Подвал – нет

Гараж – нет

ПРОЕКТ 2-АСП-23

Фасады



План

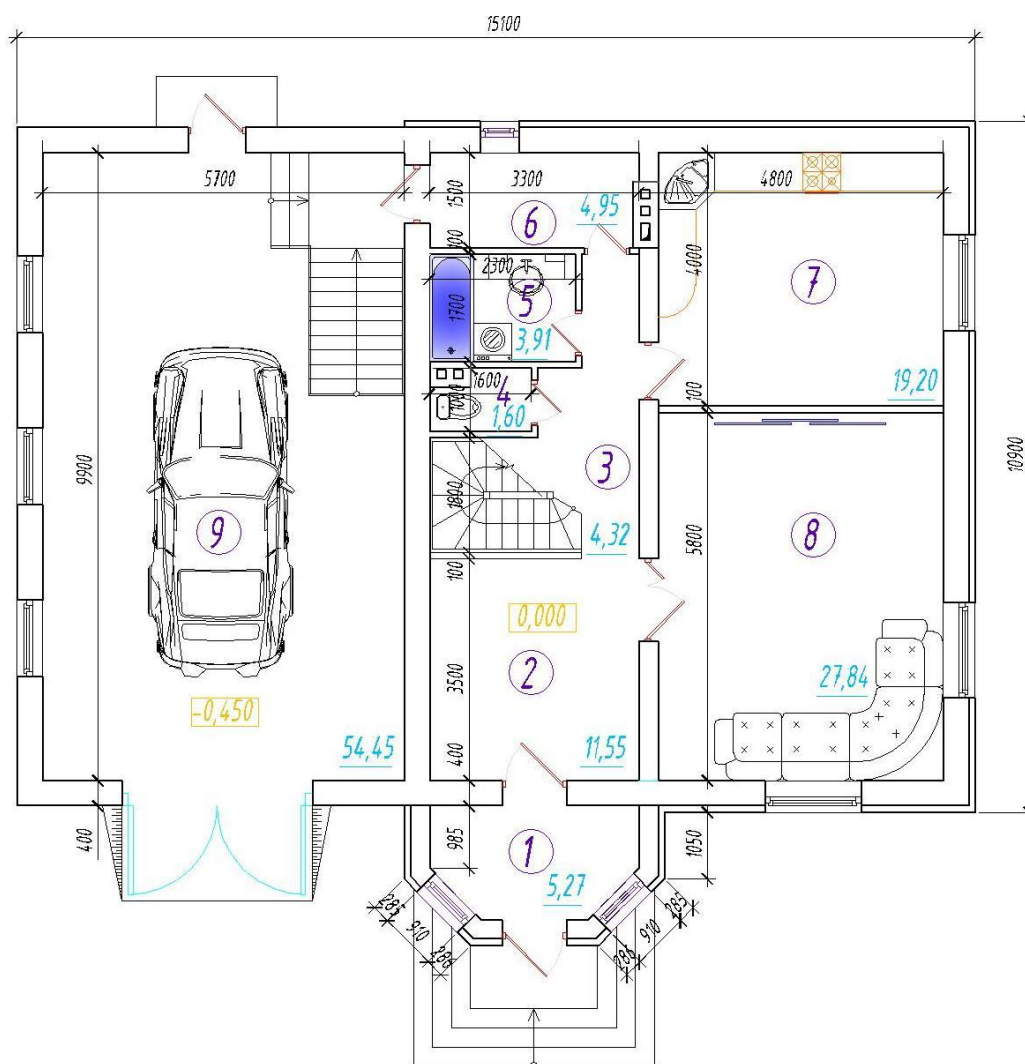

Технико-экономические показатели

Площадь застройки – 222,59м²

Общая площадь – 158,02м²

Жилая площадь – 100,98м²

Подвал – 25,65м²

Гараж – 54,45м²

ПРОЕКТ 2-АСП-24

Фасады



План

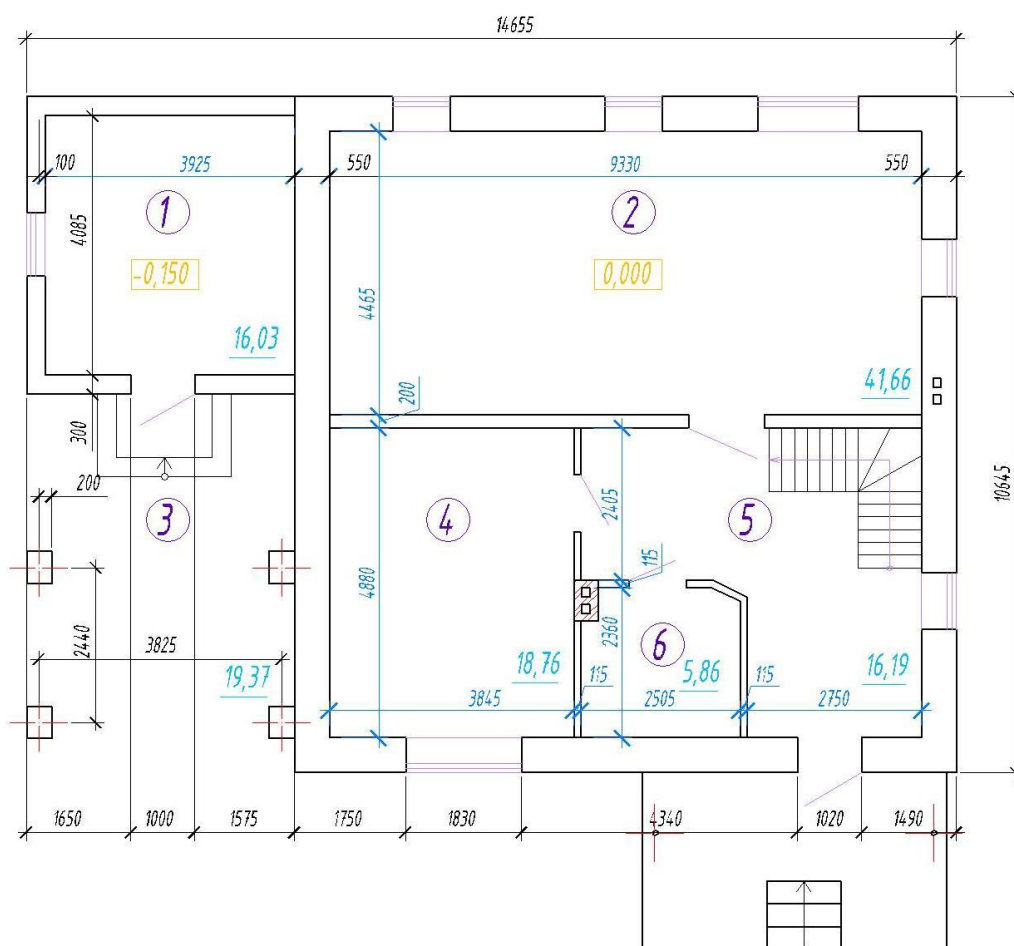

Технико-экономические показатели

Площадь застройки – 227,26м²

Общая площадь – 181,47м²

Жилая площадь – 82,52м²

Подвал – нет

Навес – 19,37м²

ПРОЕКТ 2-АСП-25

Фасады

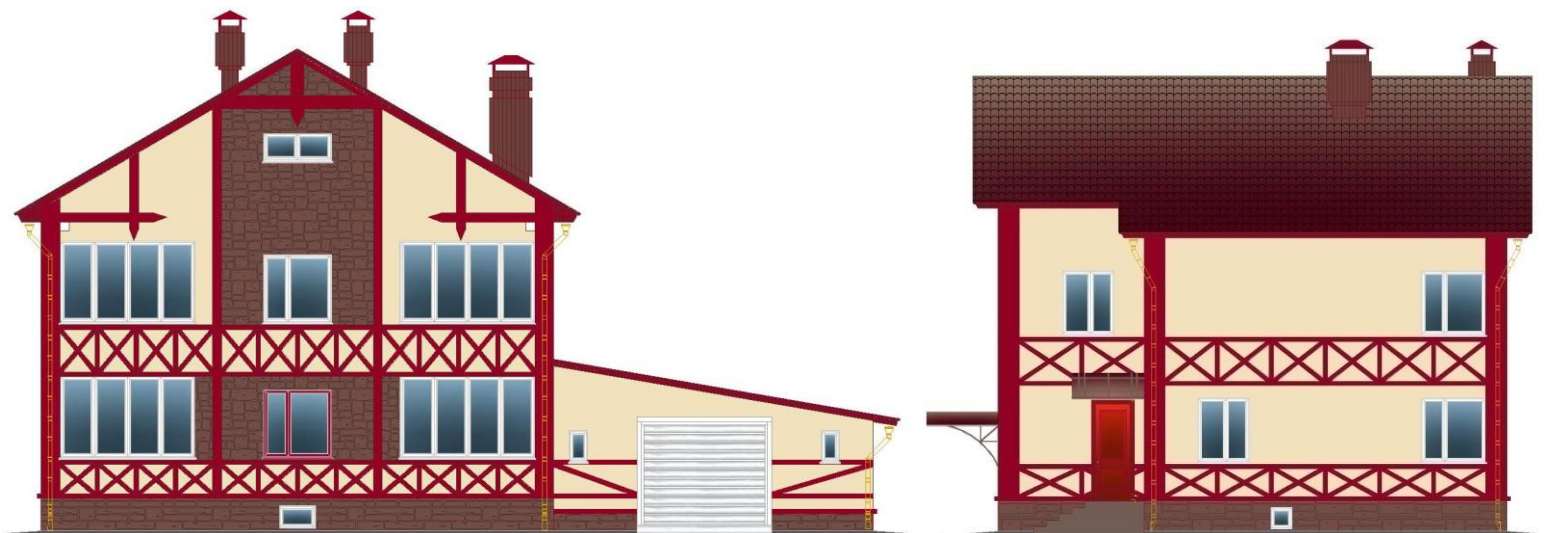

План

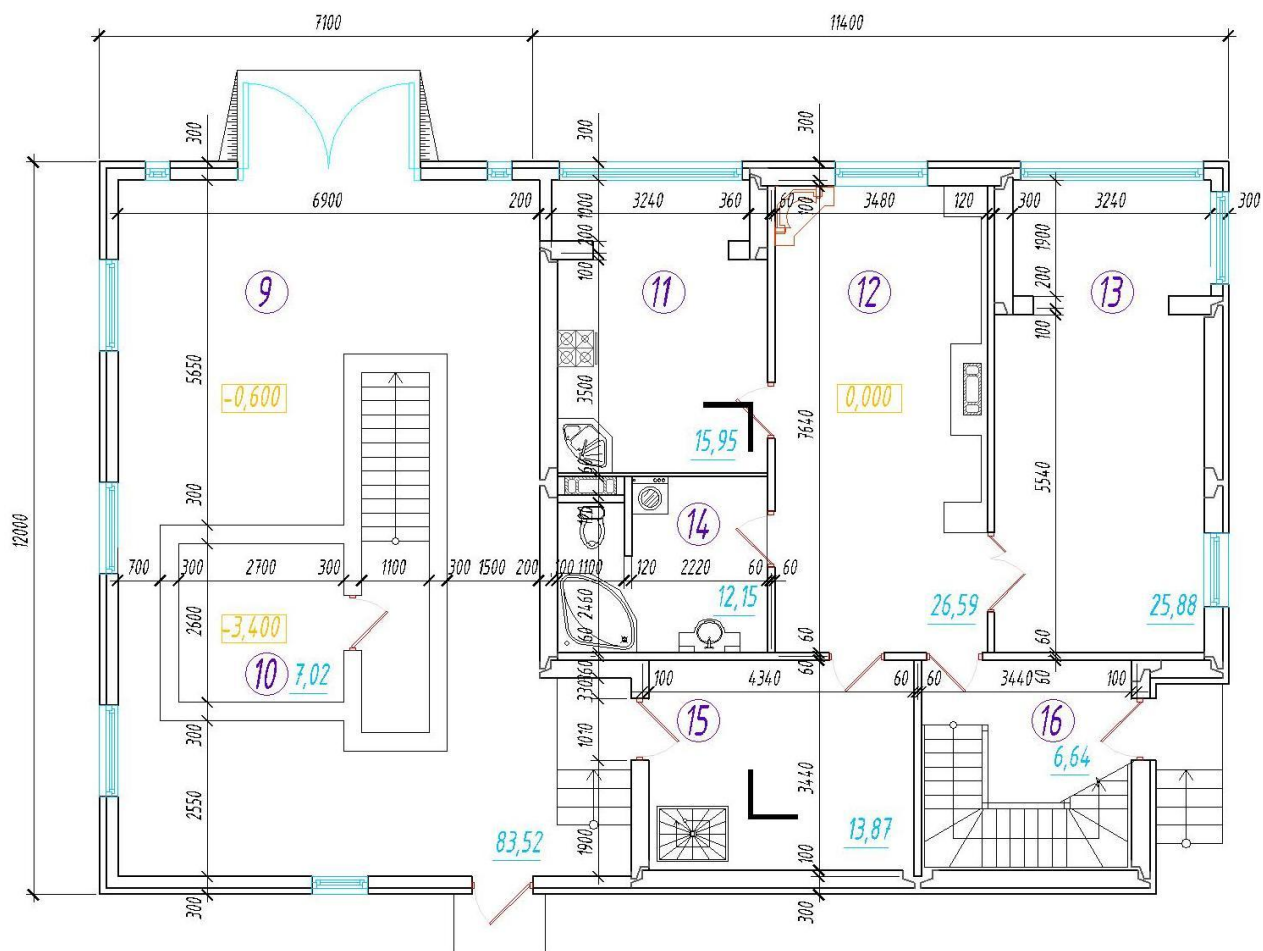

Технико-экономические показатели

Площадь застройки – 307,50м²

Общая площадь – 345,33м²

Жилая площадь – 161,41м²

Подвал – 41,31м²

Гараж – 83,52м²

ПРОЕКТ 2-АСП-26

Фасады



План

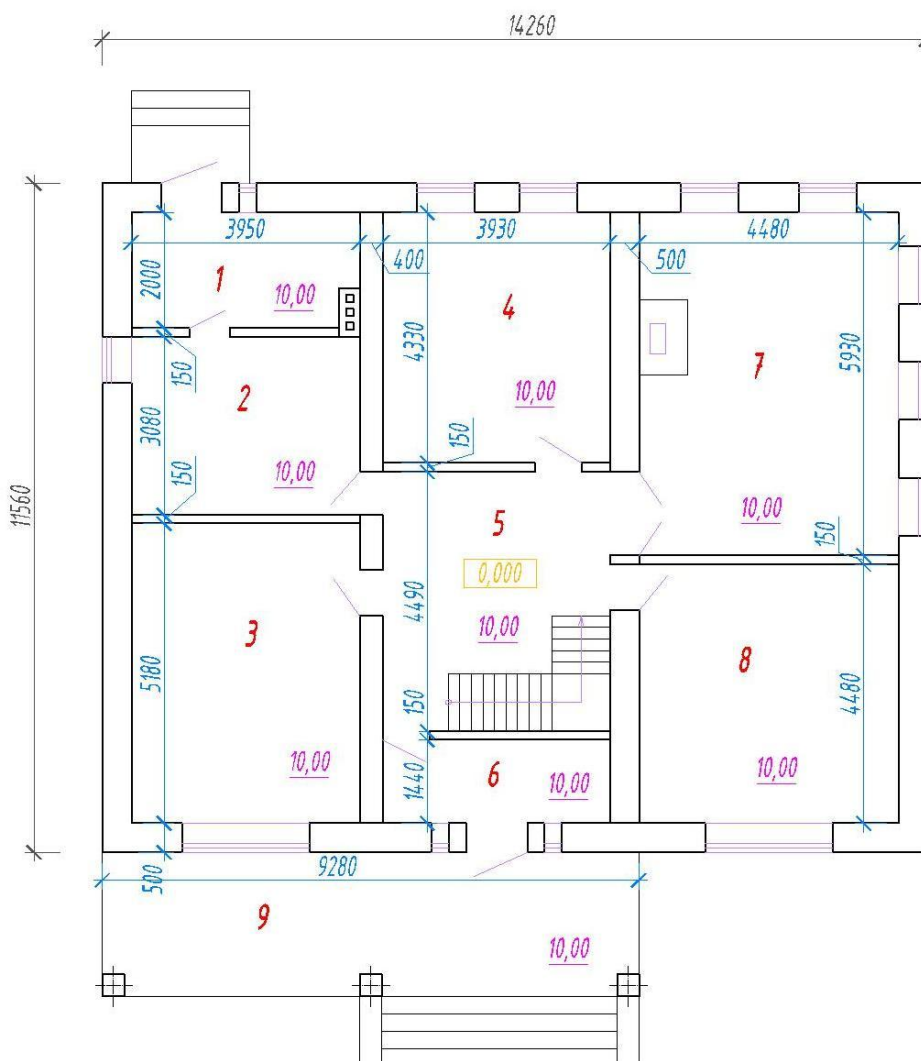

Технико-экономические показатели

Площадь застройки – 200,49м²

Общая площадь – 215,63м²

Жилая площадь – 147,43м²

Подвал – нет

Гараж – нет

ПРОЕКТ 2-АСП-27

Фасады



План

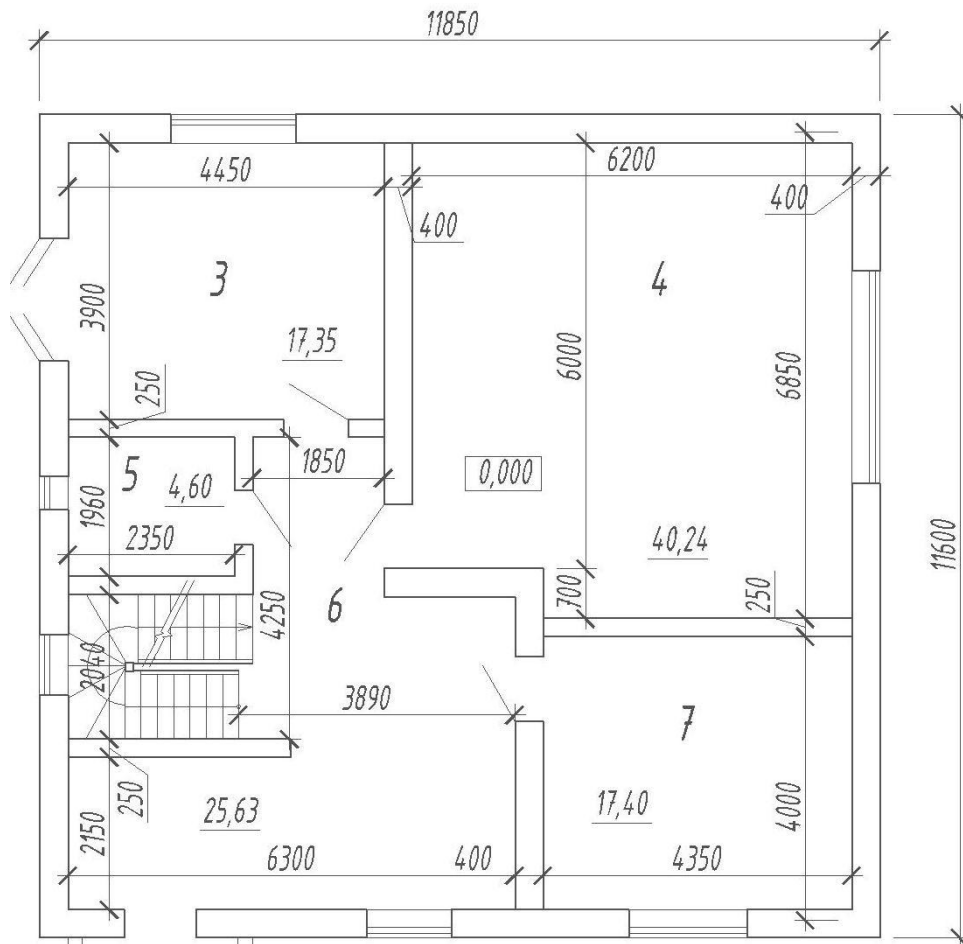

Технико-экономические показатели

Площадь застройки – 137,46м²

Общая площадь – 208,40м²

Жилая площадь – 121,29м²

Подвал – 54,23м²

Гараж – нет

ПРОЕКТ 2-АСП-28

(11,60x16,10-2-эт+цокольный)

Фасады



План

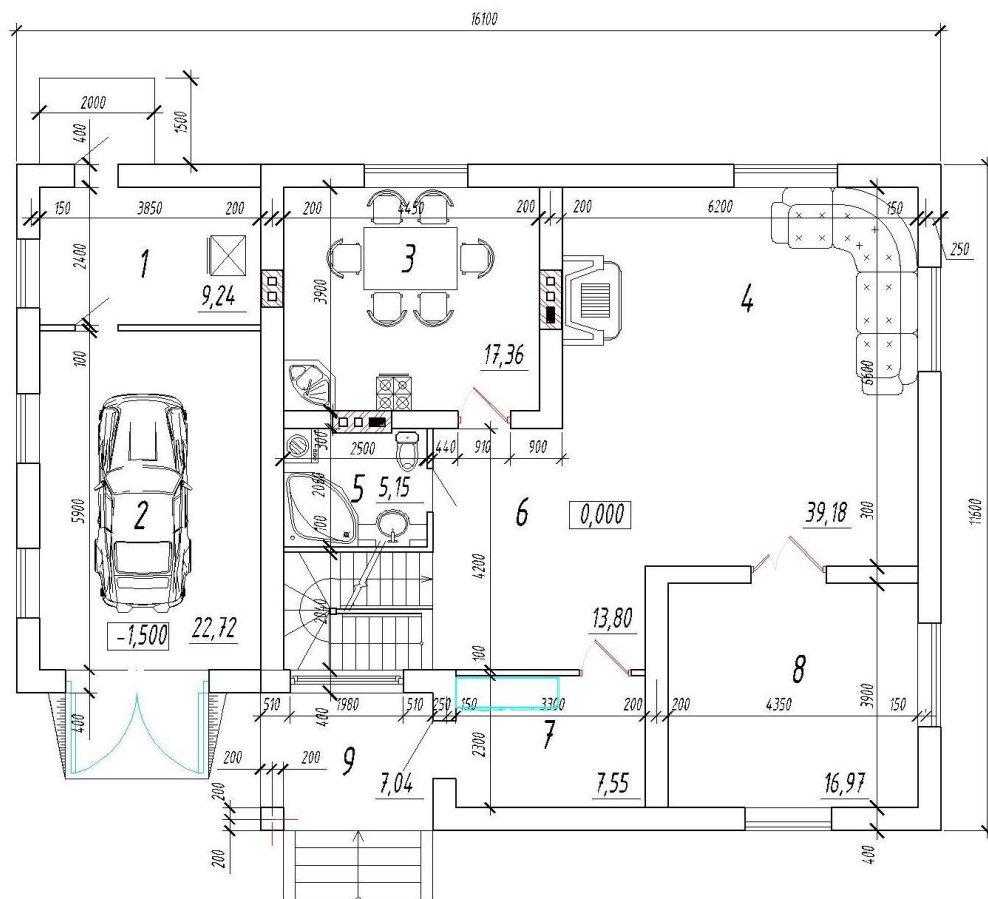

Технико-экономические показатели

Площадь застройки – 176,60м²

Общая площадь – 208,40м²

Жилая площадь – 224,52м²

Цокольный этаж – 99,31м²

Гараж – 22,72м²

ПРОЕКТ 2-АСП-29

Фасады



План

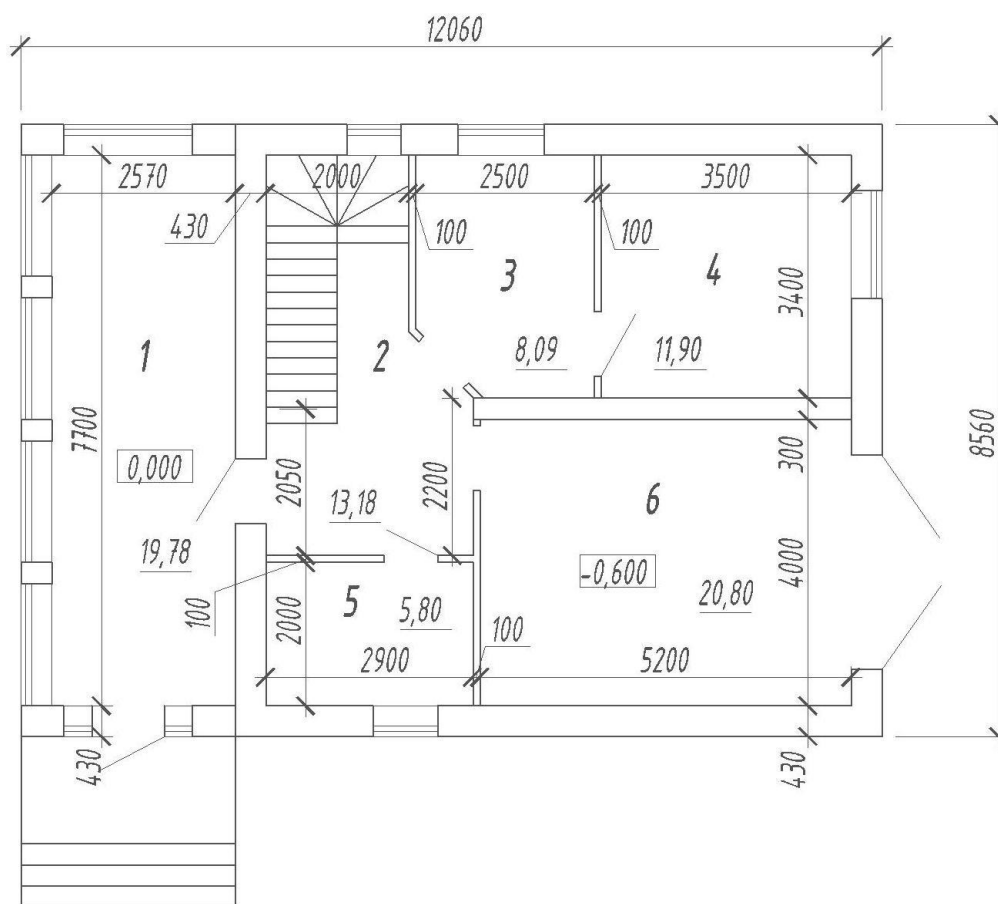

Технико-экономические показатели

Площадь застройки – 103,23м²

Общая площадь – 155,39м²

Жилая площадь – 72,05м²

Подвал – нет

Гараж – 20,80м²

ПРОЕКТ 2-АСП-30

Фасады



План

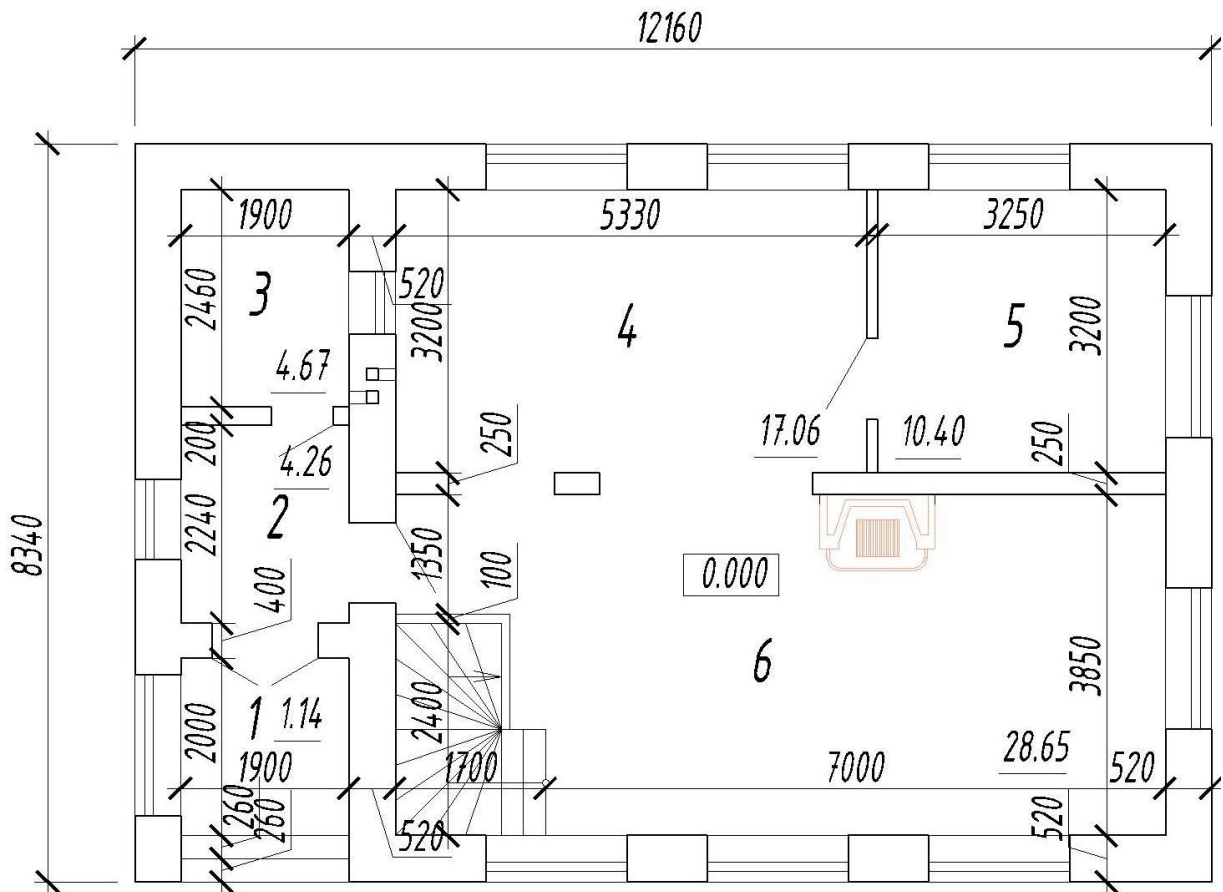

Технико-экономические показатели

Площадь застройки – 101,41м²

Общая площадь – 132,48м²

Жилая площадь – 62,26м²

Подвал– нет

Гараж – нет

ПРОЕКТ 2-АСП-31

Фасады



План

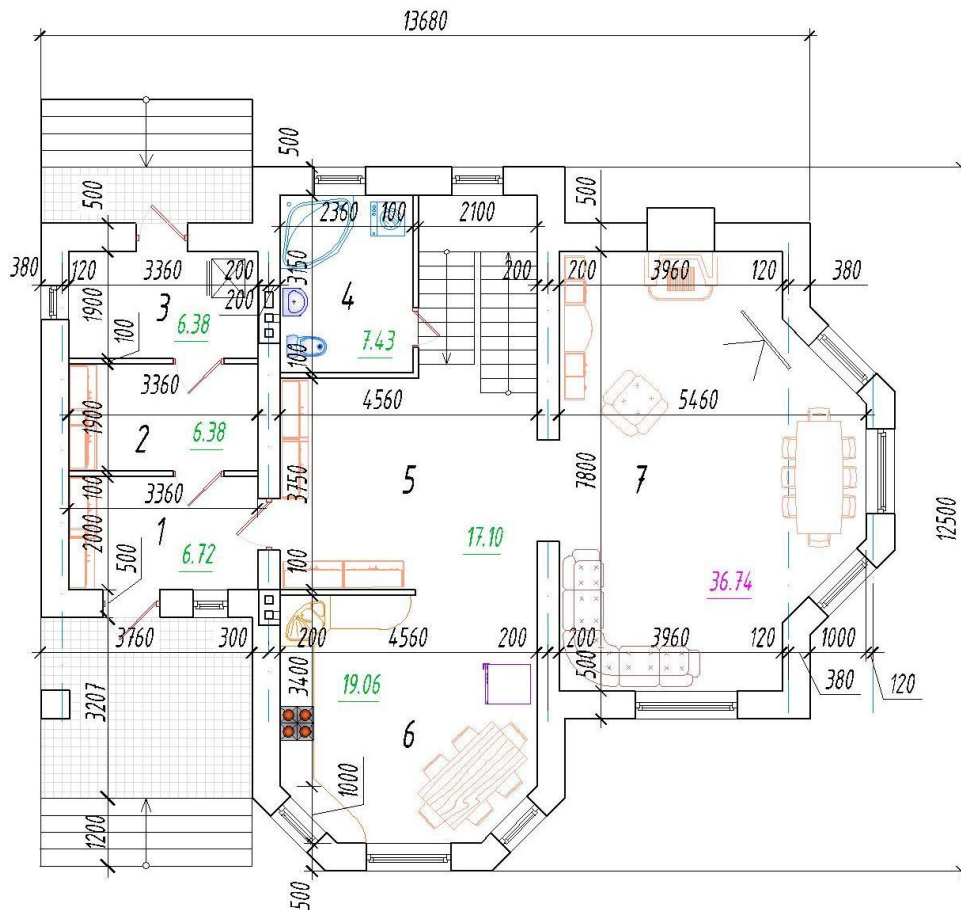

Технико-экономические показатели

Площадь застройки – 164,14м²

Общая площадь – 198,41м²

Жилая площадь – 99,40м²

Подвал – нет

Гараж – нет

ПРОЕКТ 2-АСП-32

Фасады



План

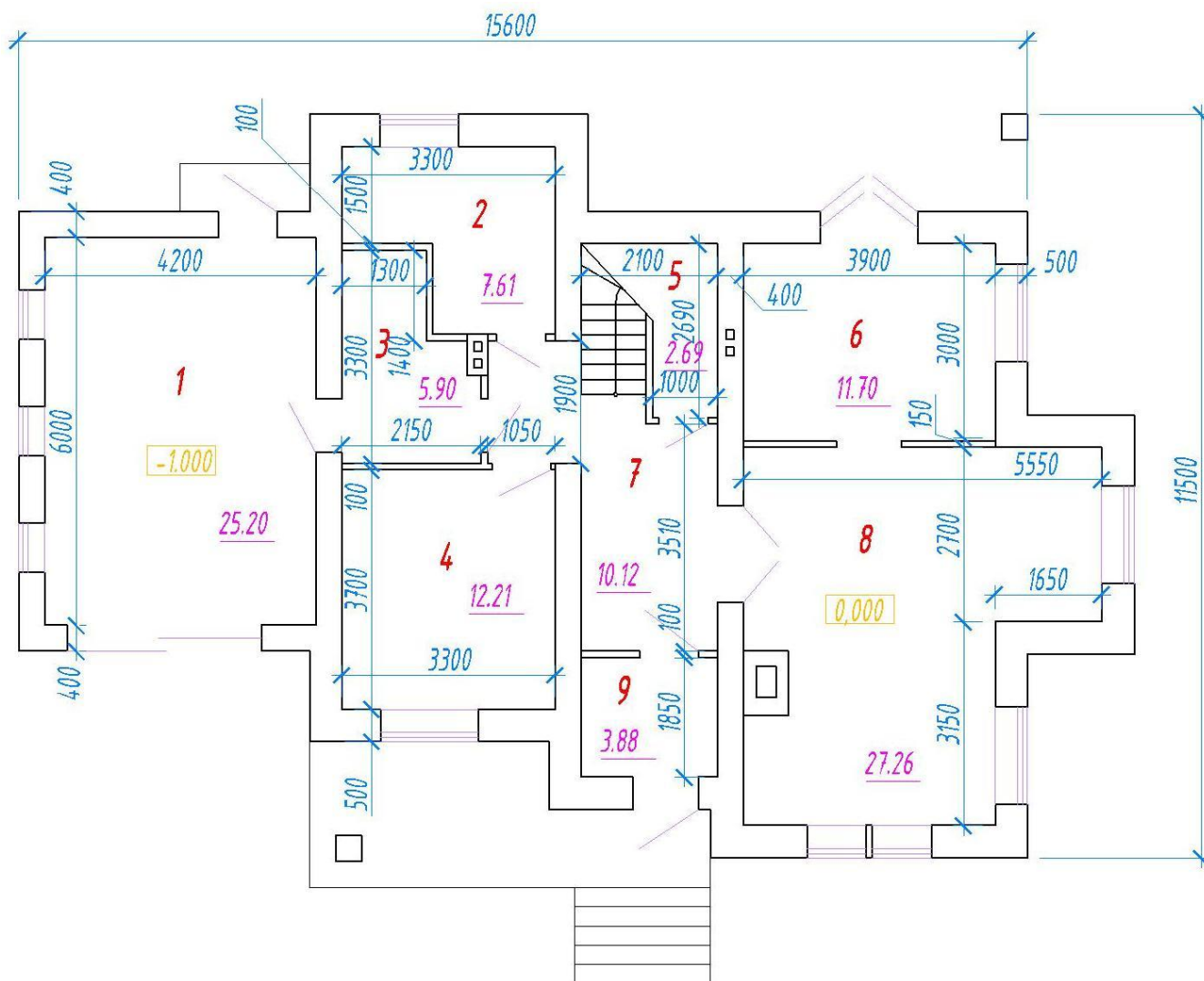

Технико-экономические показатели

Площадь застройки – 163,15м²

Общая площадь – 161,80м²

Жилая площадь – 86,80м²

Подвал– нет

Гараж – 25,20м²

ПРОЕКТ 2-АСП-33

Фасады



План

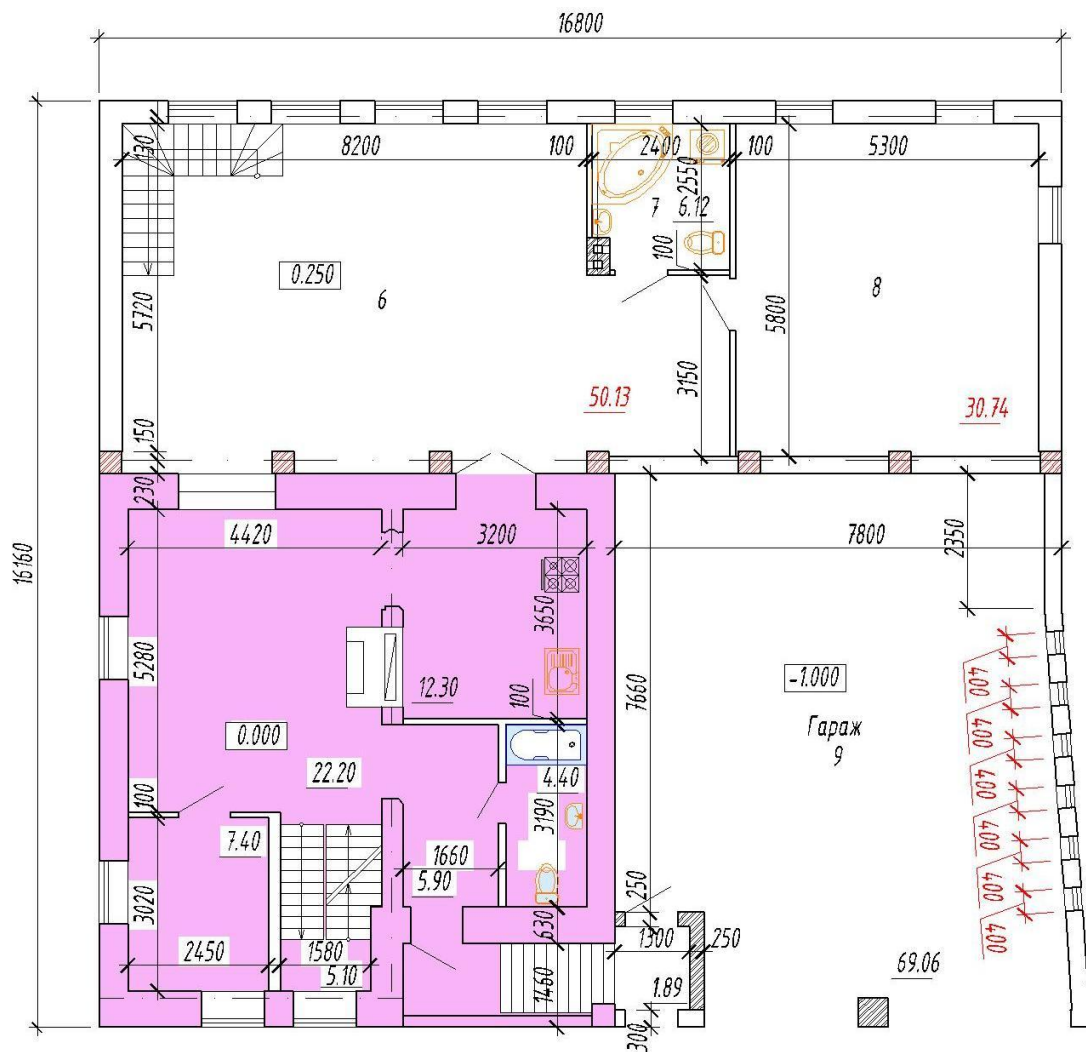

Технико-экономические показатели

Площадь застройки – 182,20м²

Общая площадь – 206,31м²

Жилая площадь – 136,59м²

Подвал – 92,14м²

Гараж – 69,06м²

ПРОЕКТ 2-АСП-34

Фасады



План

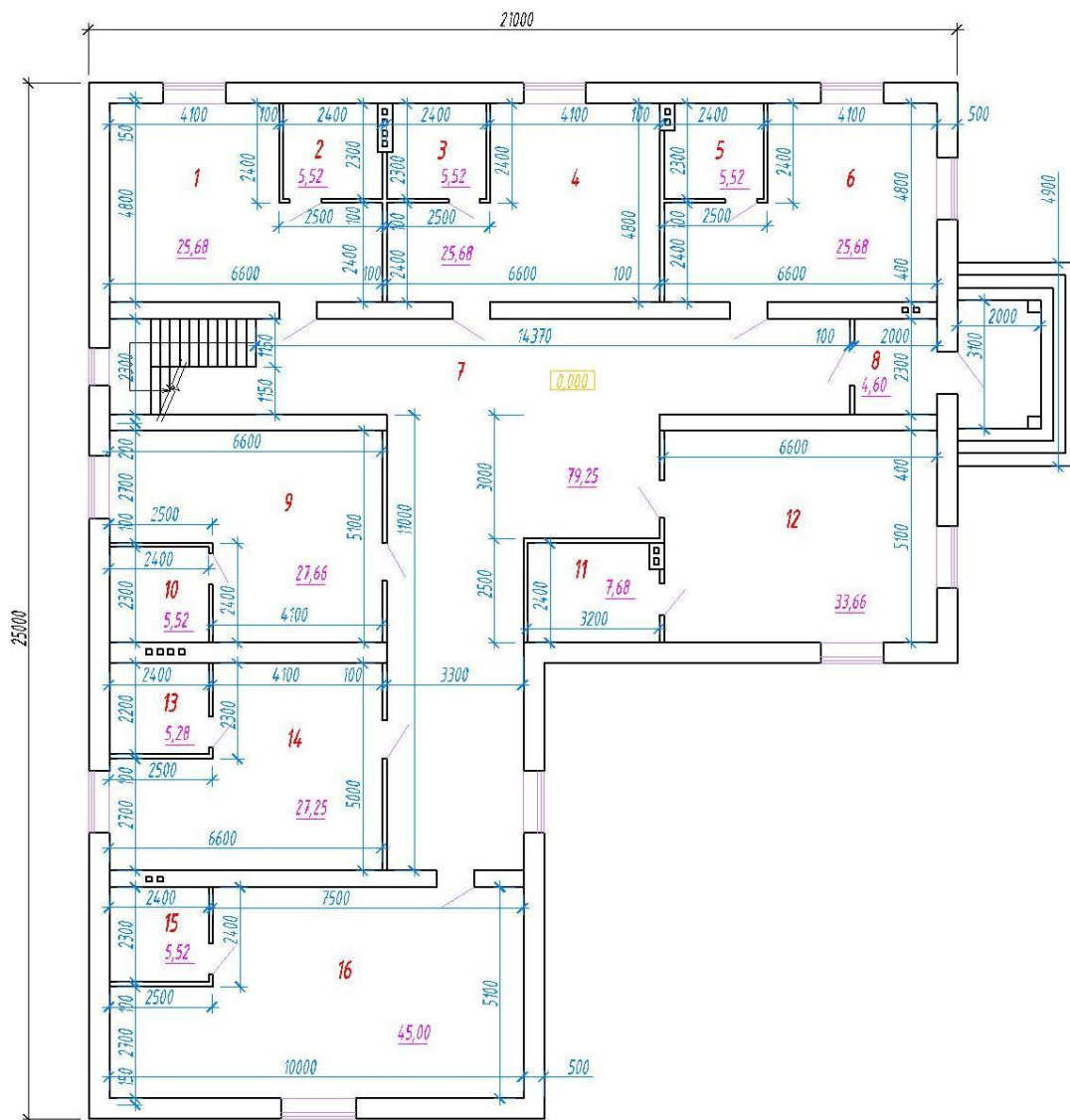

Технико-экономические показатели

Площадь застройки – 429,20м²

Общая площадь – 669,10м²

Жилая площадь – 435,80м²

Подвал – нет

Гараж – нет

ПРОЕКТ 2-АСП-35

Фасады



План

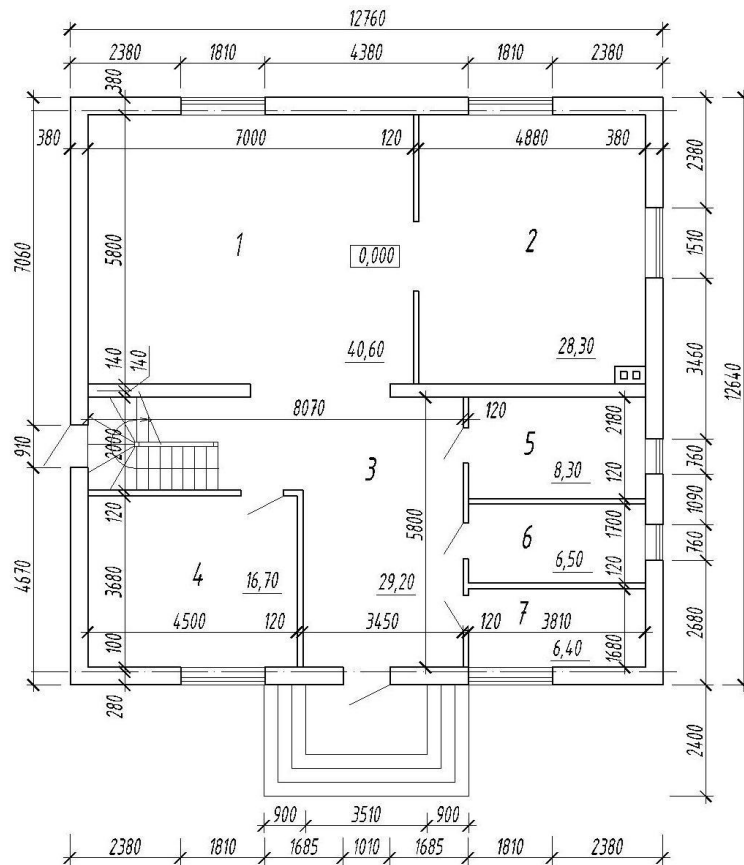

Технико-экономические показатели

Площадь застройки – 171,90м²

Общая площадь – 270,70м²

Жилая площадь – 151,10м²

Подвал– нет

Гараж – нет

Газосиликатные дома с мансардой

ПРОЕКТ М-АСП-1

Фасады



План

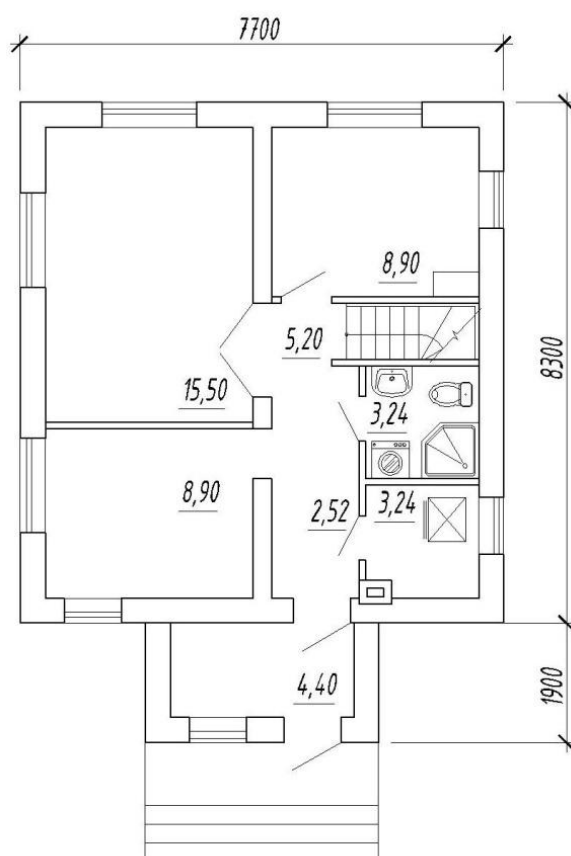

Технико-экономические показатели

Площадь застройки – 82,10 м²

Общая площадь – 102,40 м²

Жилая площадь – 68,20 м²

Подвал – 24,75 м²

Гараж – нет

ПРОЕКТ М-АСП-2

Фасады



План

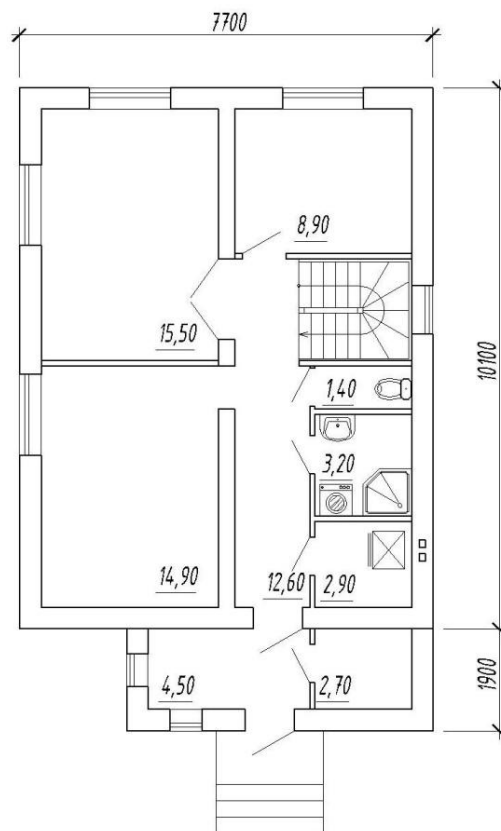

Технико-экономические показатели

Площадь застройки – 92,40 м²

Общая площадь – 128,90 м²

Жилая площадь – 76,00 м²

Подвал – нет

Гараж – нет

ПРОЕКТ М-АСП-3

Фасады



План



Технико-экономические показатели

Площадь застройки – 128,40 м²

Общая площадь – 118,14 м²

Жилая площадь – 67,49 м²

Подвал – нет

Гараж – 34,78 м²

ПРОЕКТ М-АСП-4

Фасады

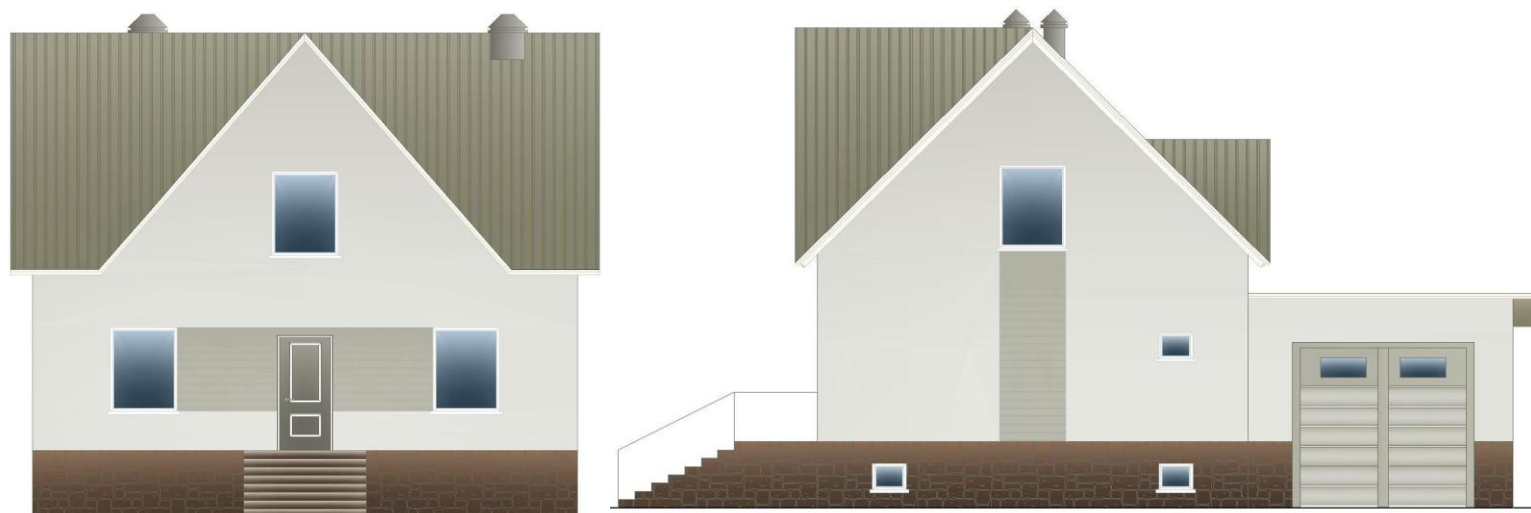

План

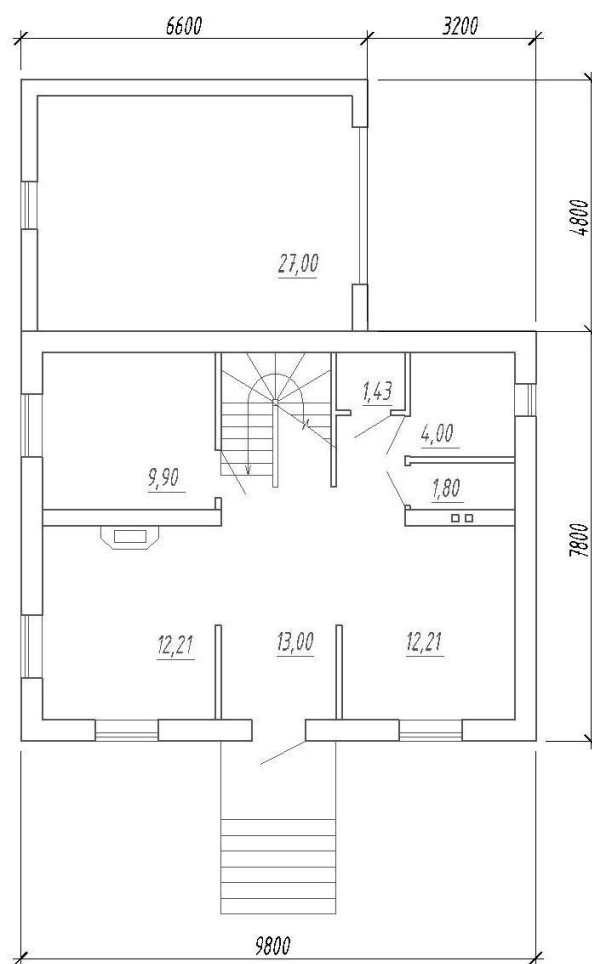

Технико-экономические показатели

Площадь застройки – 115,38 м²

Общая площадь – 101,18 м²

Жилая площадь – 43,52 м²

Подвал – 54,00 м²

Гараж – 27,00 м²

ПРОЕКТ М-АСП-5

Фасады



План

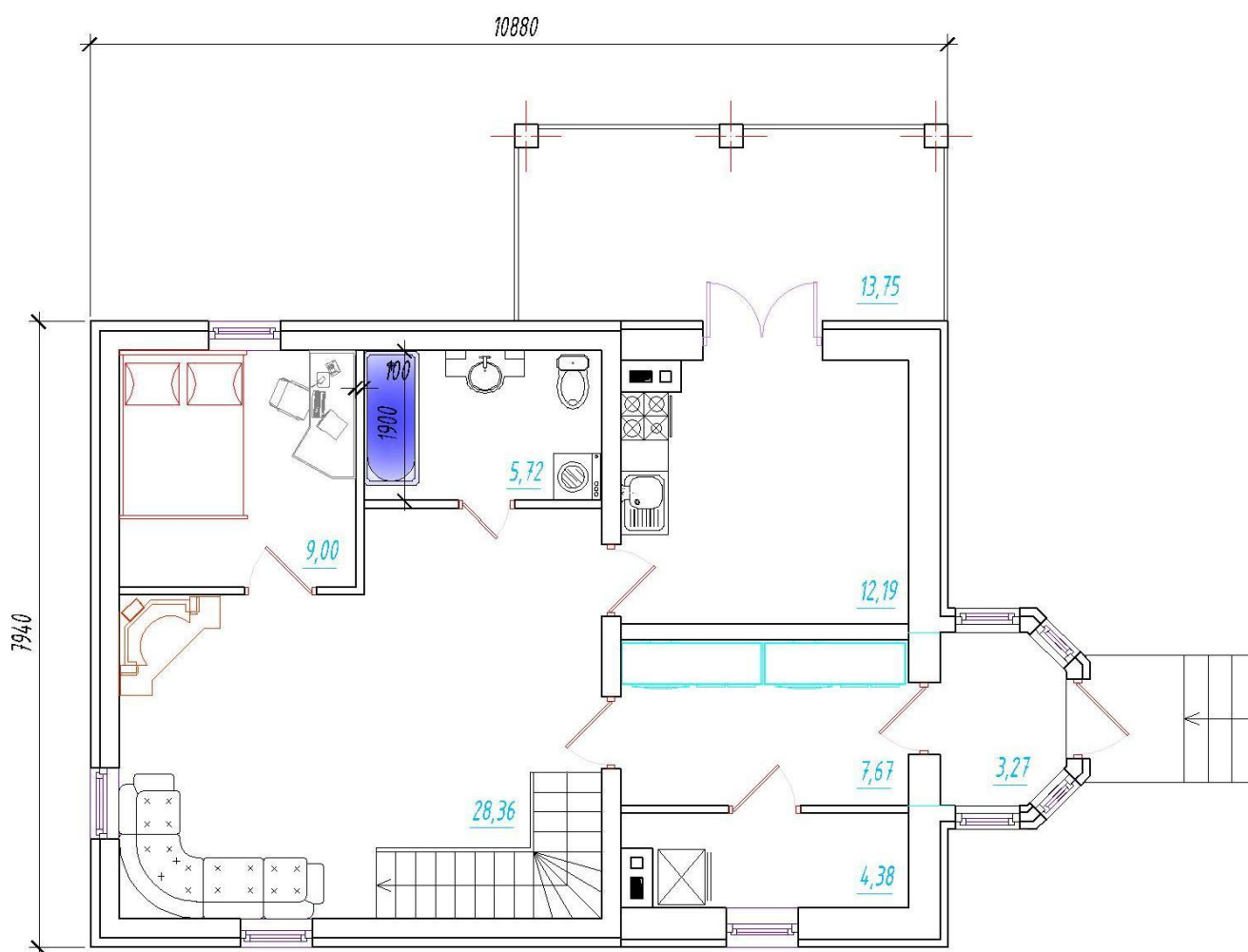

Технико-экономические показатели

Площадь застройки – 135,35 м²

Общая площадь – 124,12 м²

Жилая площадь – 68,98 м²

Подвал – нет

Гараж – нет

ПРОЕКТ М-АСП-6

Фасады



План

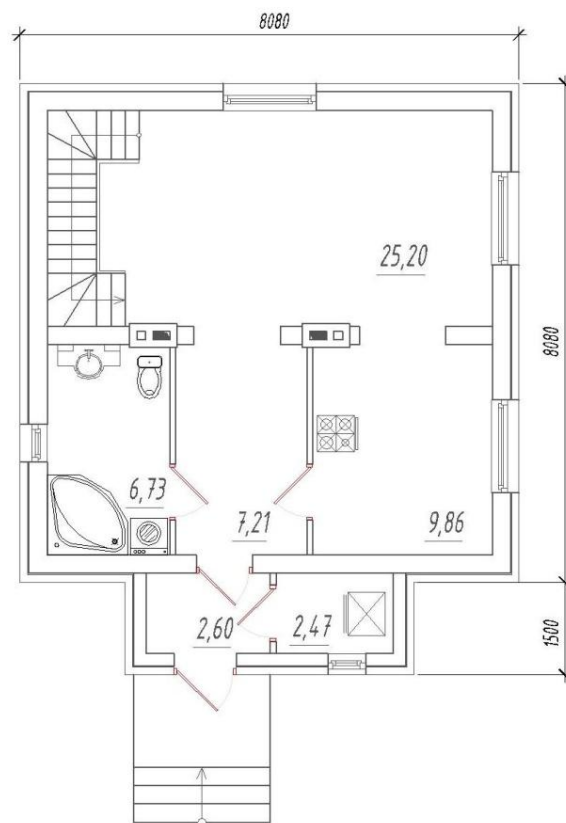

Технико-экономические показатели

Площадь застройки – 121,11м²

Общая площадь – 101,36 м²

Жилая площадь – 68,59м²

Подвал – нет

Гараж –нет

ПРОЕКТ М-АСП-7

Фасады

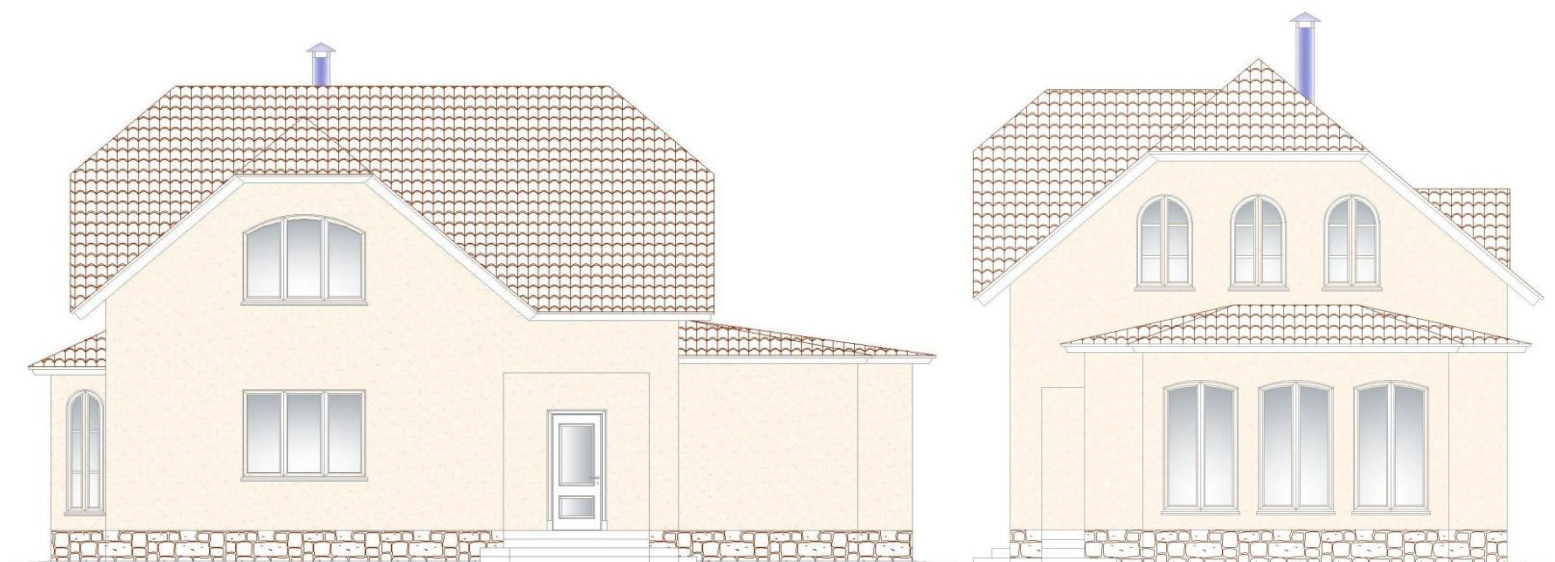

План

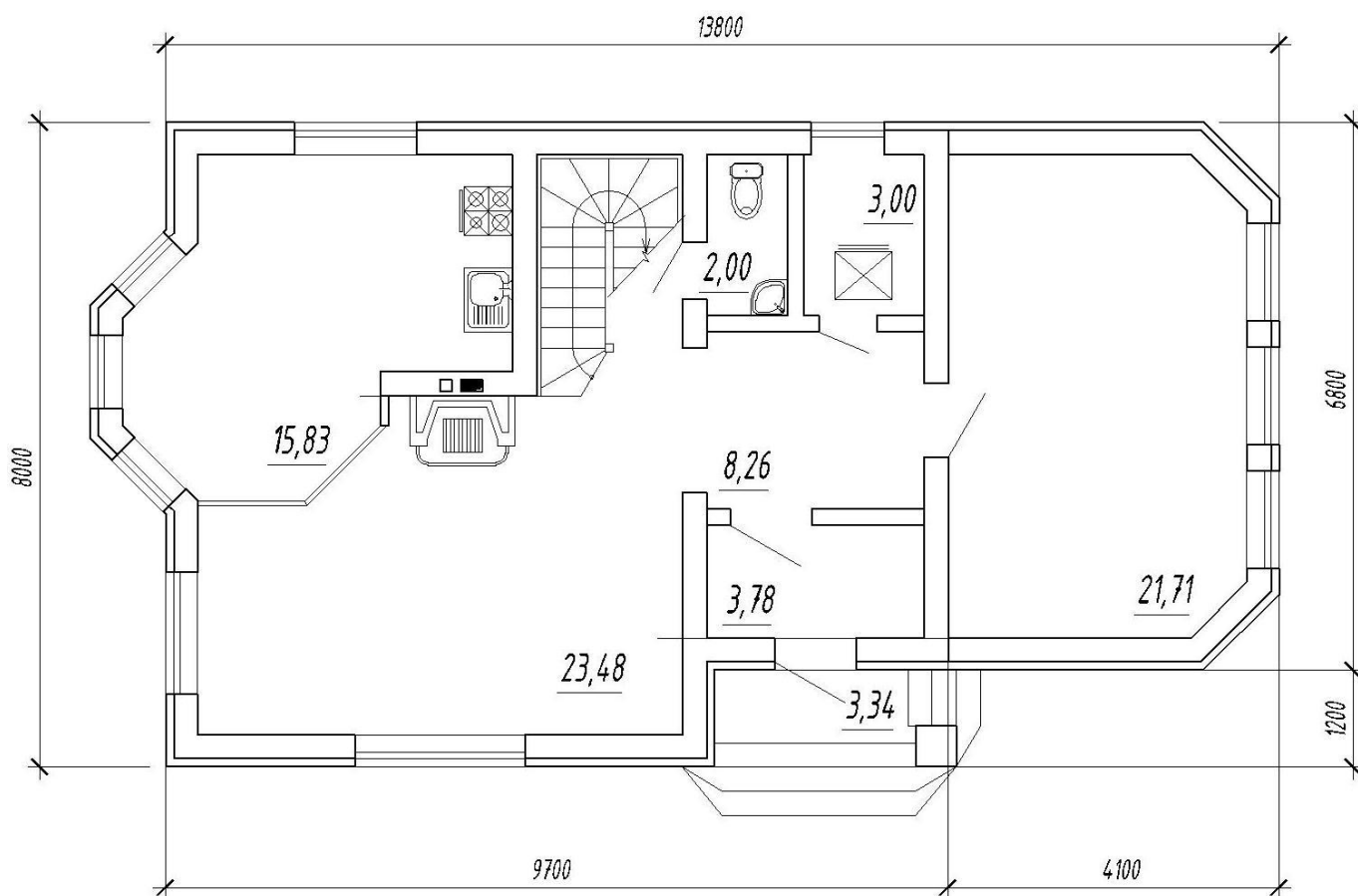

Технико-экономические показатели

Площадь застройки – 147,37м²

Общая площадь – 137,25 м²

Жилая площадь – 82,92м²

Подвал – нет

Гараж –нет

ПРОЕКТ М-АСП-8

Фасады



План

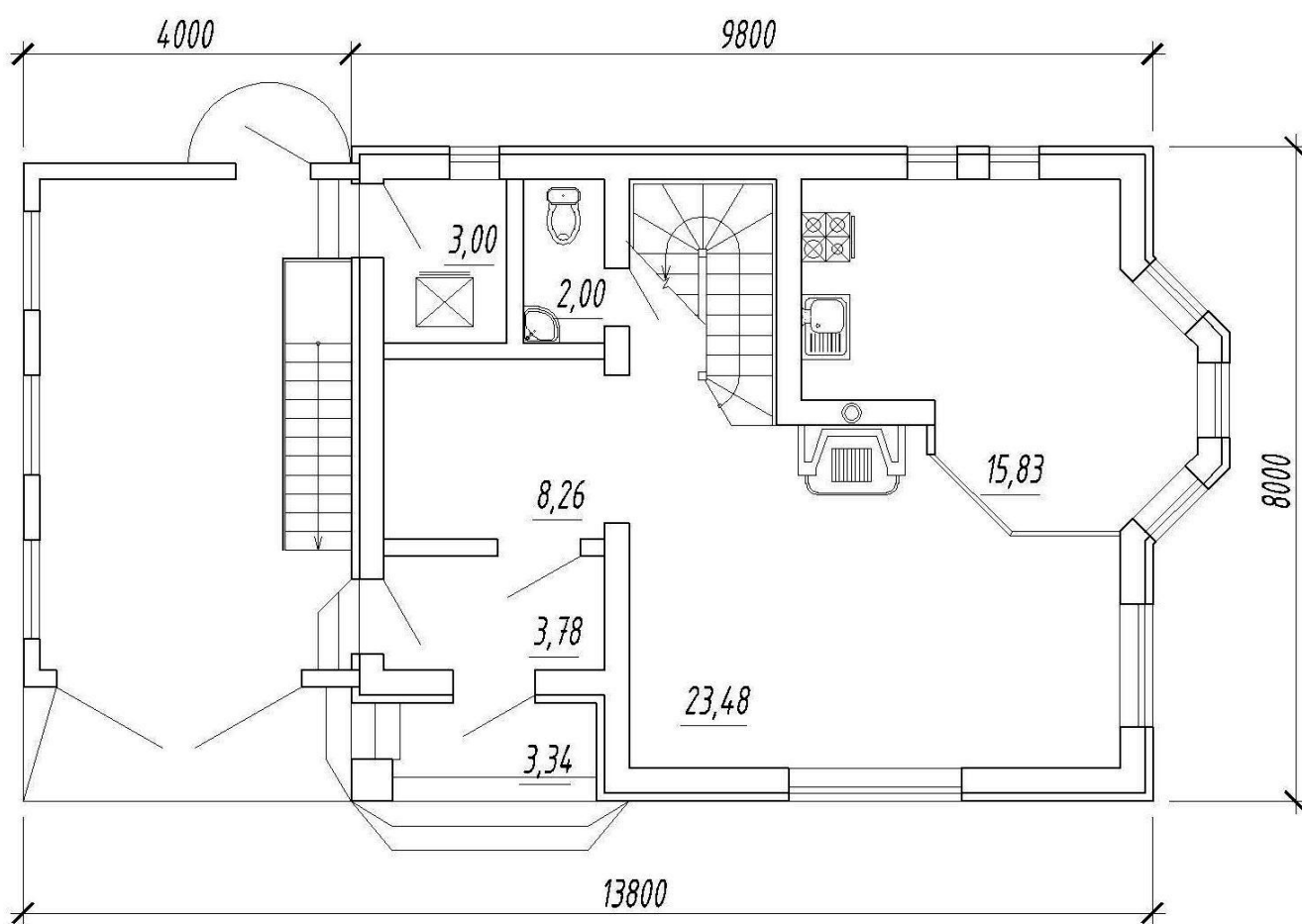

Технико-экономические показатели

Площадь застройки – 106,43м²

Общая площадь – 154,06 м²

Жилая площадь – 67,09м²

Подвал – 19,98м²

Гараж – 16,20м²

ПРОЕКТ М-АСП-9

Фасады



План

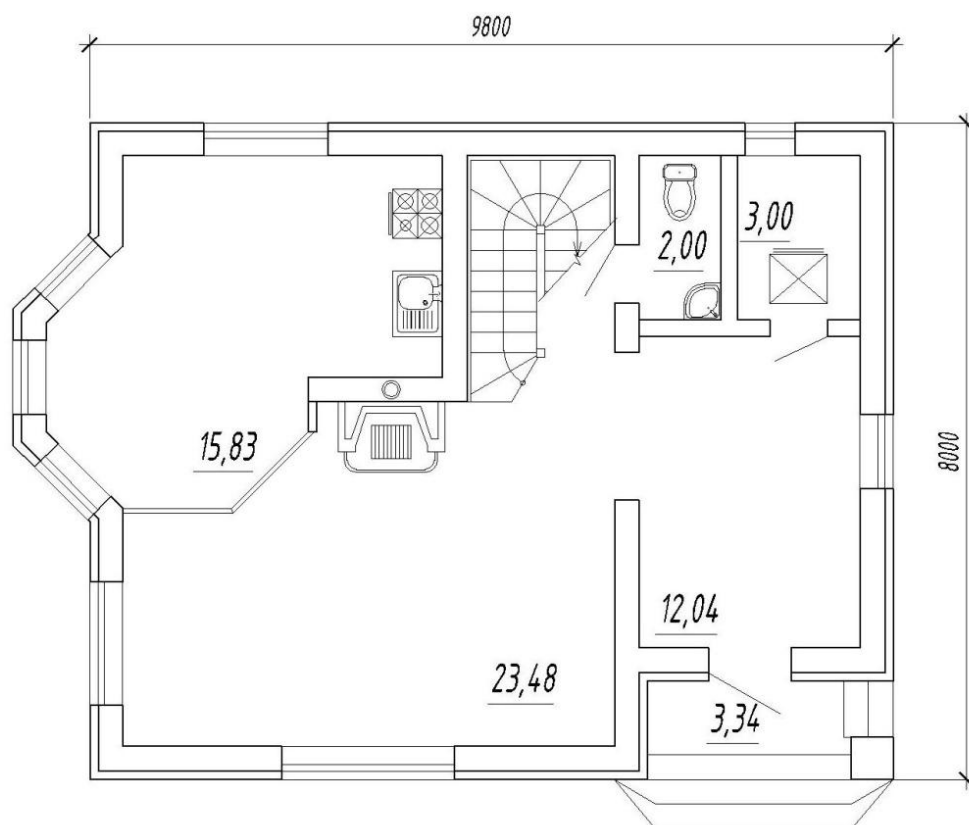

Технико-экономические показатели

Площадь застройки – 81,10м²

Общая площадь – 115,54 м²

Жилая площадь – 67,09м²

Подвал – нет

Гараж – нет

ПРОЕКТ М-АСП-10

Фасады



План

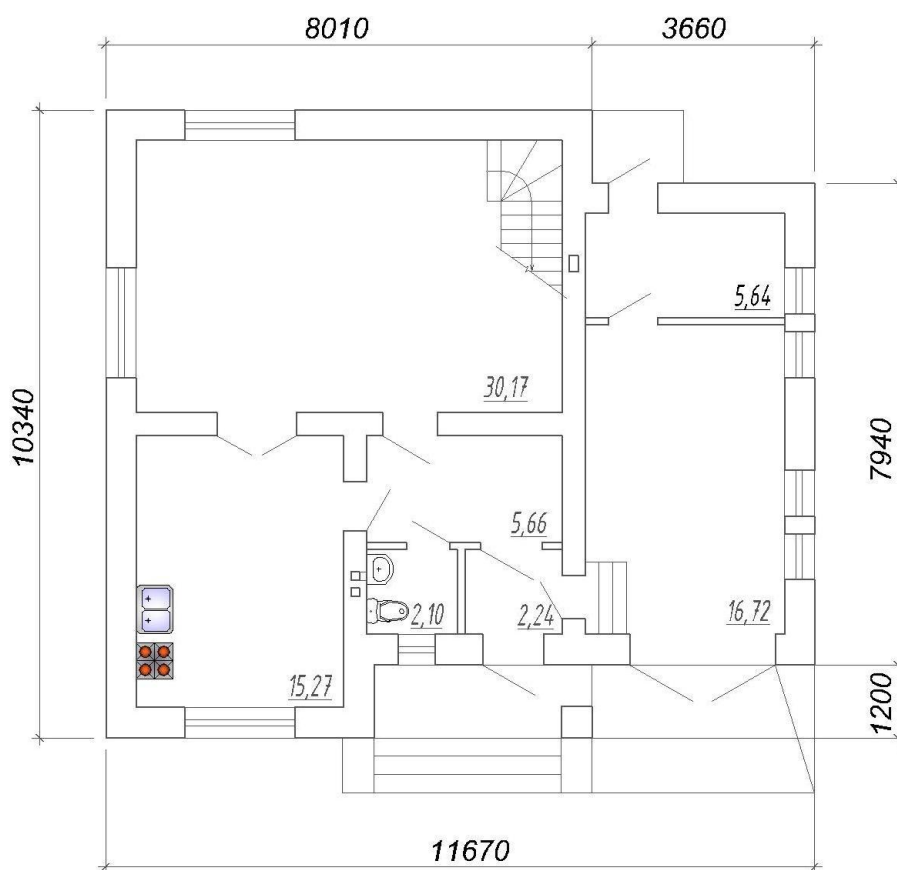

Технико-экономические показатели

Площадь застройки – 120,67м²

Общая площадь – 162,13 м²

Жилая площадь – 97,56м²

Подвал – нет

Гараж – 16,72м²

ПРОЕКТ М-АСП-11

Фасады



План

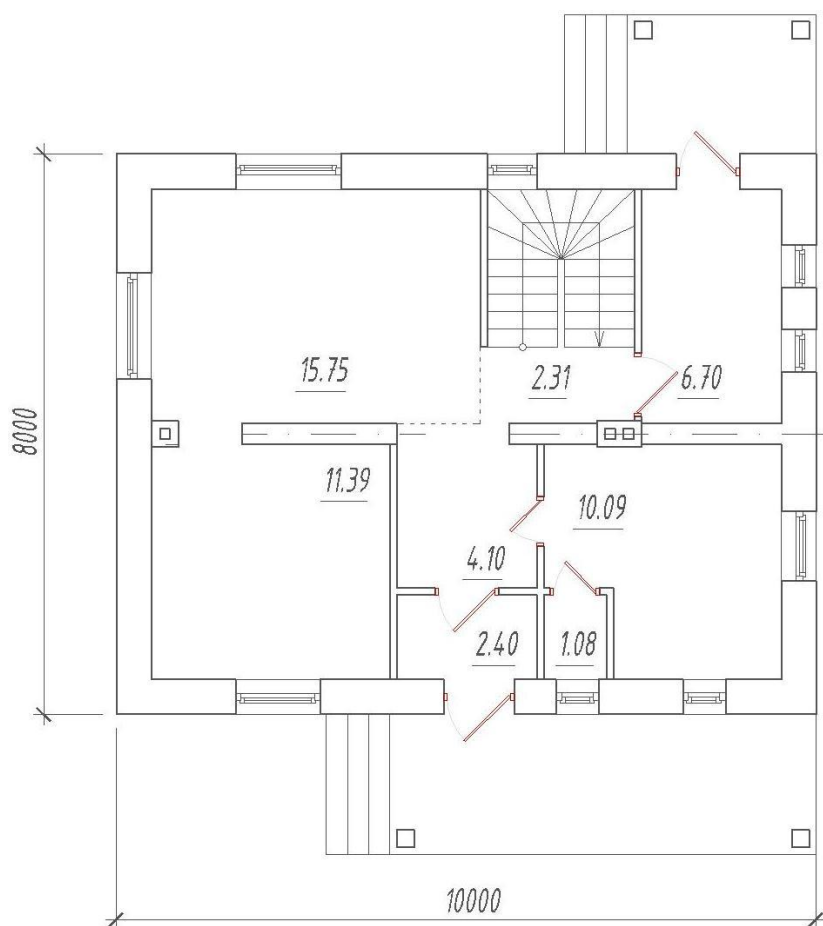

Технико-экономические показатели

Площадь застройки – 101,20м²

Общая площадь – 109,82 м²

Жилая площадь – 65,37м²

Подвал – нет

Гараж – нет

ПРОЕКТ М-АСП-12

Фасады



План

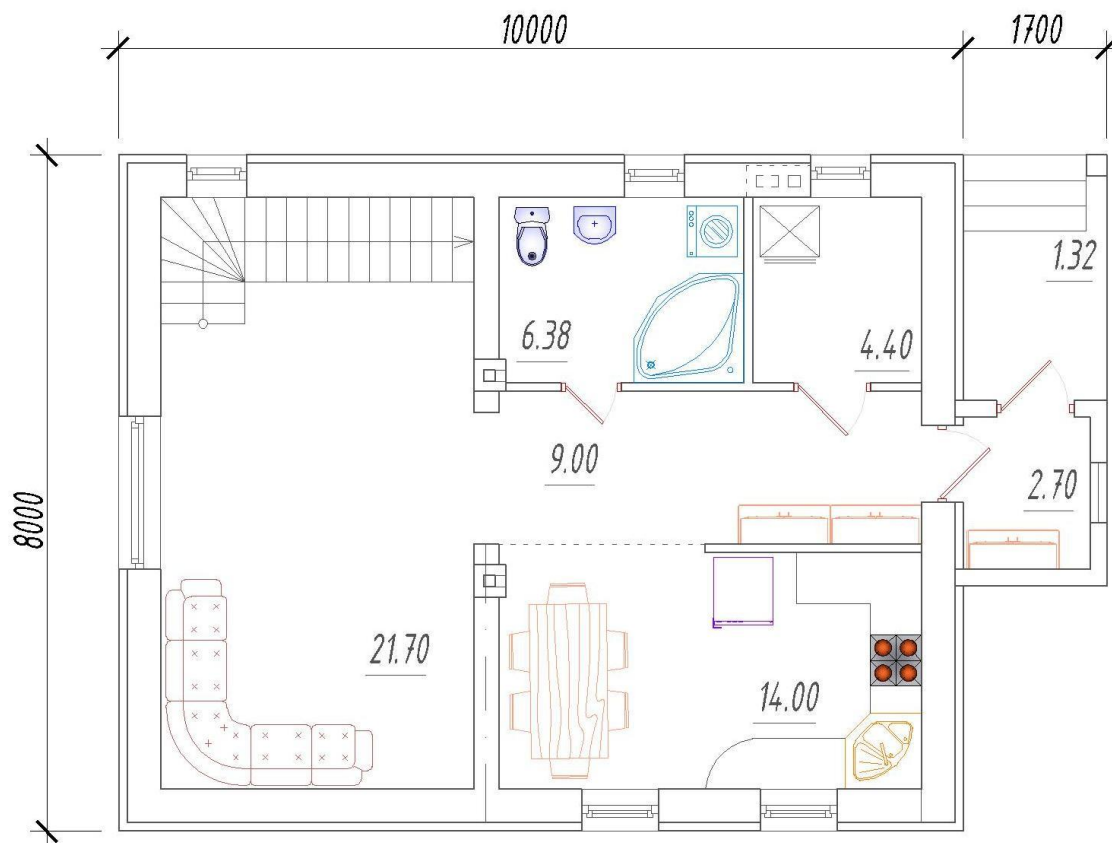

Технико-экономические показатели

Площадь застройки – 88,67м²

Общая площадь – 116,68 м²

Жилая площадь – 59,31м²

Подвал – нет

Гараж – нет

ПРОЕКТ М-АСП-13

Фасады



План

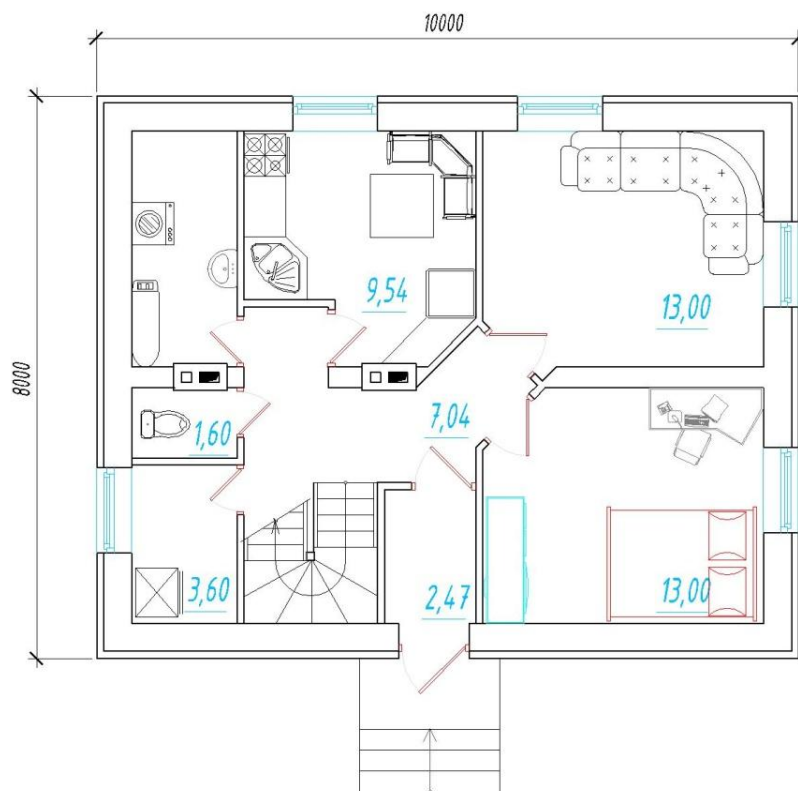

Технико-экономические показатели

Площадь застройки – 110,00м²

Общая площадь – 111,07 м²

Жилая площадь – 71,27м²

Подвал – нет

Гараж – нет

ПРОЕКТ М-АСП-14

Фасады

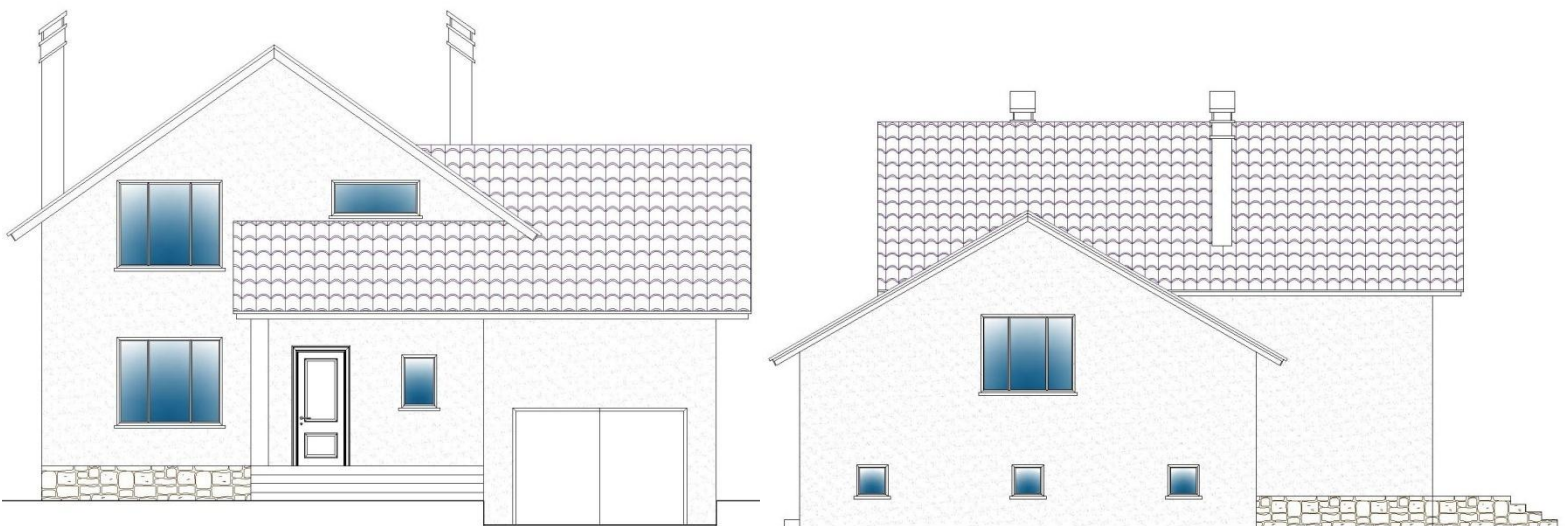

План

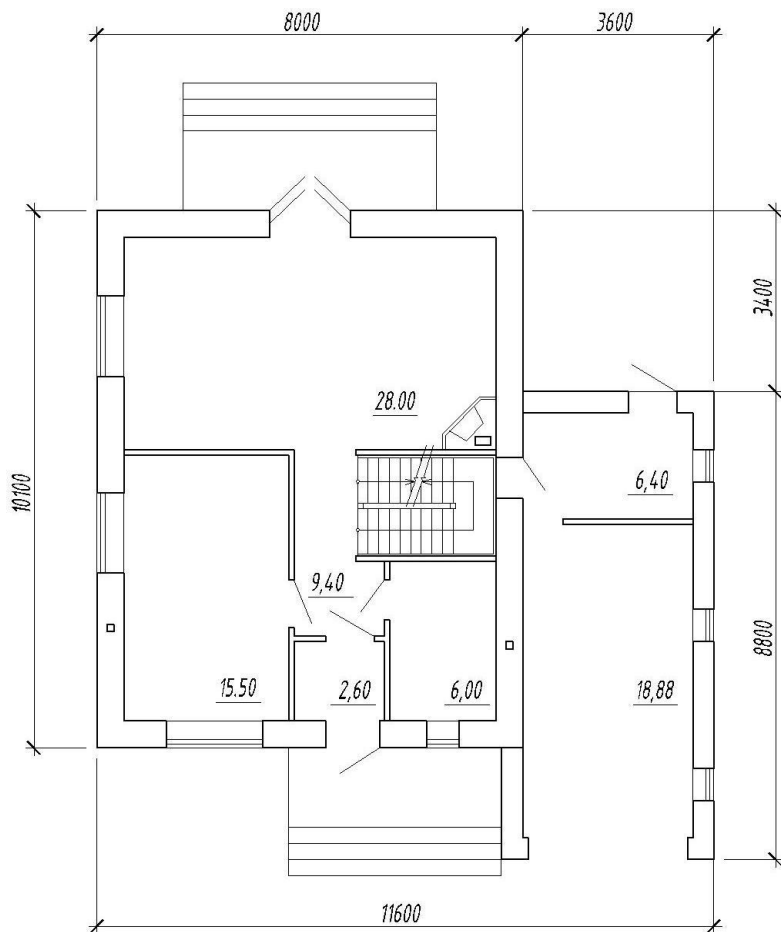

Технико-экономические показатели

Площадь застройки – 166,00м²

Общая площадь – 148,70 м²

Жилая площадь – 97,45м²

Подвал – нет

Гараж – 18,88м²

ПРОЕКТ М-АСИИ-15

Фасады



План

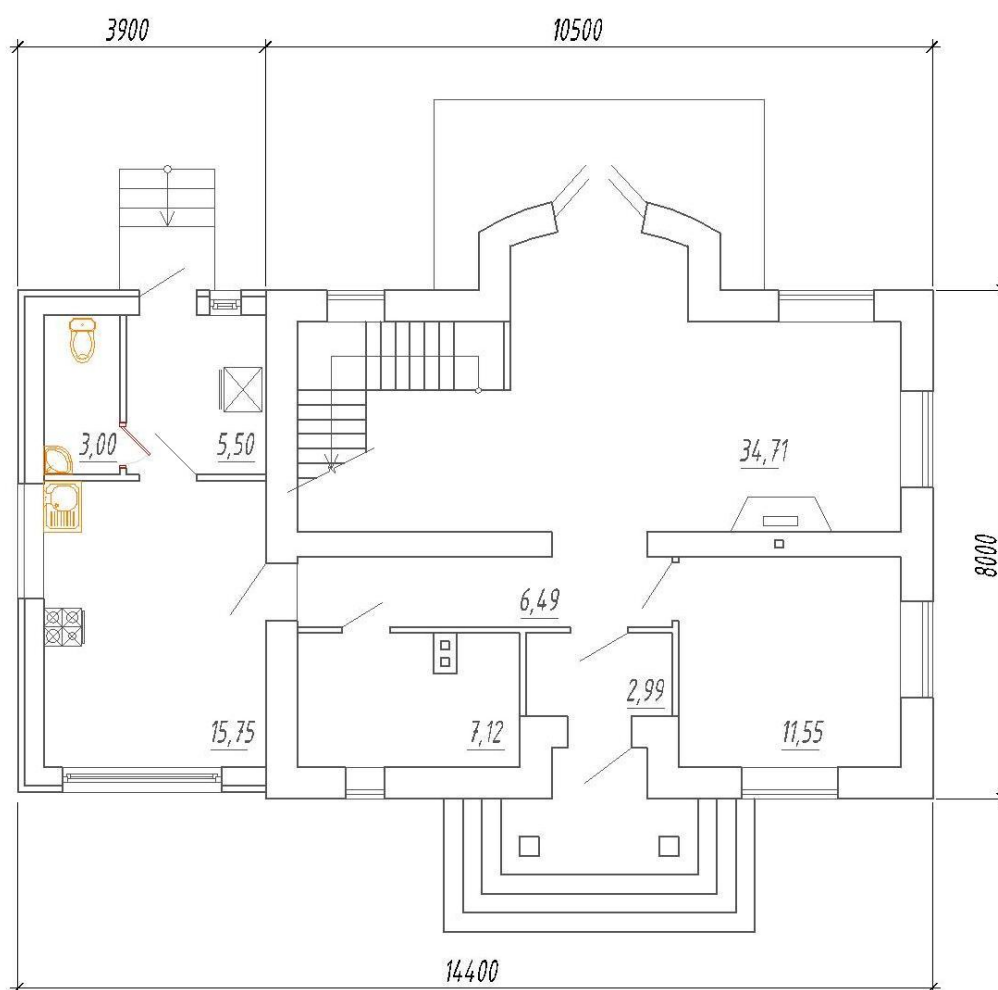

Технико-экономические показатели

Площадь застройки – 139,15м²

Общая площадь – 166,82 м²

Жилая площадь – 119,97м²

Подвал – нет

Гараж – нет

ПРОЕКТ М-АСП-16

Фасады



План

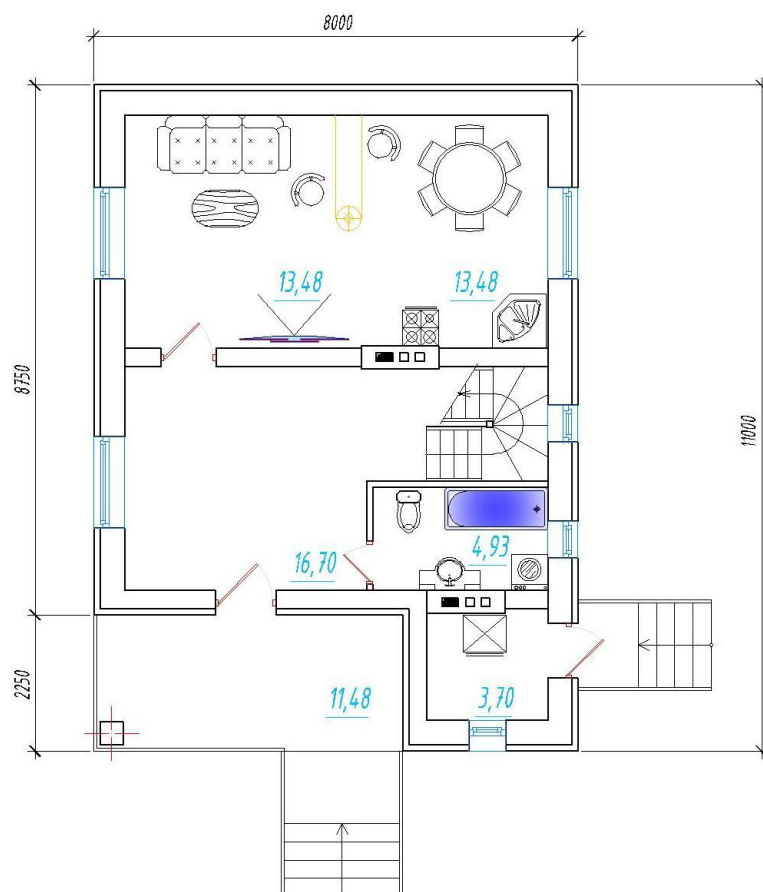

Технико-экономические показатели

Площадь застройки – 130,00м²

Общая площадь – 123,74 м²

Жилая площадь – 60,19м²

Подвал – нет

Гараж – нет

ПРОЕКТ М-АСП-17

Фасады



План

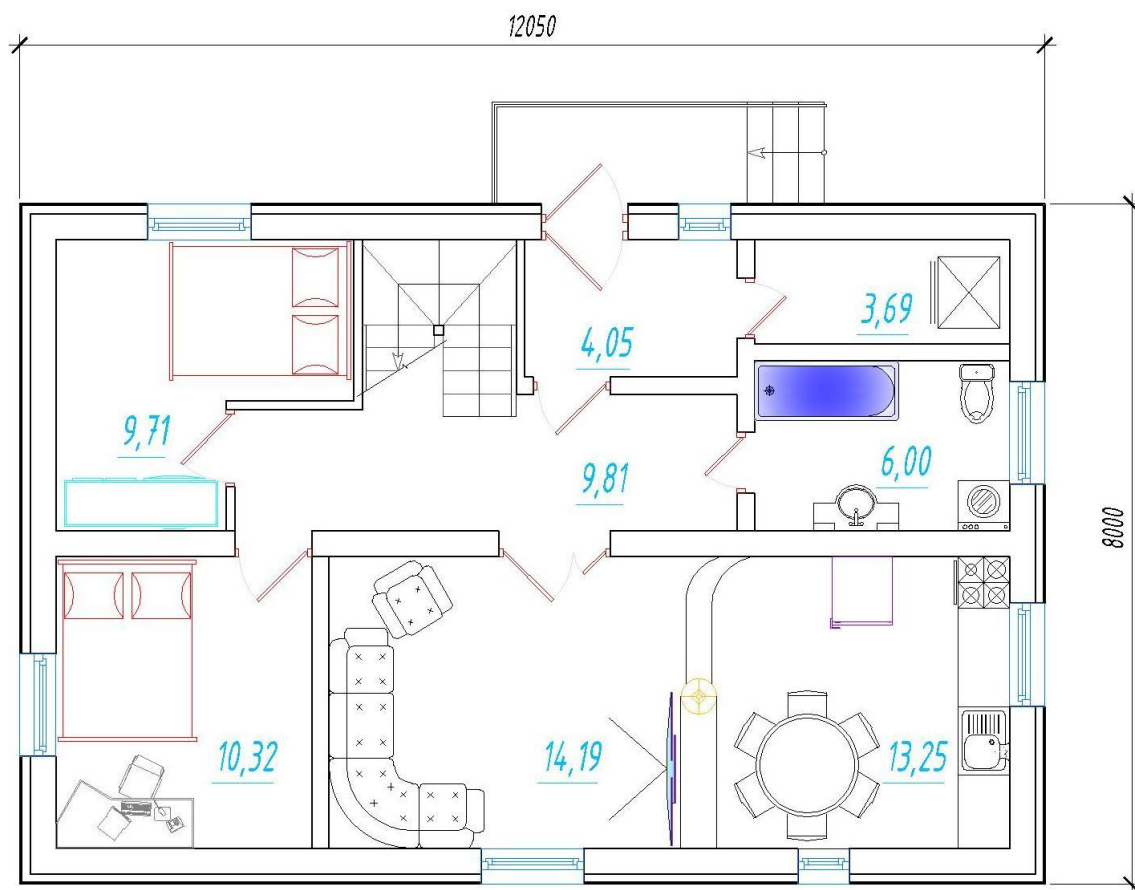

Технико-экономические показатели

Площадь застройки – 140,50м²

Общая площадь – 114,16 м²

Жилая площадь – 62,42м²

Подвал – нет

Гараж – нет

ПРОЕКТ М-АСП-18

Фасады



План

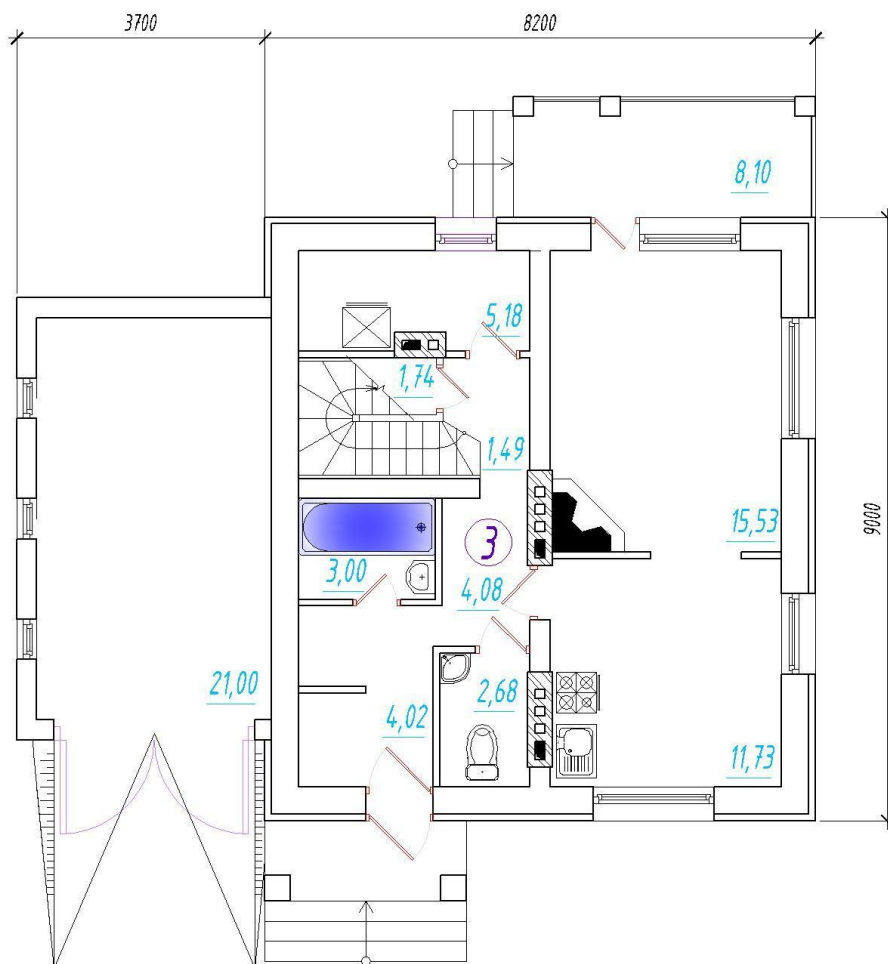

Технико-экономические показатели

Площадь застройки – 151,13м²

Общая площадь – 100,97м²

Жилая площадь – 66,89м²

Подвал – нет

Гараж – 21,00м²

ПРОЕКТ М-АСП-19

Фасады

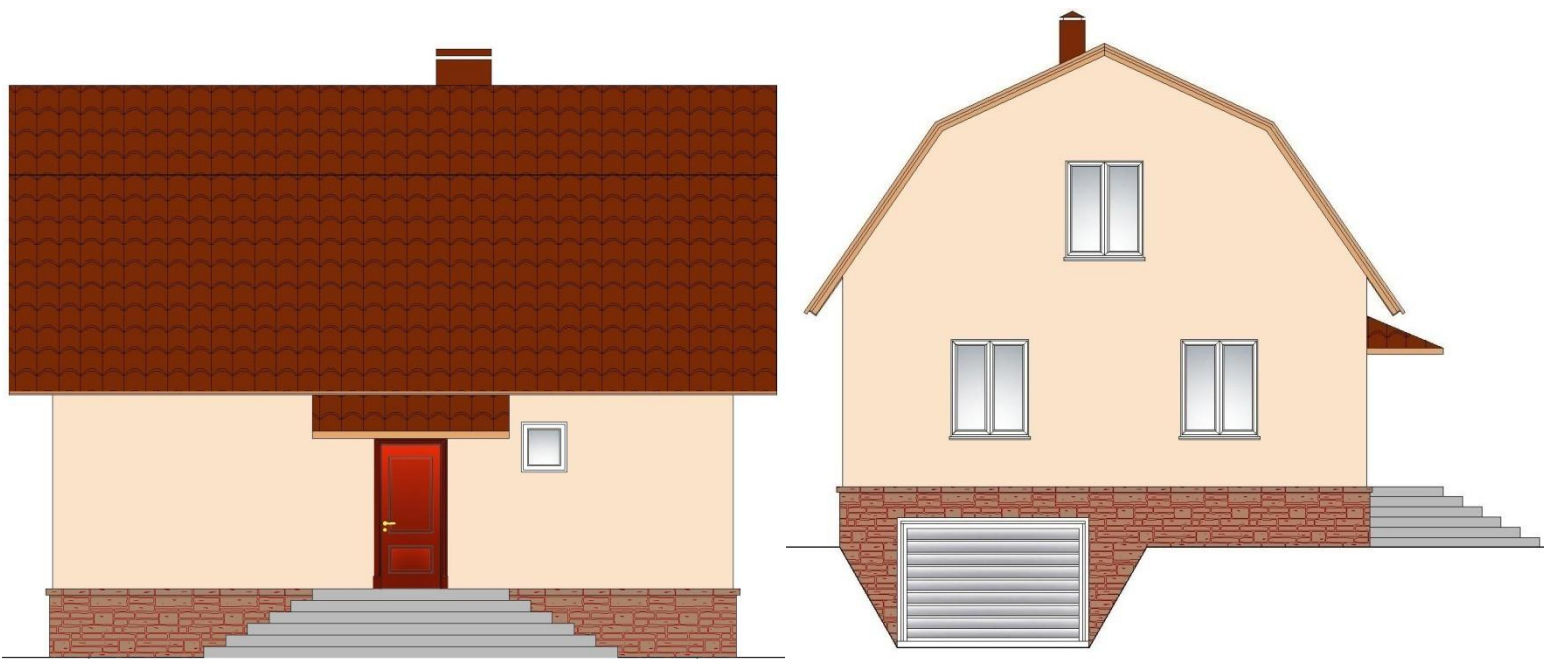

План

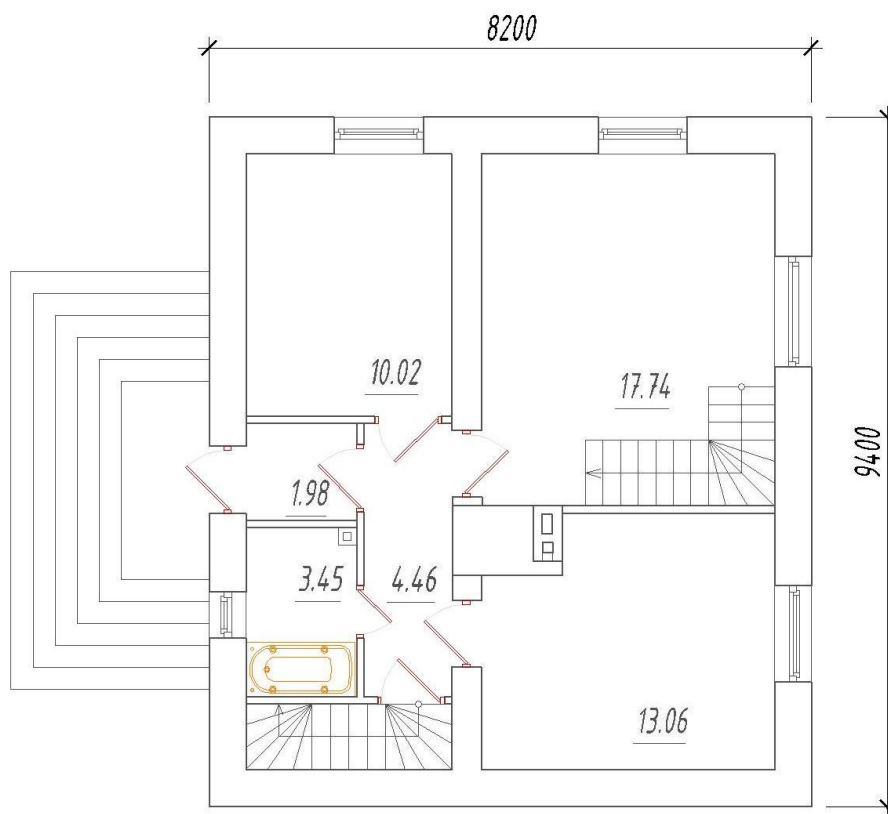

Технико-экономические показатели

Площадь застройки – 92,47м²

Общая площадь – 106,39м²

Жилая площадь – 27,76м²

Подвал – 23,52м²

Гараж – 32,16м²

ПРОЕКТ М-АСП-20

Фасады



План

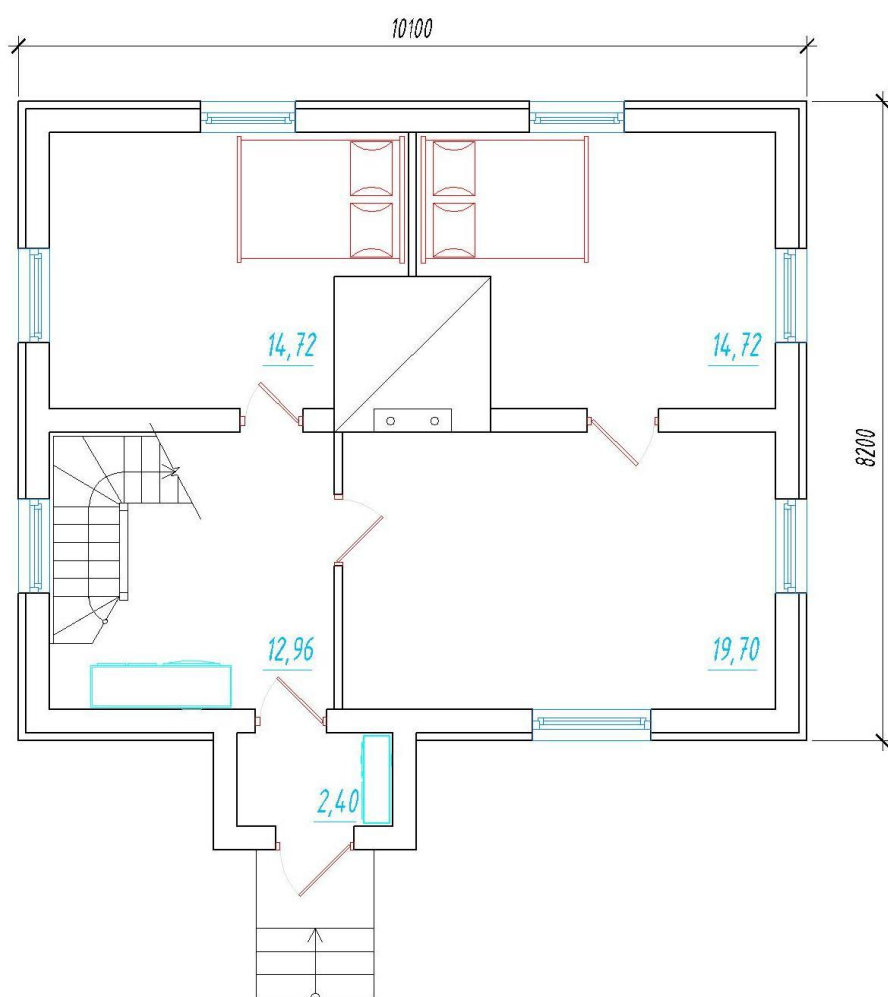

Технико-экономические показатели

Площадь застройки – 140,36м²

Общая площадь – 120,85м²

Жилая площадь – 69,46м²

Подвал – нет

Гараж – нет

ПРОЕКТ М-АСП-21

Фасады



План

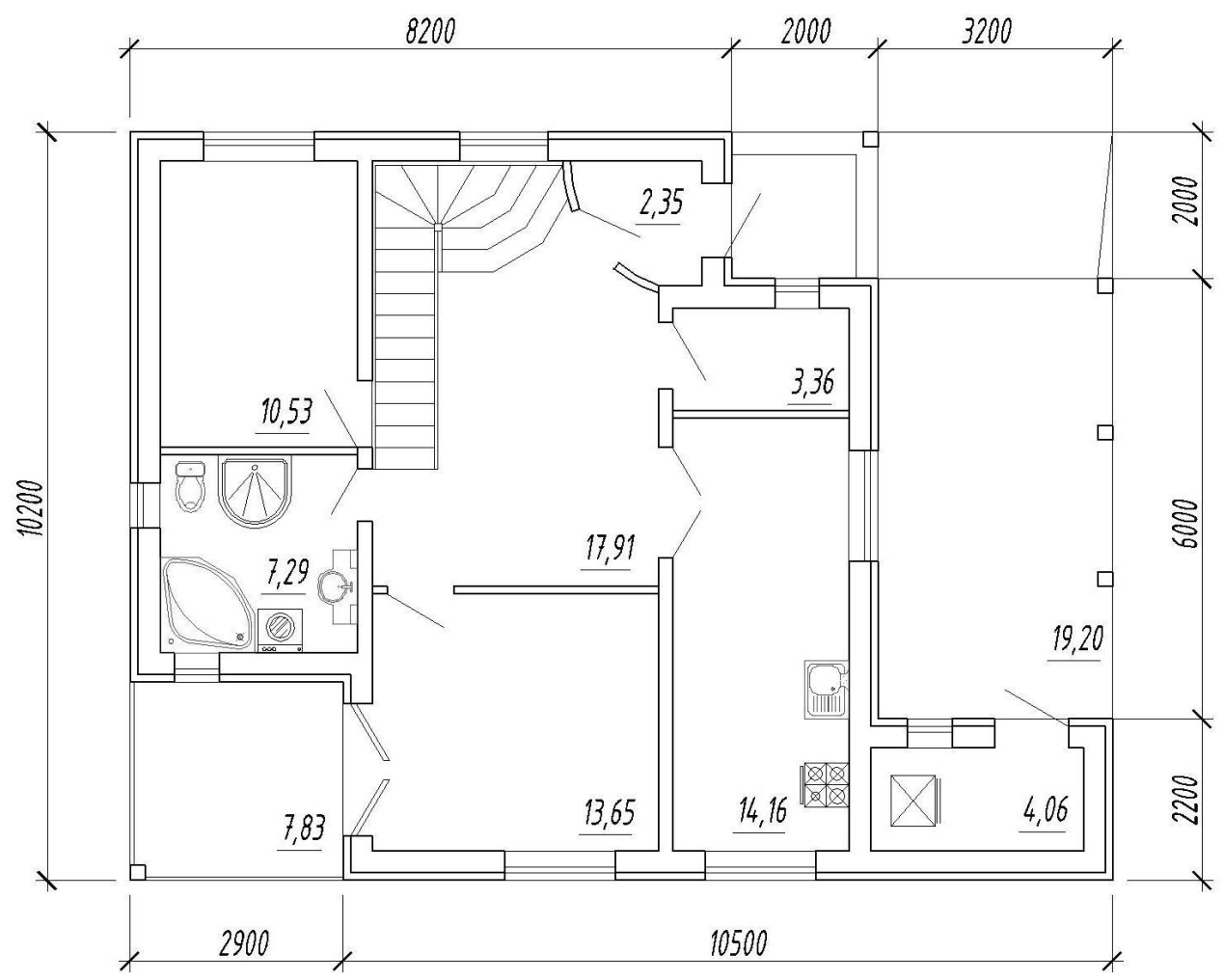

Технико-экономические показатели

Площадь застройки – 136,68м²

Общая площадь – 127,03м²

Жилая площадь – 69,89м²

Подвал – нет

Навес – 19,20м²

ПРОЕКТ М-АСП-22

Фасады

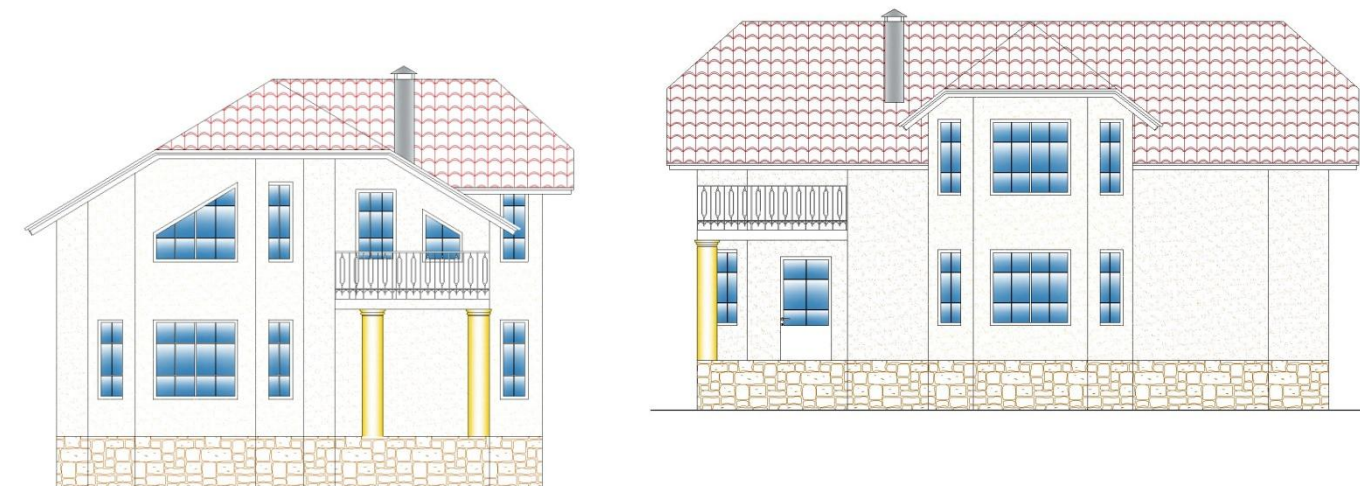

План

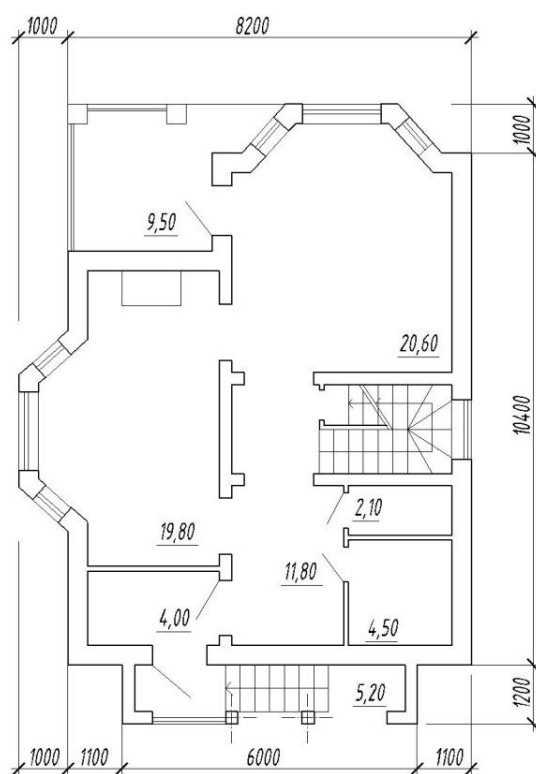

Технико-экономические показатели

Площадь застройки – 104,90м²

Общая площадь – 133,50м²

Жилая площадь – 78,00м²

Подвал – 29,20м²

Гараж – 14,50м²

ПРОЕКТ М-АСП-23

Фасады



План

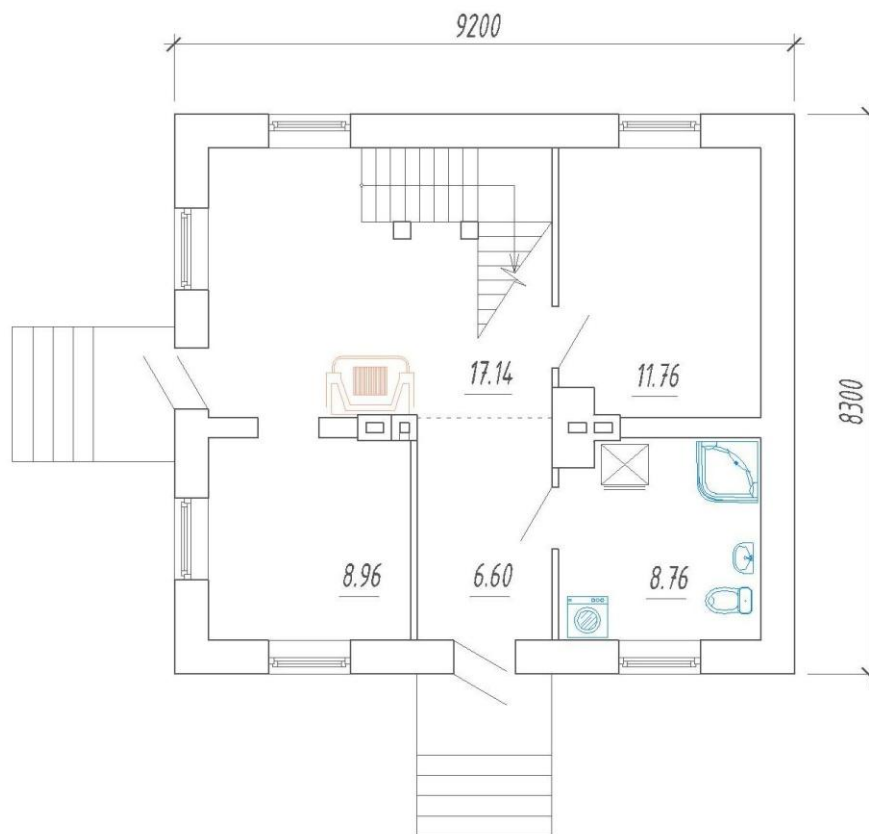

Технико-экономические показатели

Площадь застройки – 85,96м²

Общая площадь – 107,01м²

Жилая площадь – 82,69м²

Подвал – нет

Гараж – нет

ПРОЕКТ М-АСП-24

Фасады



План

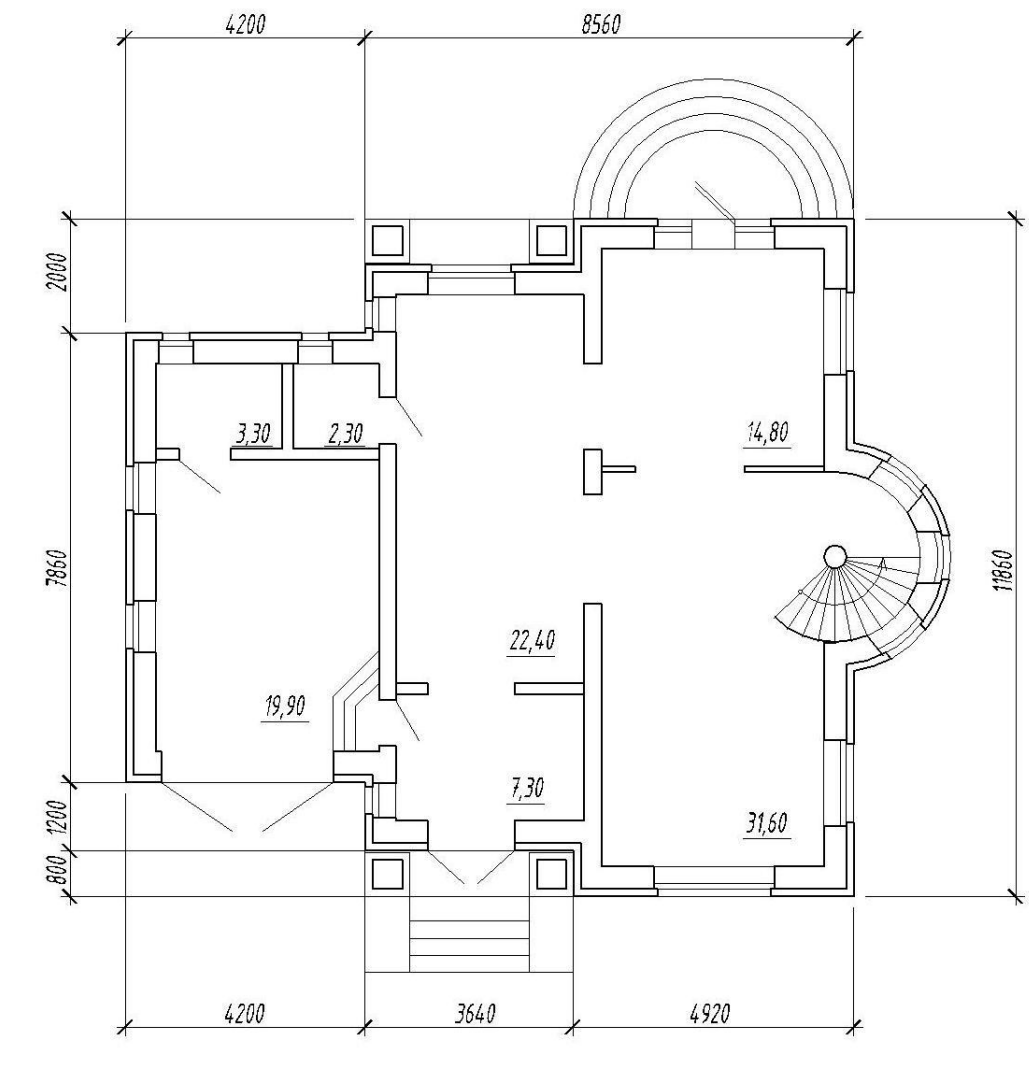

Технико-экономические показатели

Площадь застройки – 151,80м²

Общая площадь – 189,20м²

Жилая площадь – 115,30м²

Подвал – нет

Гараж – 19,90м²

ПРОЕКТ М-АСП-25

Есть вариант в зеркальном отображении

Фасады

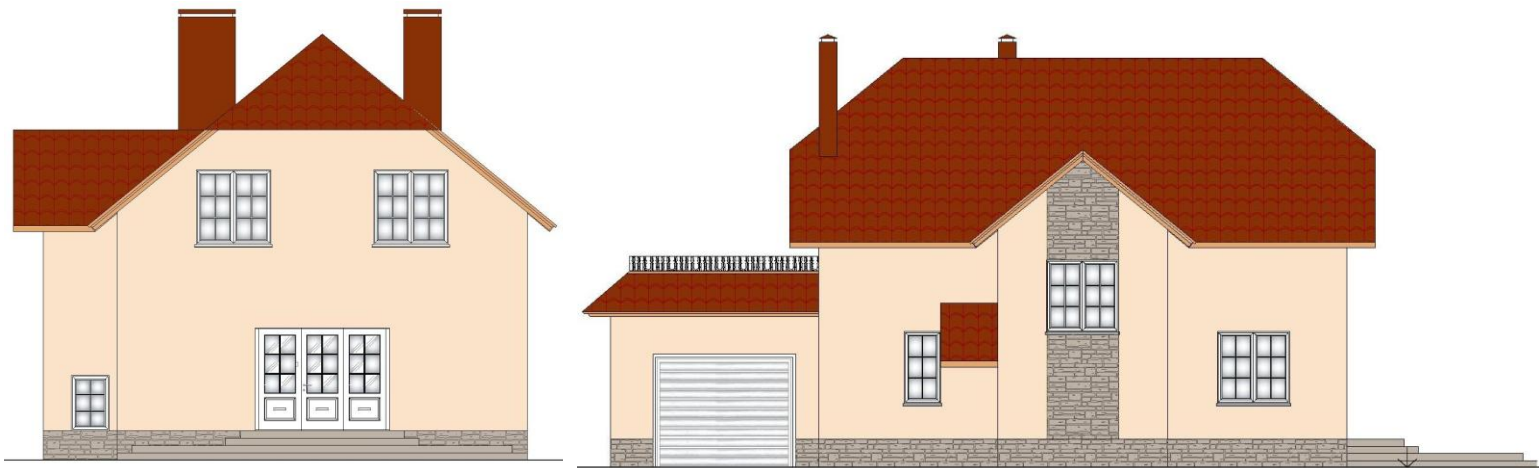

План

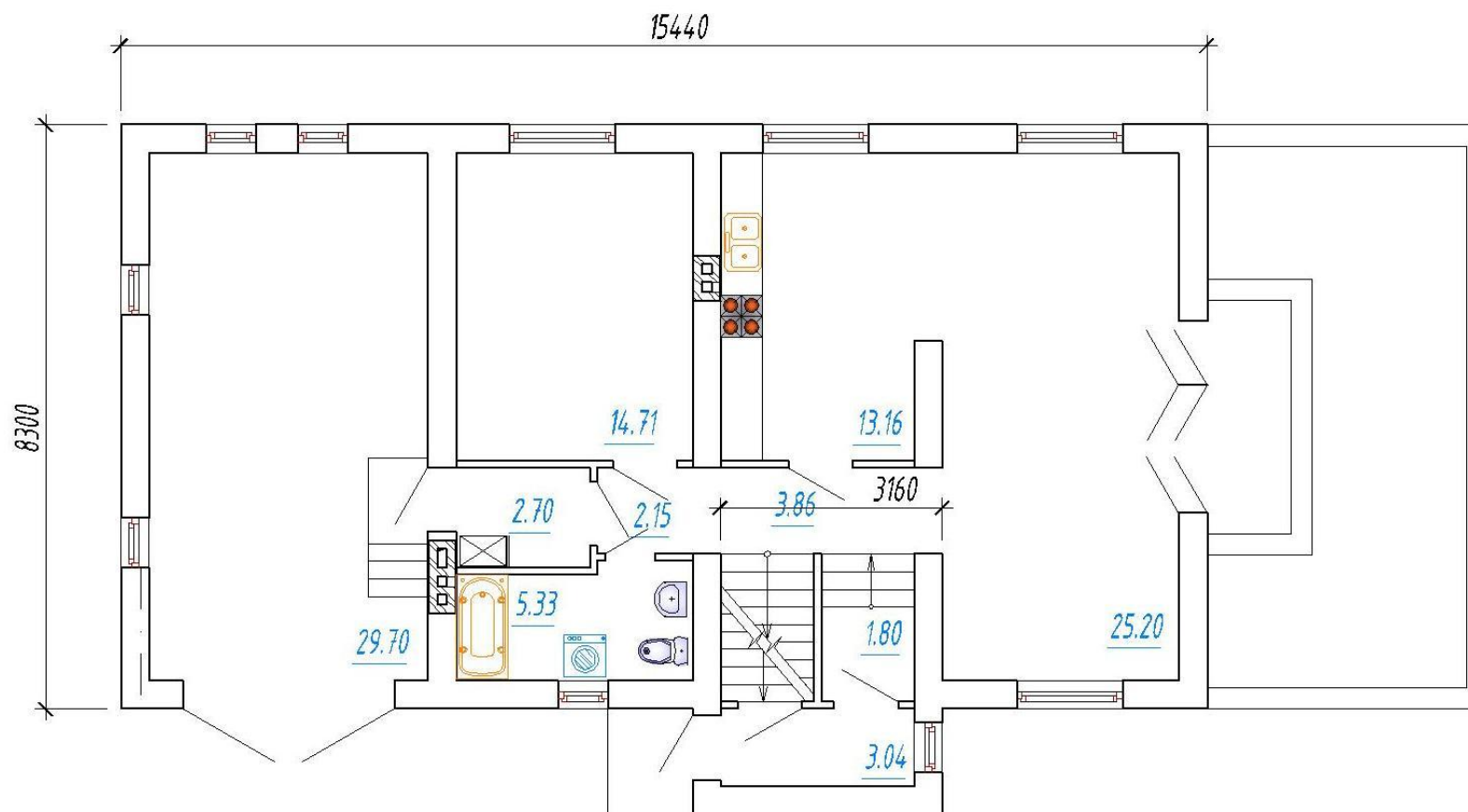

Технико-экономические показатели

Площадь застройки – 152,94м²

Общая площадь – 148,87м²

Жилая площадь – 92,75м²

Подвал – 71,88м²

Гараж – 29,70м²

ПРОЕКТ М-АСП-26

Фасады



План

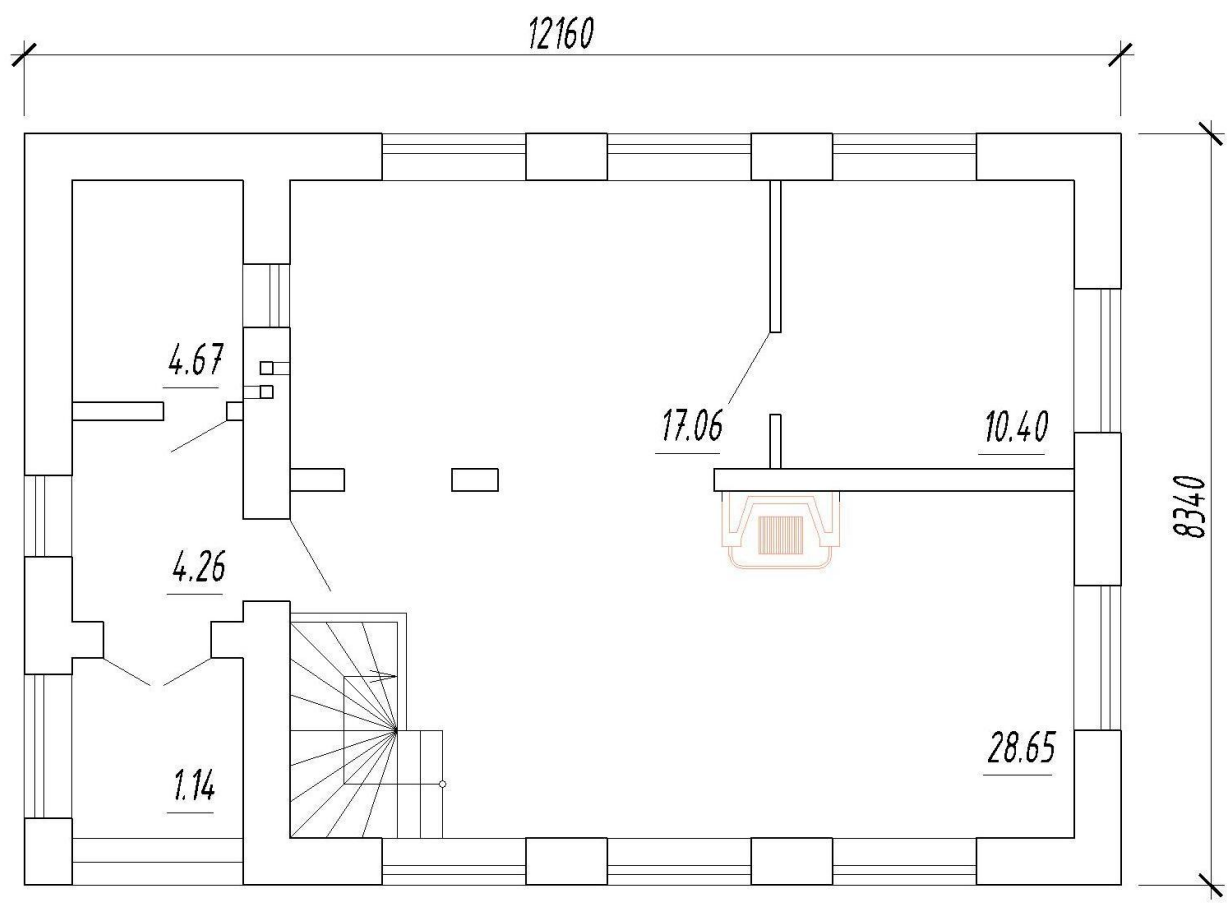

Технико-экономические показатели

Площадь застройки – 101,41м²

Общая площадь – 132,48м²

Жилая площадь – 62,26м²

Подвал – нет

Гараж – нет

ПРОЕКТ М-АСИИ-27

Фасады



План



Технико-экономические показатели

Площадь застройки – 138,78м²

Общая площадь – 128,79м²

Жилая площадь – 89,01м²

Подвал – нет

Гараж – 21,96м²

ПРОЕКТ М-АСП-28

Фасады



План

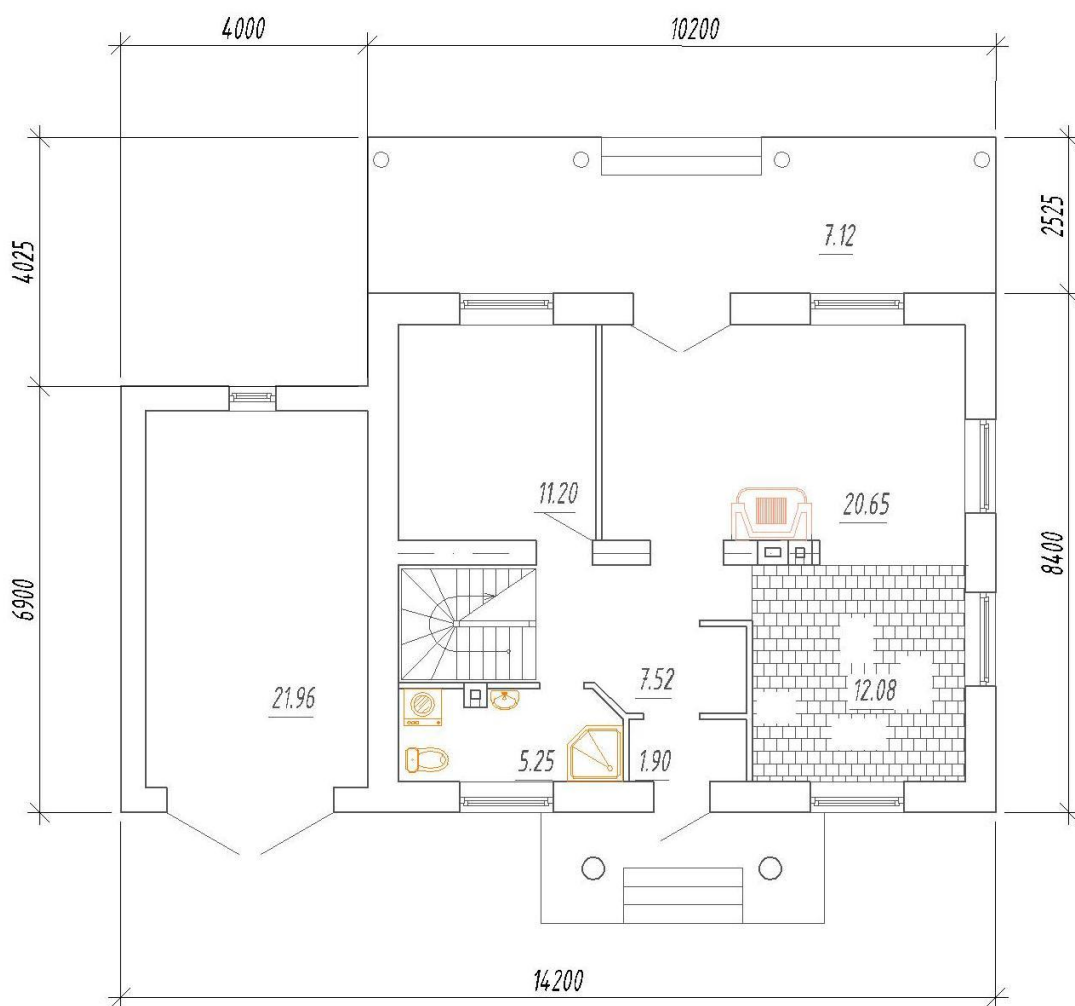

Технико-экономические показатели

Площадь застройки – 138,78м²

Общая площадь – 128,79м²

Жилая площадь – 89,01м²

Подвал – нет

Гараж – 21,96м²

ПРОЕКТ М-АСП-29

Фасады

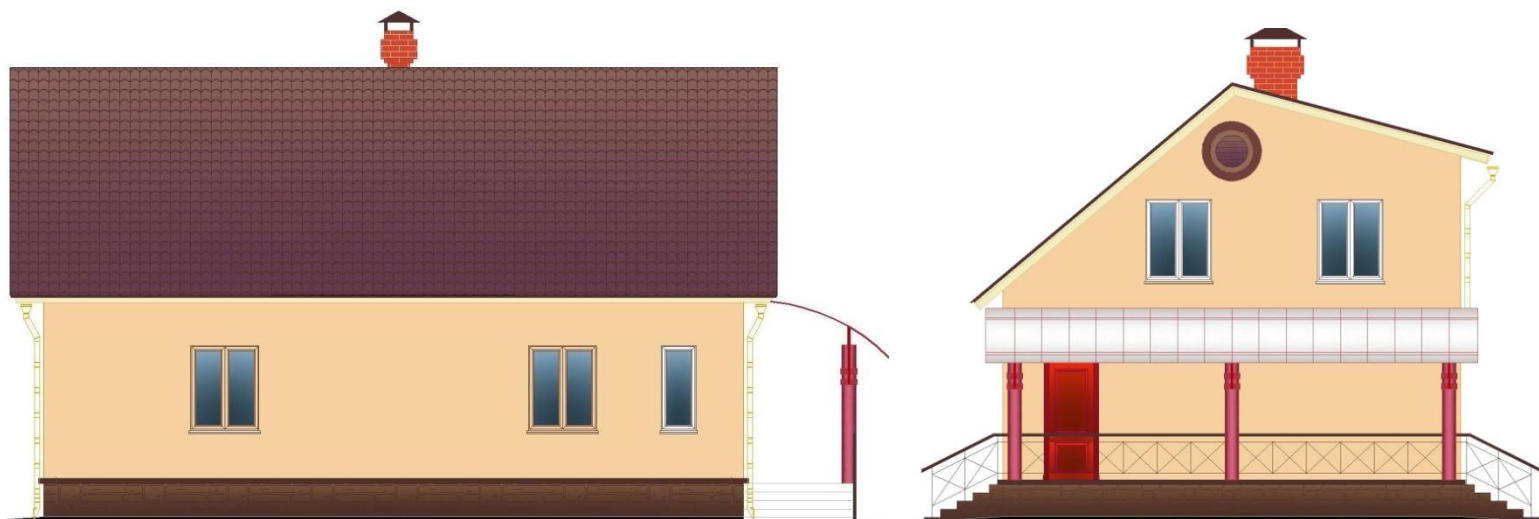

План

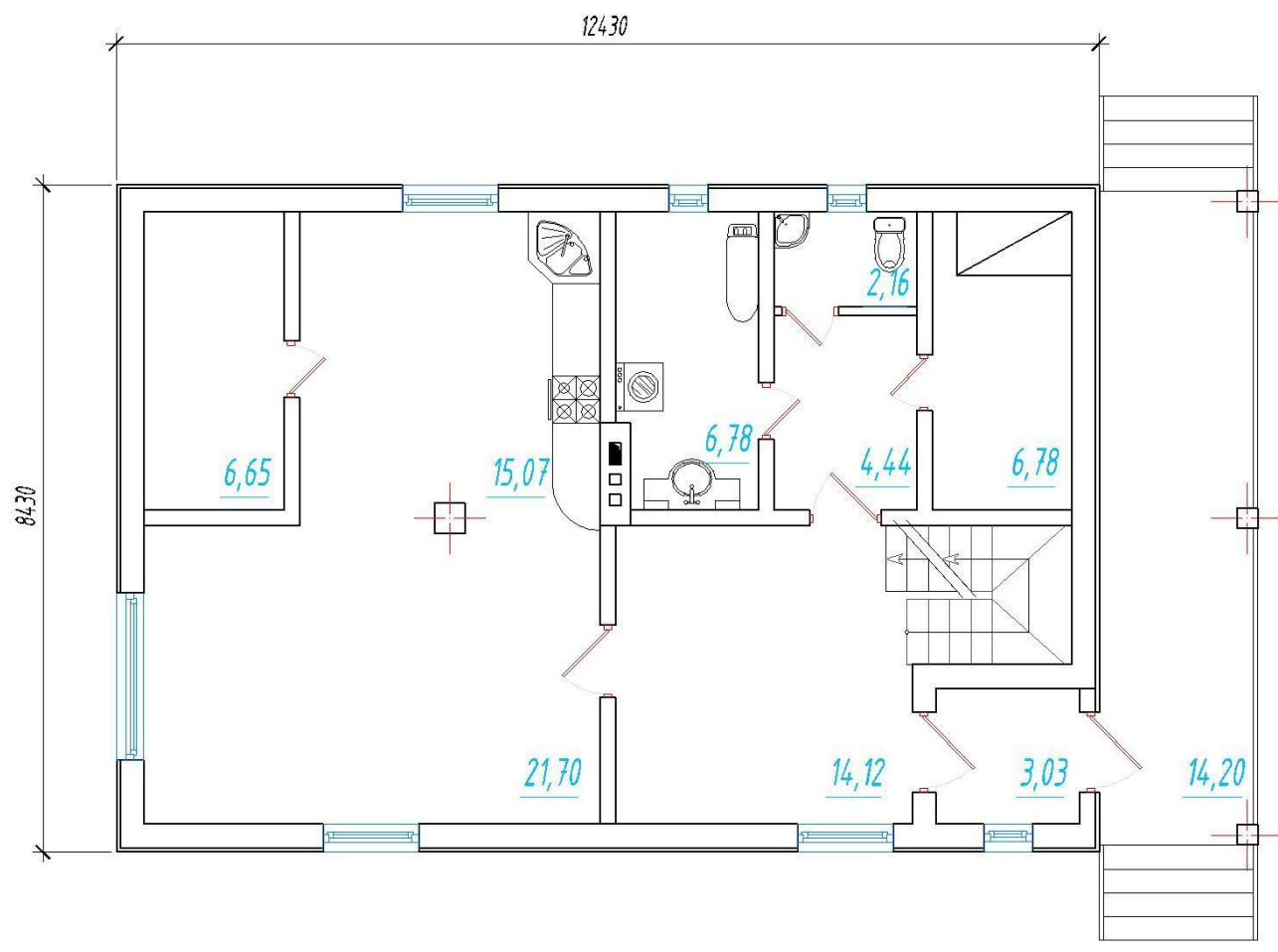

Технико-экономические показатели

Площадь застройки – 160,93м²

Общая площадь – 166,09м²

Жилая площадь – 78,95м²

Подвал – нет

Гараж – нет

ПРОЕКТ М-АСП-30

Фасады



План

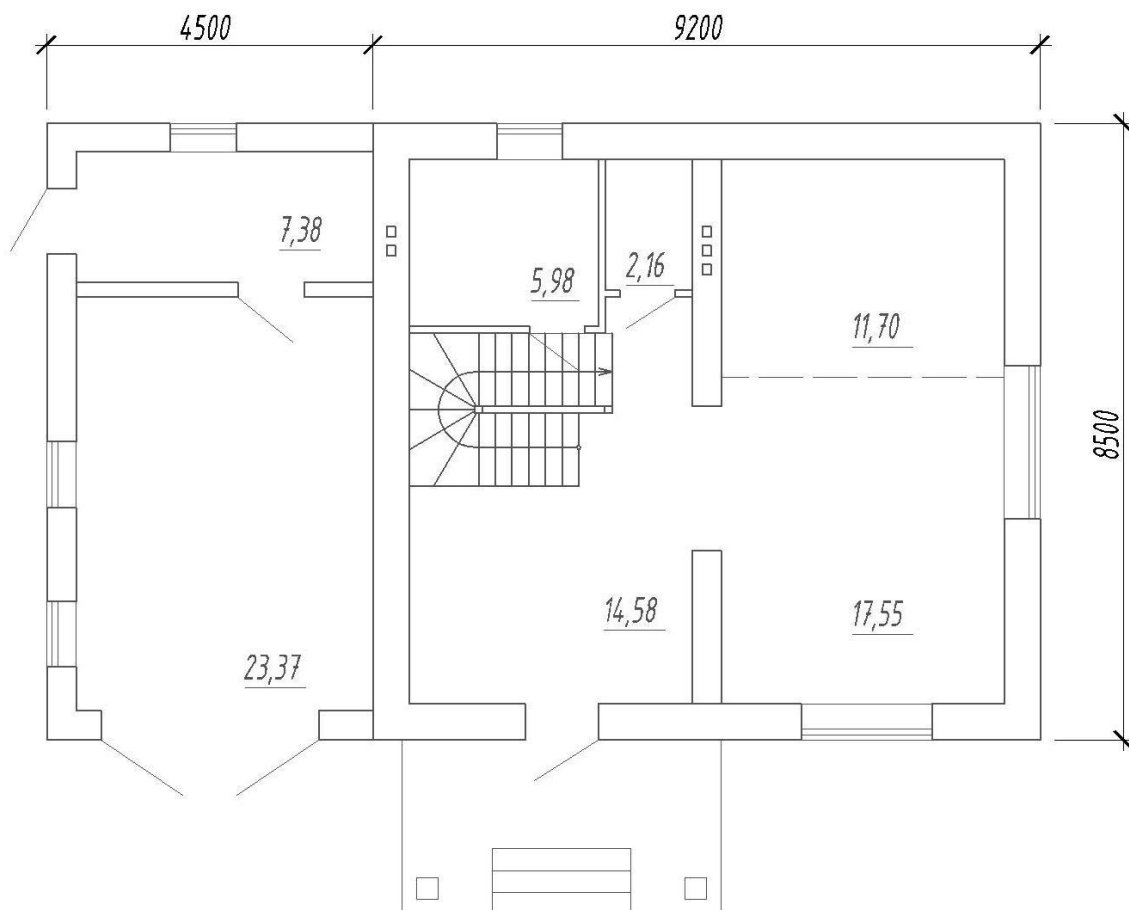

Технико-экономические показатели

Площадь застройки – 127,01м²

Общая площадь – 134,52м²

Жилая площадь – 57,71м²

Подвал – нет

Гараж – 23,37м²

ПРОЕКТ М-АСП-31

Фасады

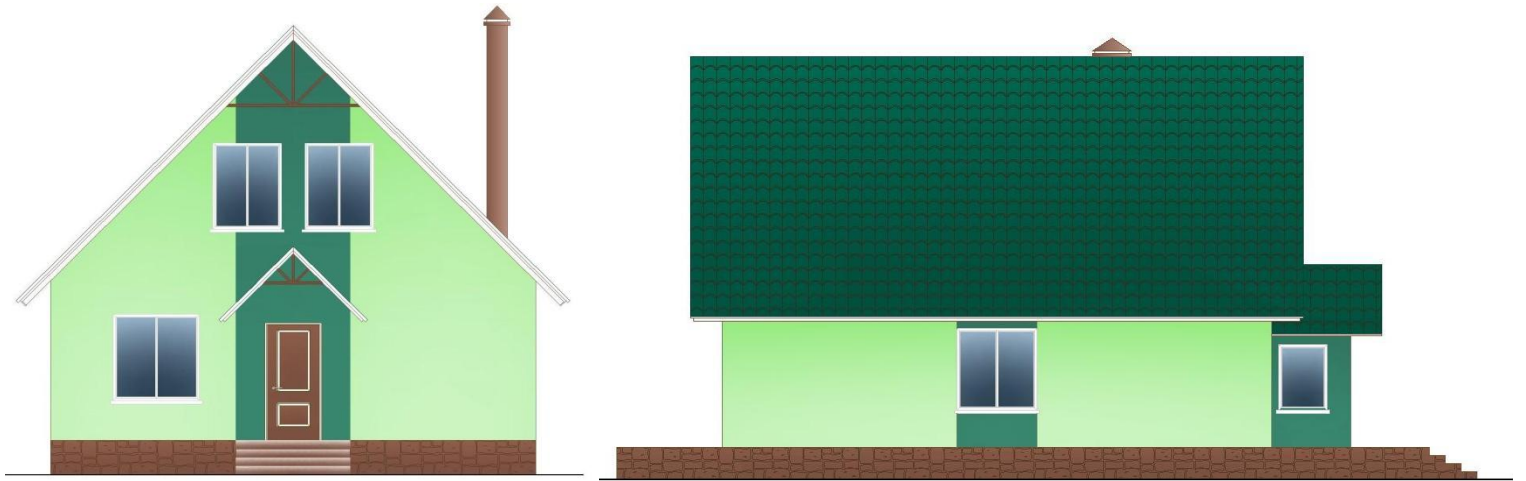

План



Технико-экономические показатели

Площадь застройки – 98,30м²

Общая площадь – 103,12м²

Жилая площадь – 58,88м²

Подвал – нет

Гараж – нет

ПРОЕКТ М-АСП-32

Фасады

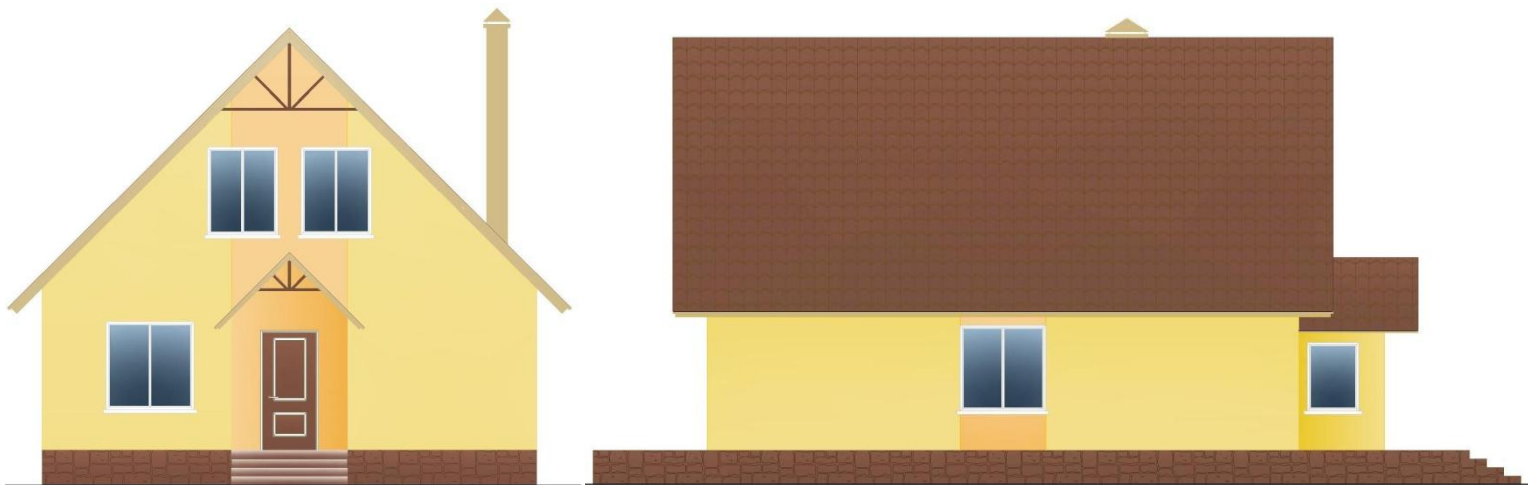

План

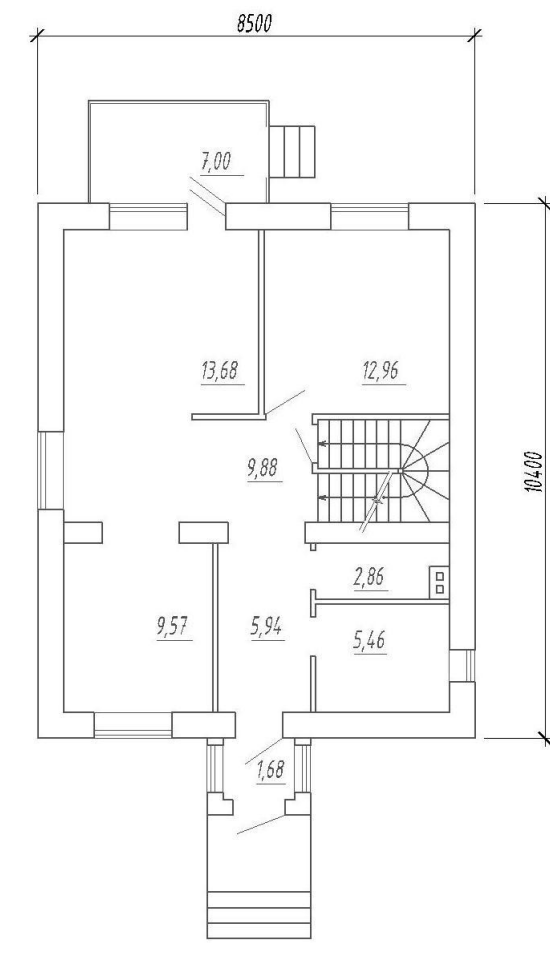

Технико-экономические показатели

Площадь застройки – 98,30м²

Общая площадь – 103,12м²

Жилая площадь – 58,88м²

Подвал – 26,00м²

Гараж – нет

ПРОЕКТ М-АСП-33

Фасады



План

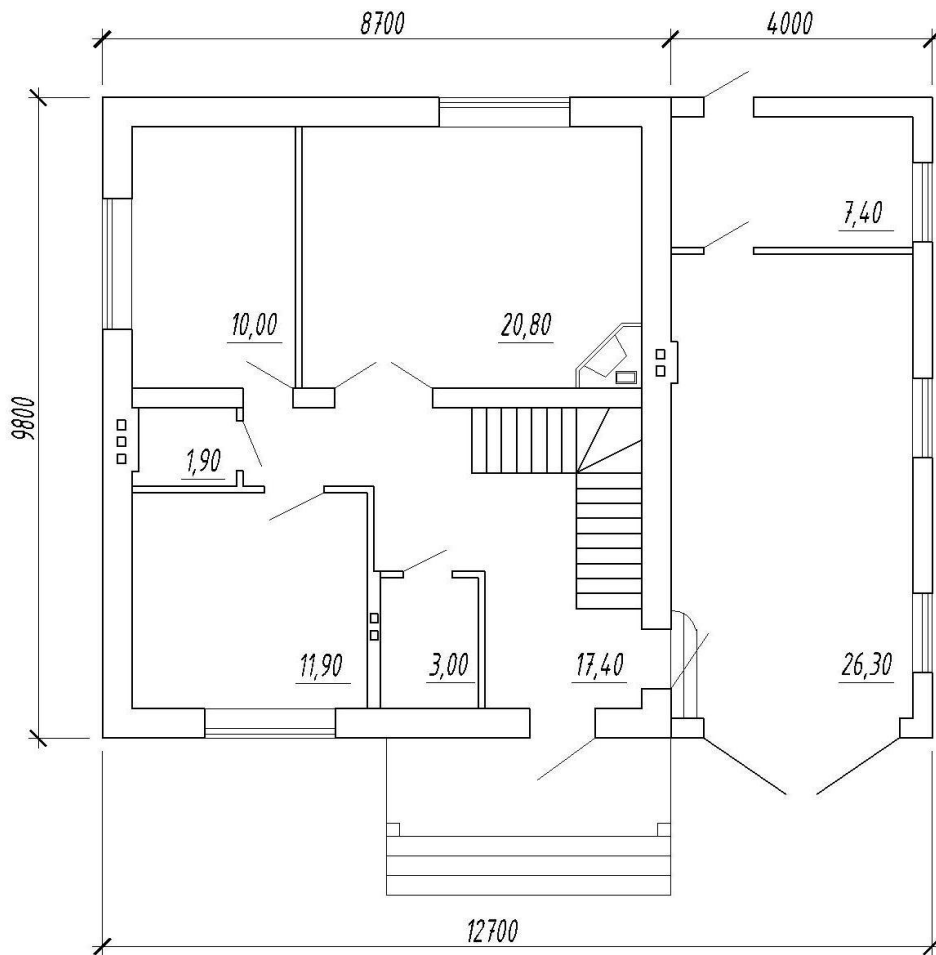

Технико-экономические показатели

Площадь застройки – 134,90м²

Общая площадь – 131,20м²

Жилая площадь – 75,30м²

Подвал – нет

Гараж – 26,30м²

ПРОЕКТ М-АСП-34

Фасады



План

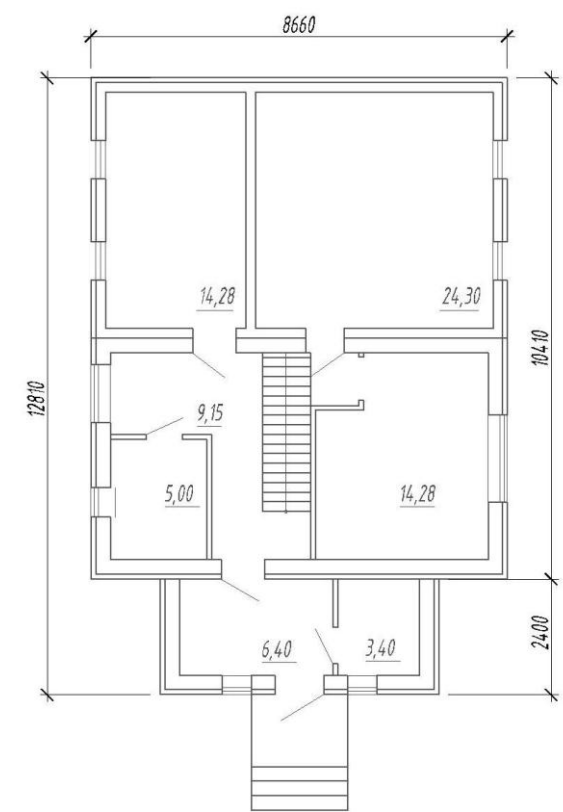

Технико-экономические показатели

Площадь застройки – 110,93м²

Общая площадь – 112,21м²

Жилая площадь – 70,61м²

Подвал – нет

Гараж – нет

ПРОЕКТ М-АСП-35

Фасады



План

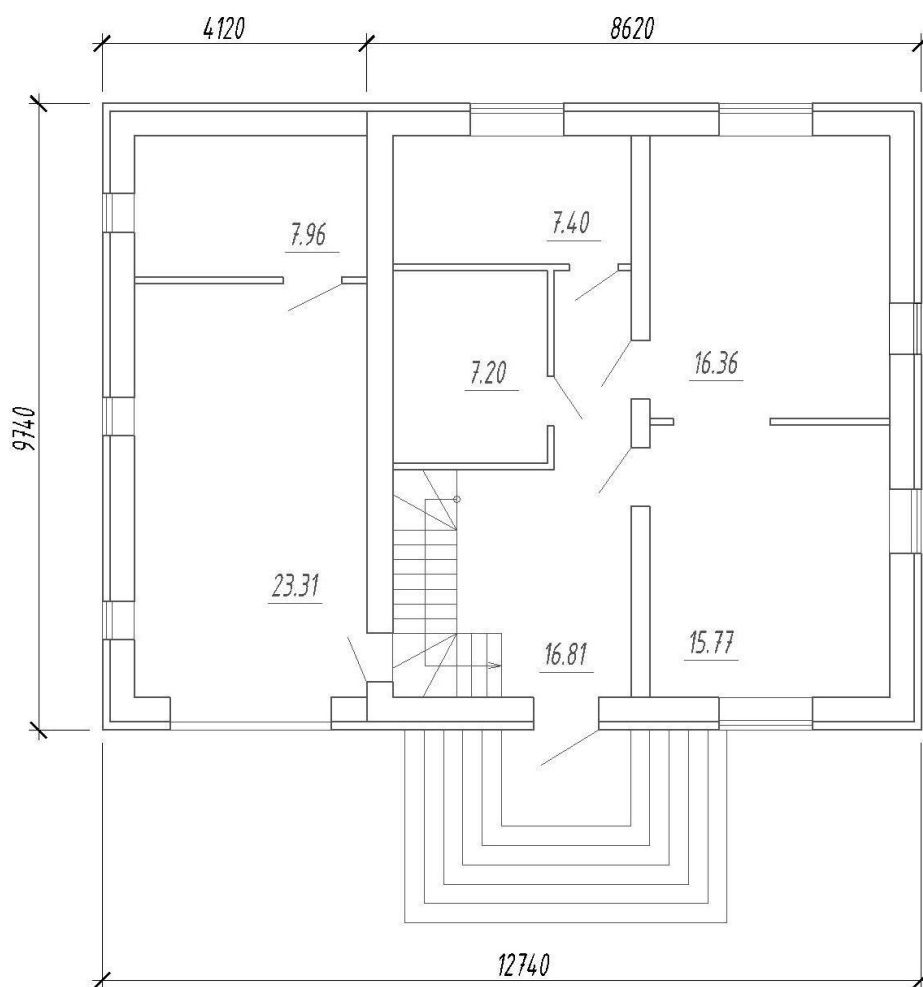

Технико-экономические показатели

Площадь застройки – 139,11м²

Общая площадь – 158,34м²

Жилая площадь – 48,49м²

Подвал – нет

Гараж – 23,31м²

ПРОЕКТ М-АСП-36

Фасады

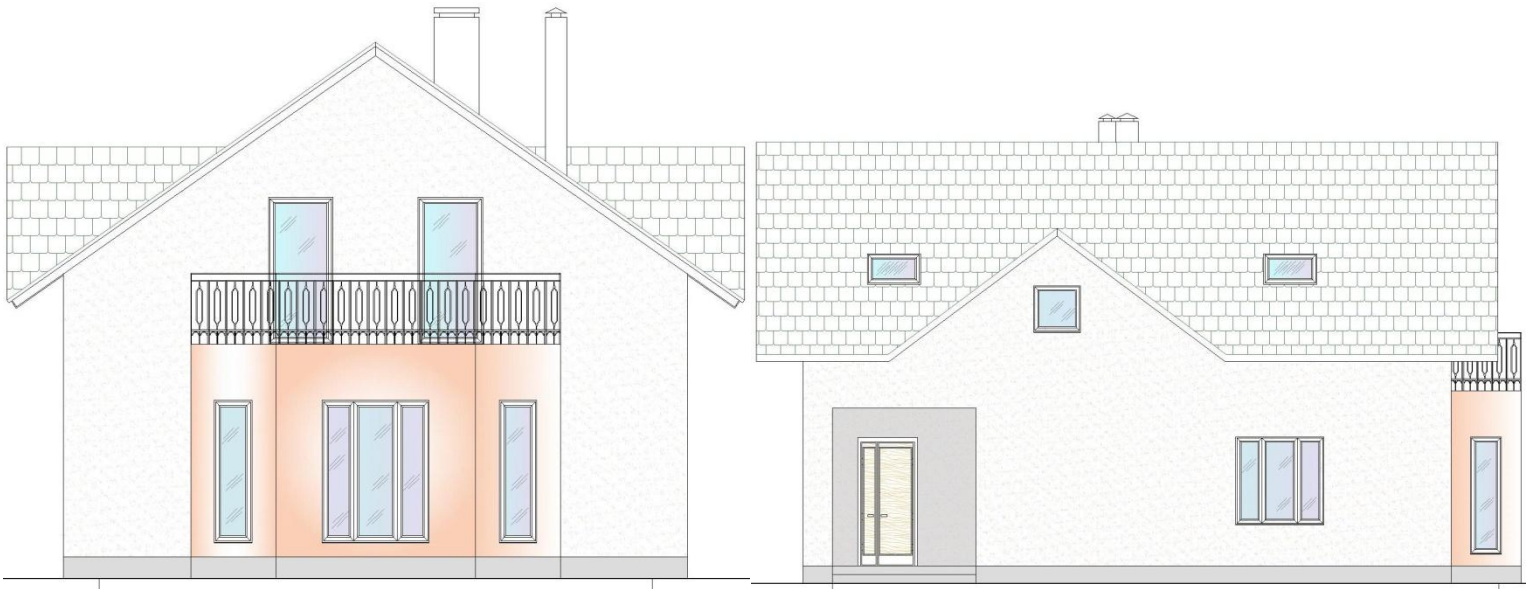

План

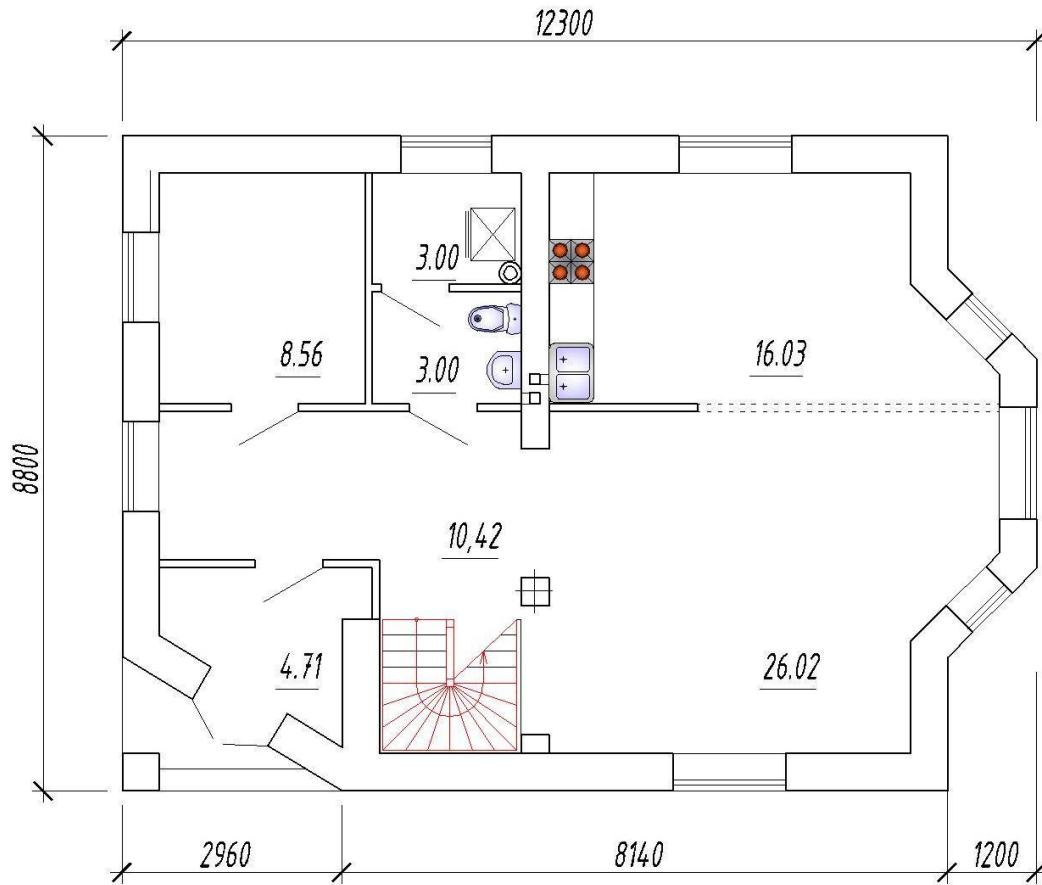

Технико-экономические показатели

Площадь застройки – 102,50м²

Общая площадь – 144,81м²

Жилая площадь – 94,99м²

Подвал – нет

Гараж – нет

ПРОЕКТ М-АСП-37

Фасады



План

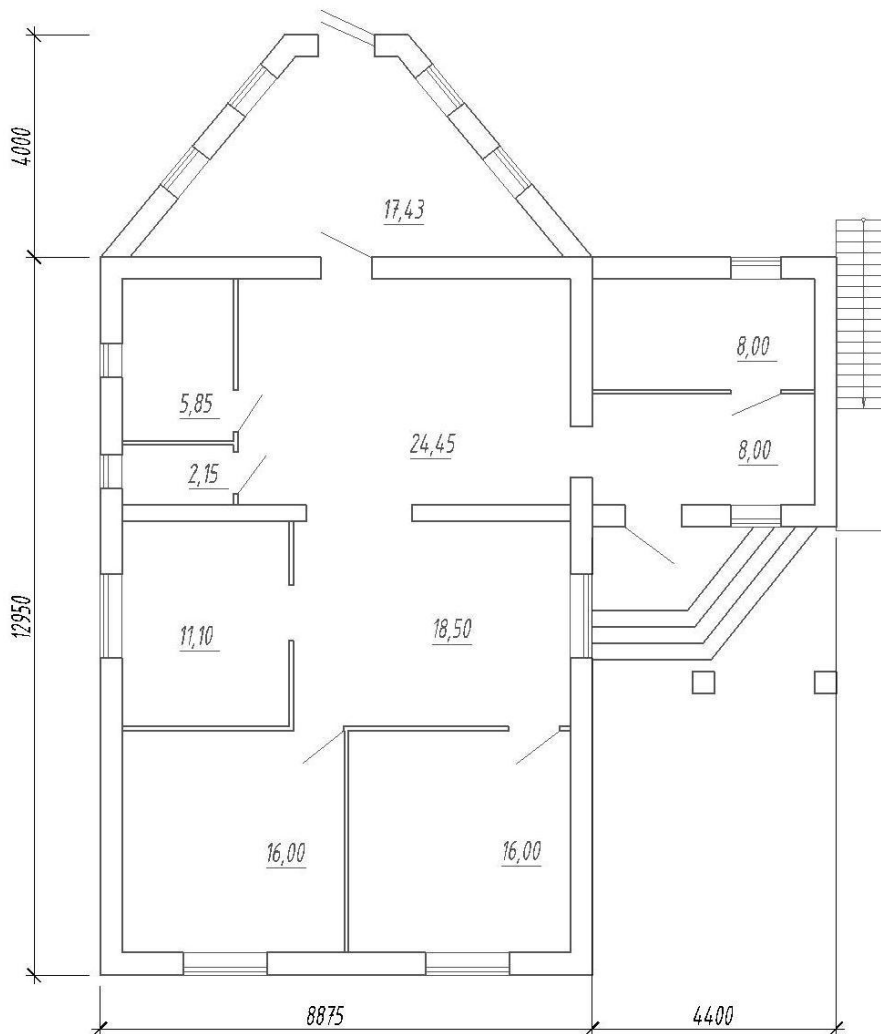

Технико-экономические показатели

Площадь застройки – 177,88м²

Общая площадь – 127,48м²

Жилая площадь – 50,50м²

Подвал – нет

Гараж – нет

ПРОЕКТ М-АСП-38

Фасады



План

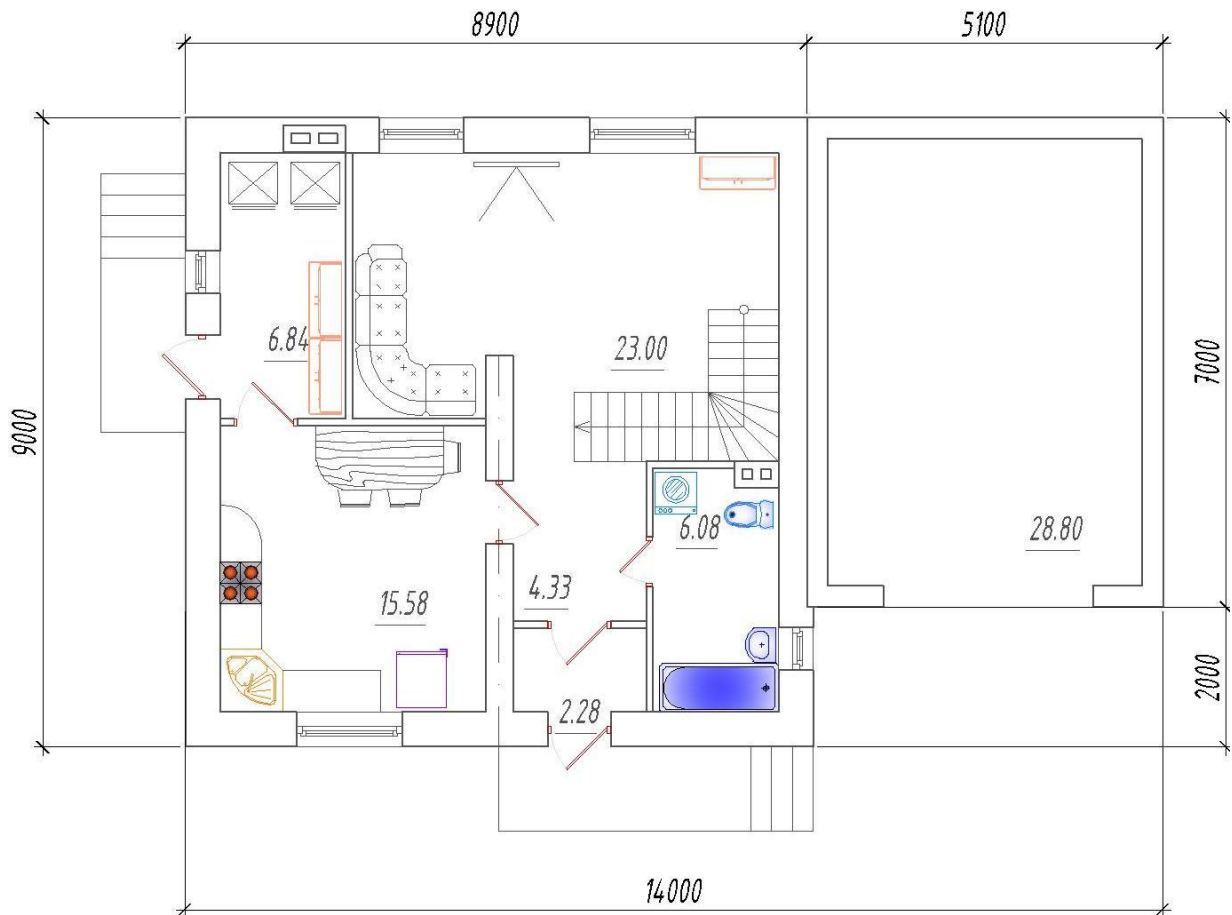

Технико-экономические показатели

Площадь застройки – 125,64м²

Общая площадь – 120,50м²

Жилая площадь – 78,07м²

Подвал – нет

Гараж – 28,80м²

ПРОЕКТ М-АСП-39

Фасады



План

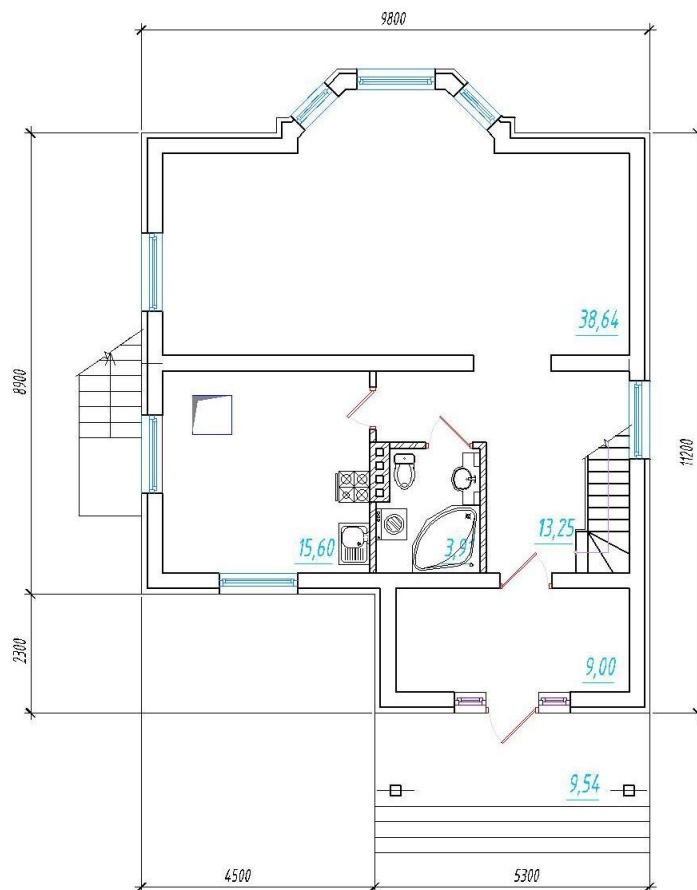

Технико-экономические показатели

Площадь застройки – 166,77м²

Общая площадь – 151,29м²

Жилая площадь – 89,63м²

Подвал – 28,80м²

Гараж – нет

ПРОЕКТ М-АСП-40

Фасады



План

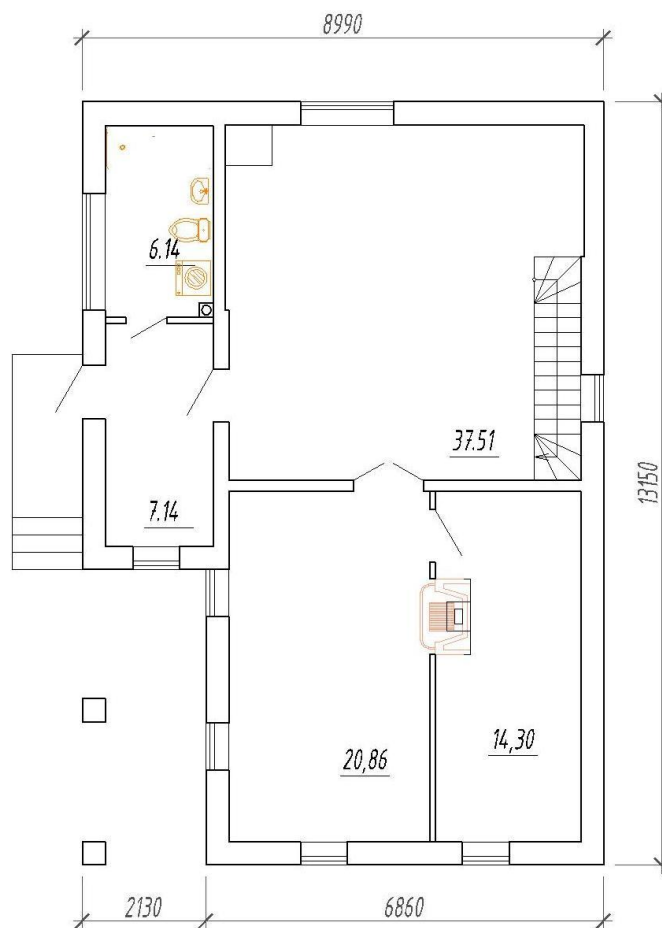

Технико-экономические показатели

Площадь застройки – 118,22м²

Общая площадь – 163,64м²

Жилая площадь – 112,85м²

Подвал – 19,54м²

Гараж – нет

ПРОЕКТ М-АСП-41

Фасады



План

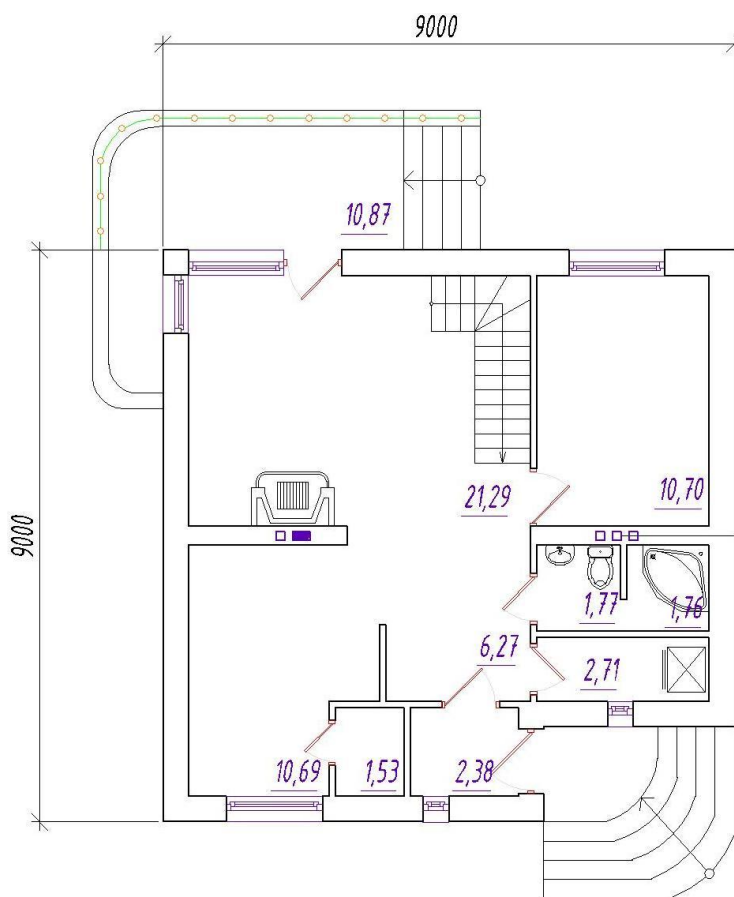

Технико-экономические показатели

Площадь застройки – 145,43м²

Общая площадь – 122,25м²

Жилая площадь – 91,88м²

Подвал – нет

Гараж – нет

ПРОЕКТ М-АСП-42

Фасады

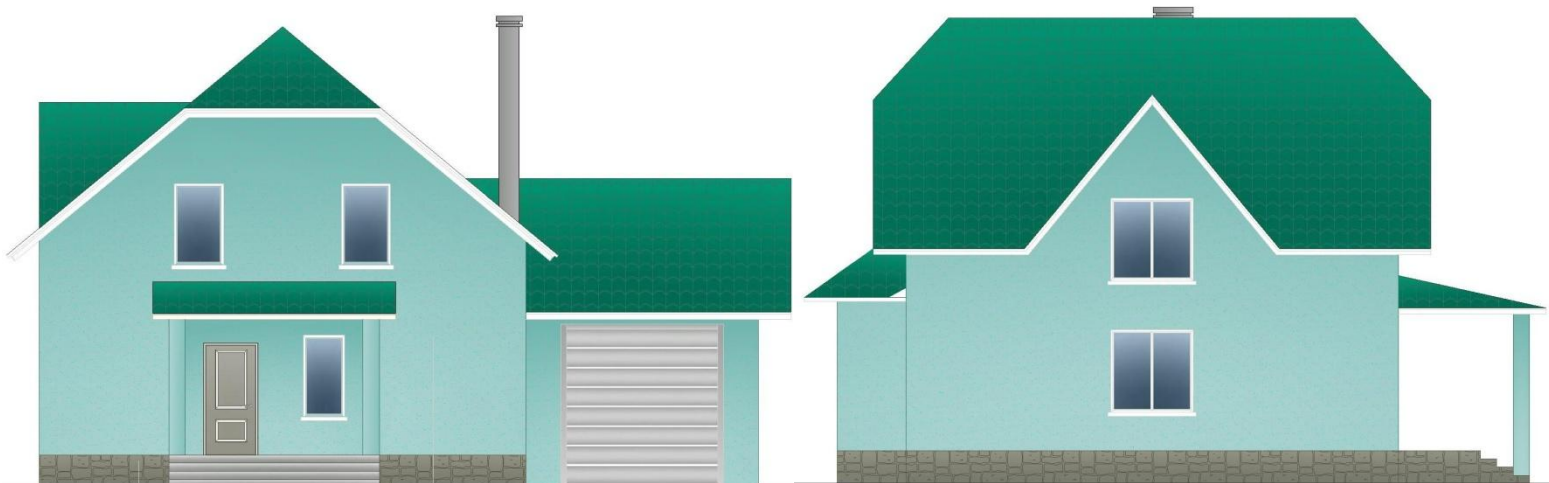

План

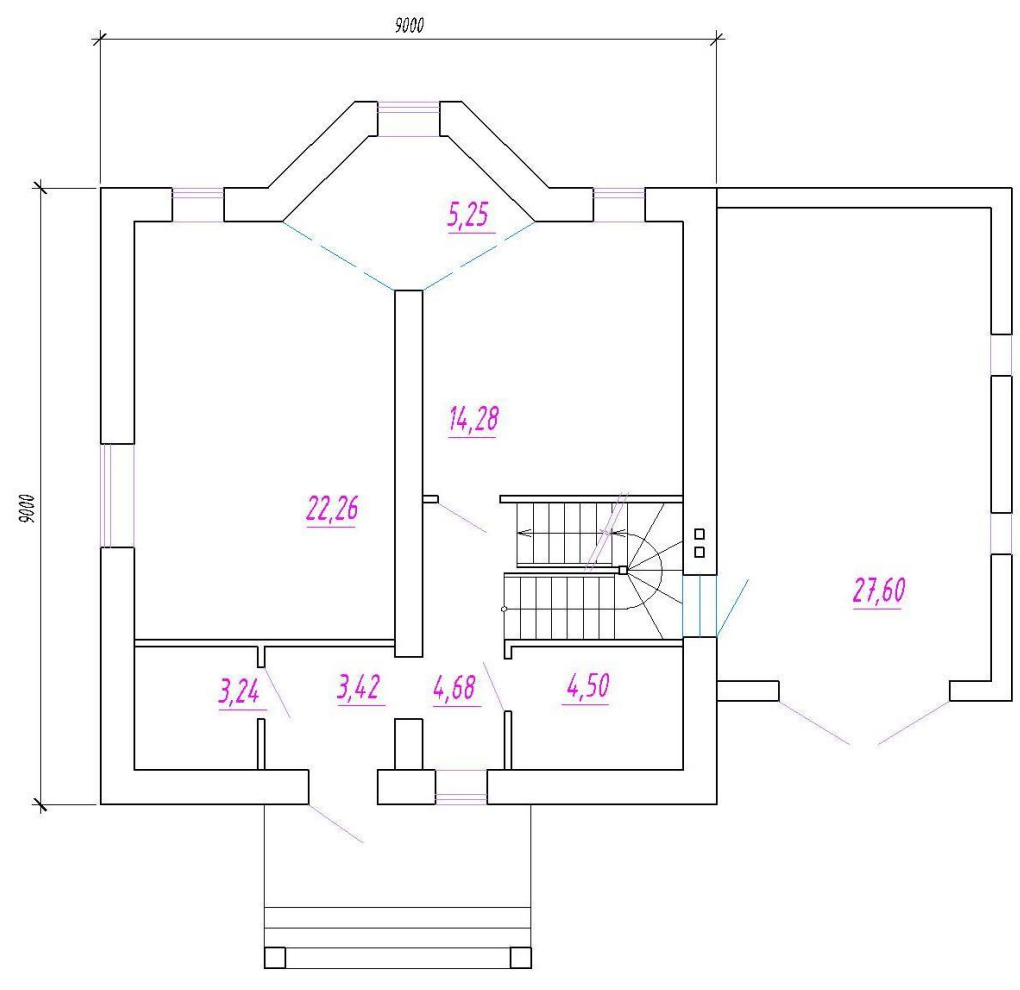

Технико-экономические показатели

Площадь застройки – 127,70м²

Общая площадь – 114,45м²

Жилая площадь – 74,71м²

Подвал – нет

Гараж – 27,60м²

ПРОЕКТ М-АСП-43

Фасады

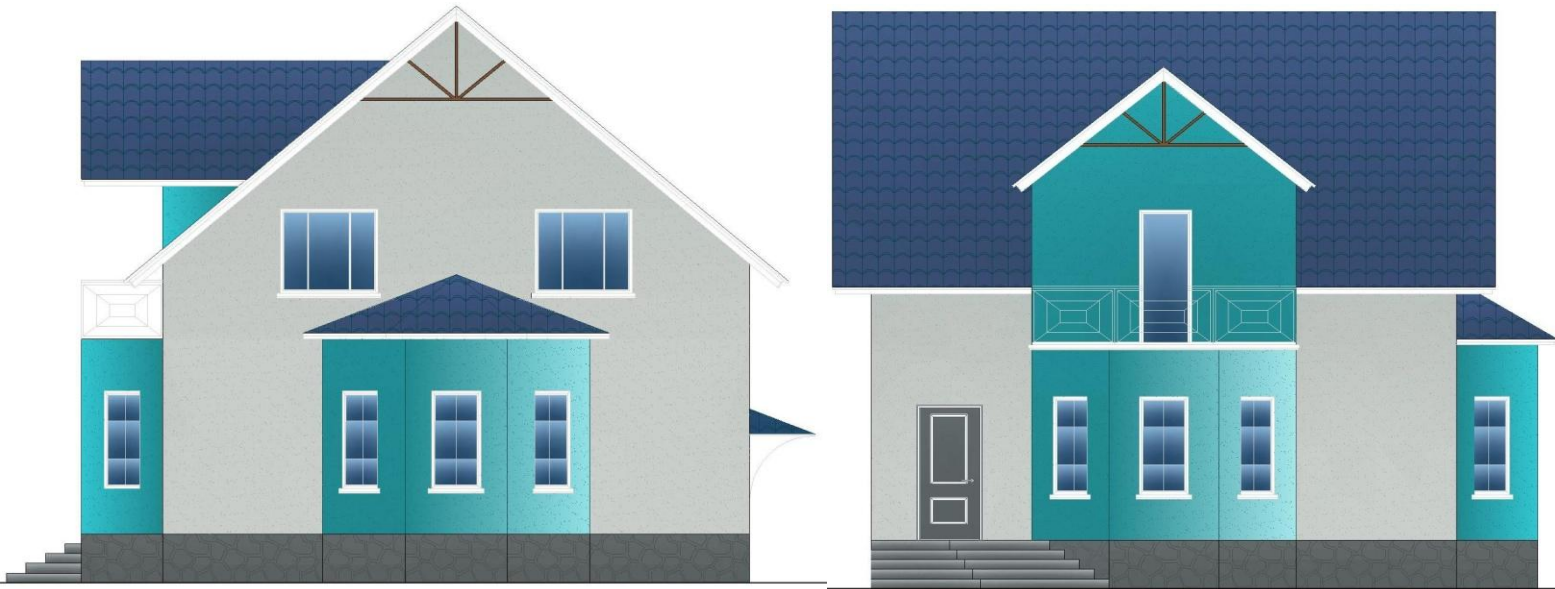

План

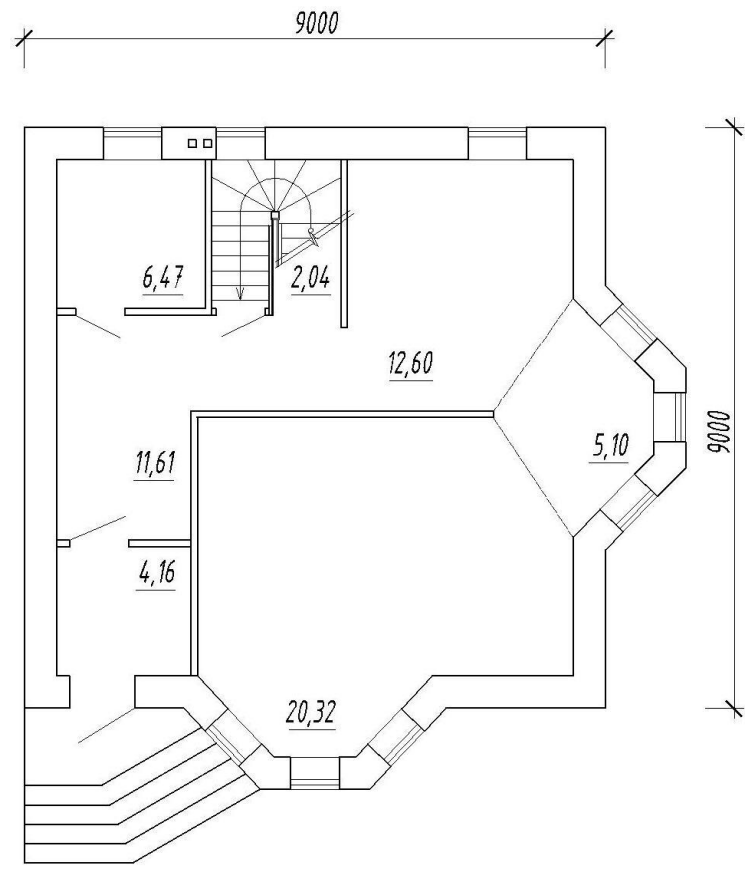

Технико-экономические показатели

Площадь застройки – 126,80м²

Общая площадь – 116,96м²

Жилая площадь – 70,17м²

Подвал – 65,10м²

Гараж – нет

ПРОЕКТ М-АСП-44

Фасады

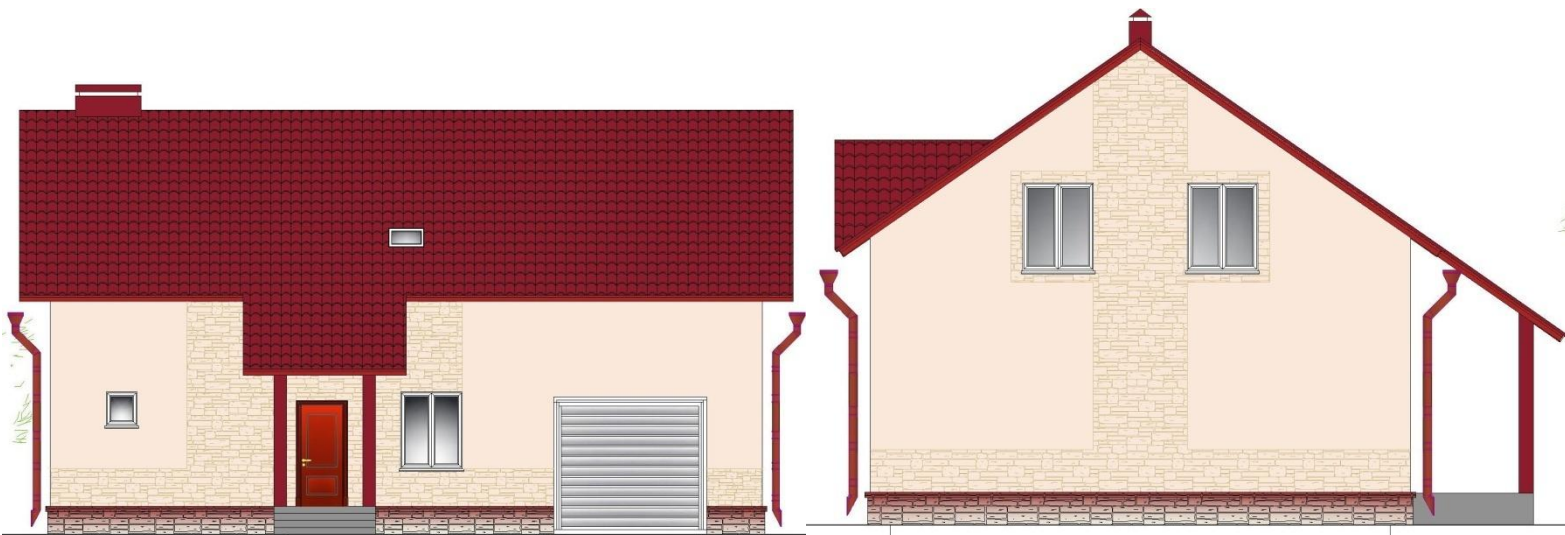

План

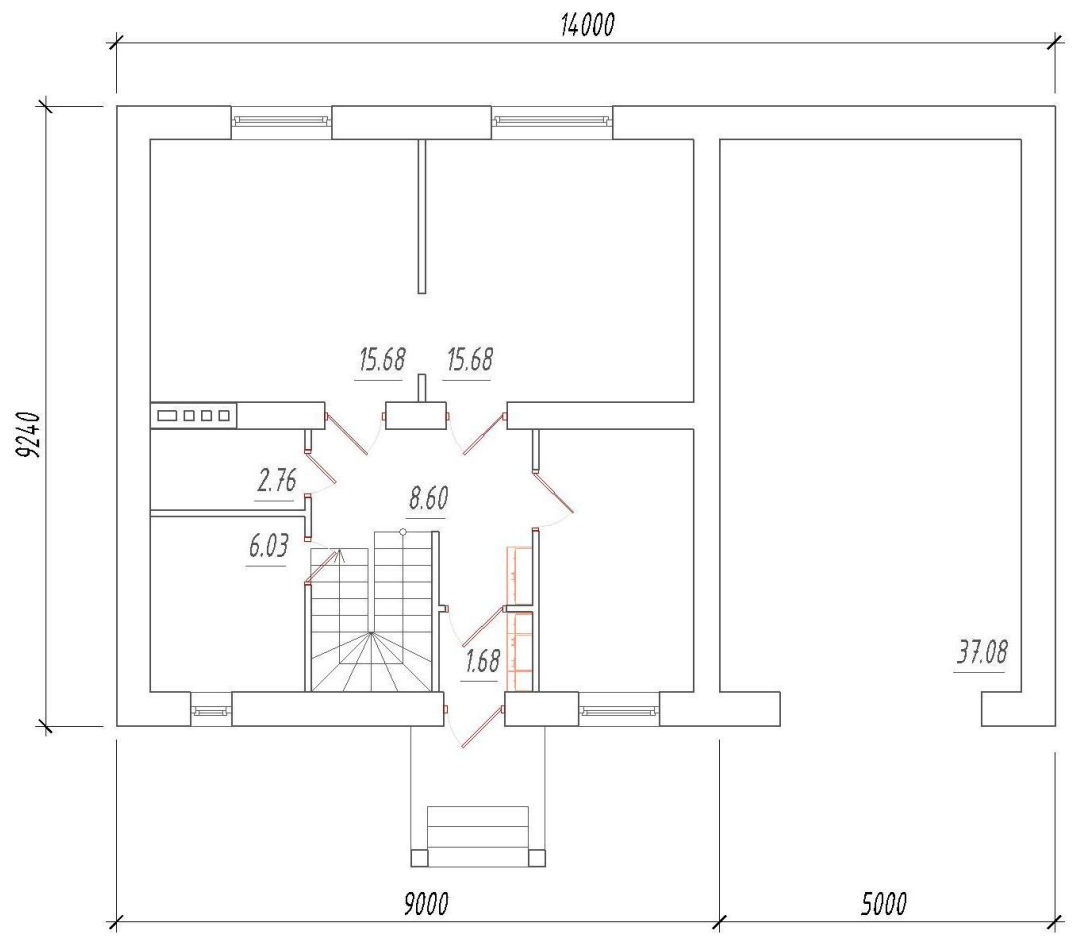

Технико-экономические показатели

Площадь застройки – 133,56м²

Общая площадь – 174,64м²

Жилая площадь – 78,64м²

Подвал – нет

Гараж – 37,08м²

ПРОЕКТ М-АСП-45

Фасады



План

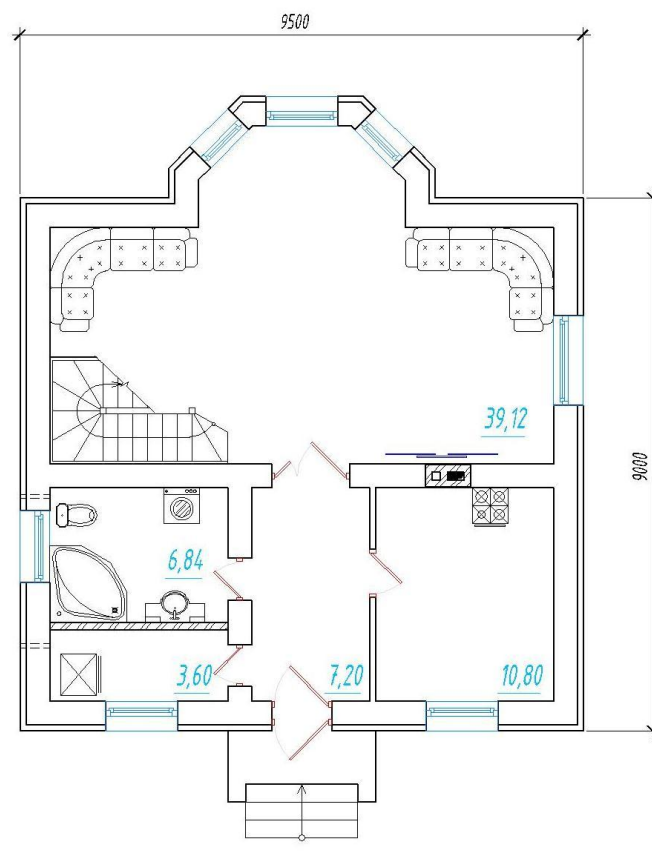

Технико-экономические показатели

Площадь застройки – 134,67м²

Общая площадь – 128,46м²

Жилая площадь – 91,86м²

Подвал – нет

Гараж – нет

ПРОЕКТ М-АСП-46

Фасады



План

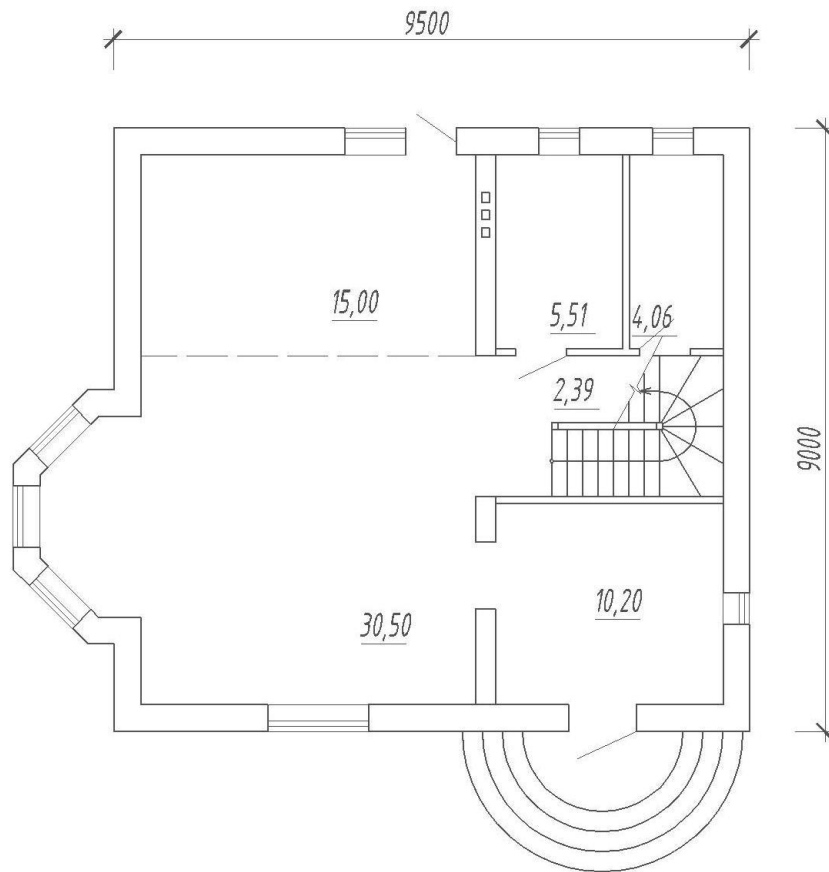

Технико-экономические показатели

Площадь застройки – 98,55м²

Общая площадь – 130,82м²

Жилая площадь – 78,89м²

Подвал – нет

Гараж – нет

ПРОЕКТ М-АСП-47

Фасады



План

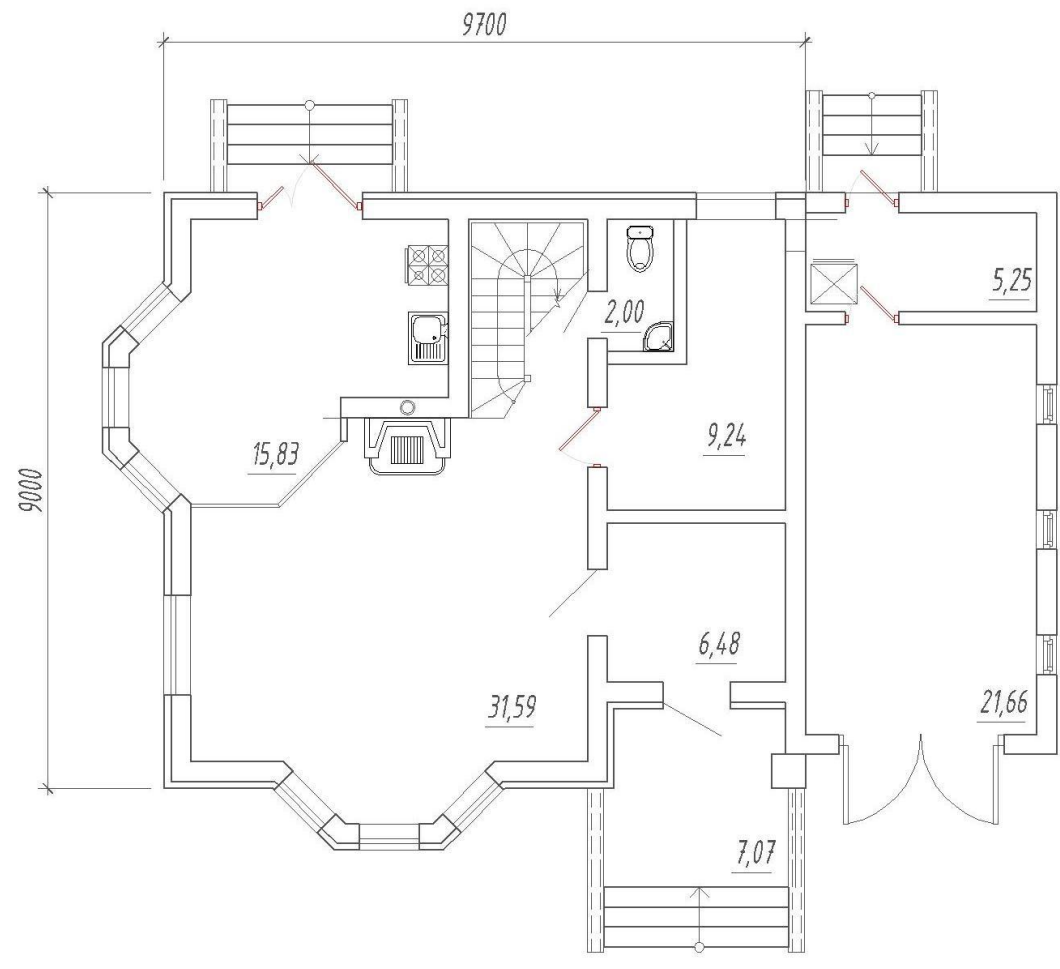

Технико-экономические показатели

Площадь застройки – 186,13м²

Общая площадь – 135,24м²

Жилая площадь – 96,35м²

Подвал – нет

Гараж – 21,66м²

ПРОЕКТ М-АСП-48

Есть вариант с гаражом

Фасады



План

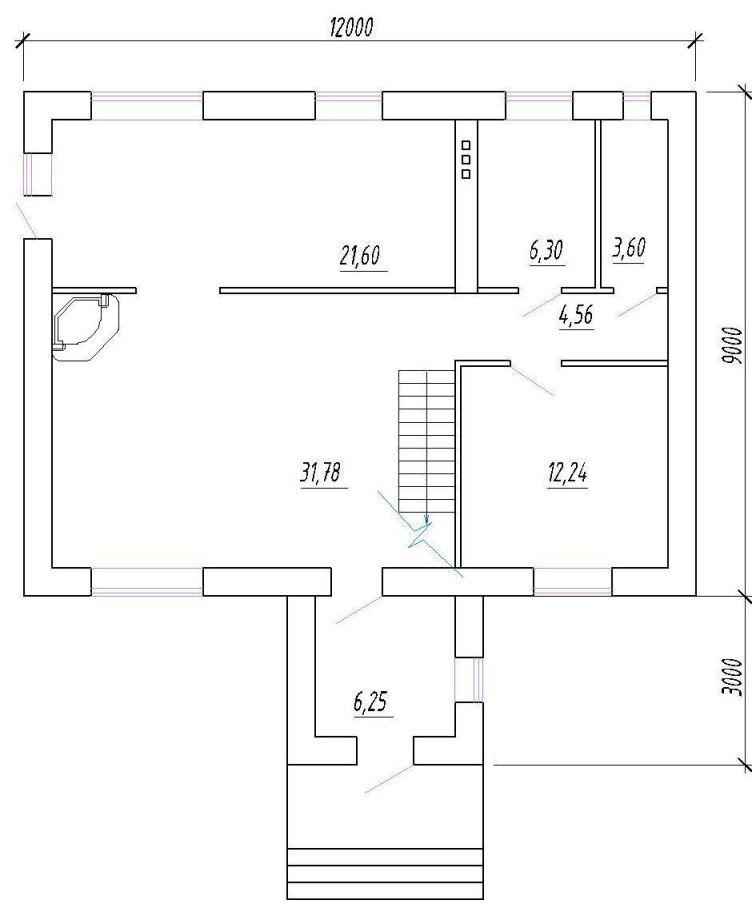

Технико-экономические показатели

Площадь застройки – 124,20м²

Общая площадь – 168,69м²

Жилая площадь – 100,22м²

Подвал – нет

Гараж – нет

ПРОЕКТ М-АСП-49

Фасады



План



Технико-экономические показатели

Площадь застройки – 147,00м²

Общая площадь – 170,31м²

Жилая площадь – 97,90м²

Подвал – нет

Гараж – 20,72м²

ПРОЕКТ М-АСИ-50

Фасады



План

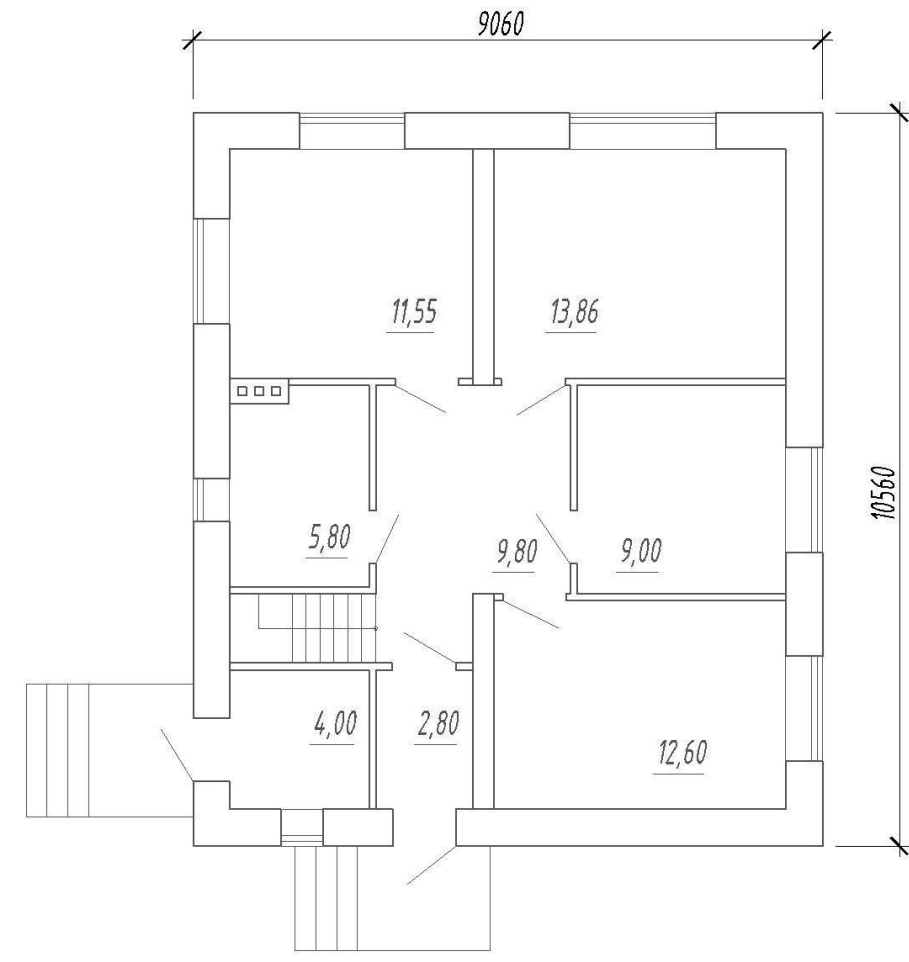

Технико-экономические показатели

Площадь застройки – 95,67м²

Общая площадь – 135,49м²

Жилая площадь – 75,50м²

Подвал – нет

Гараж – нет

ПРОЕКТ М-АСП-51

Фасады



План

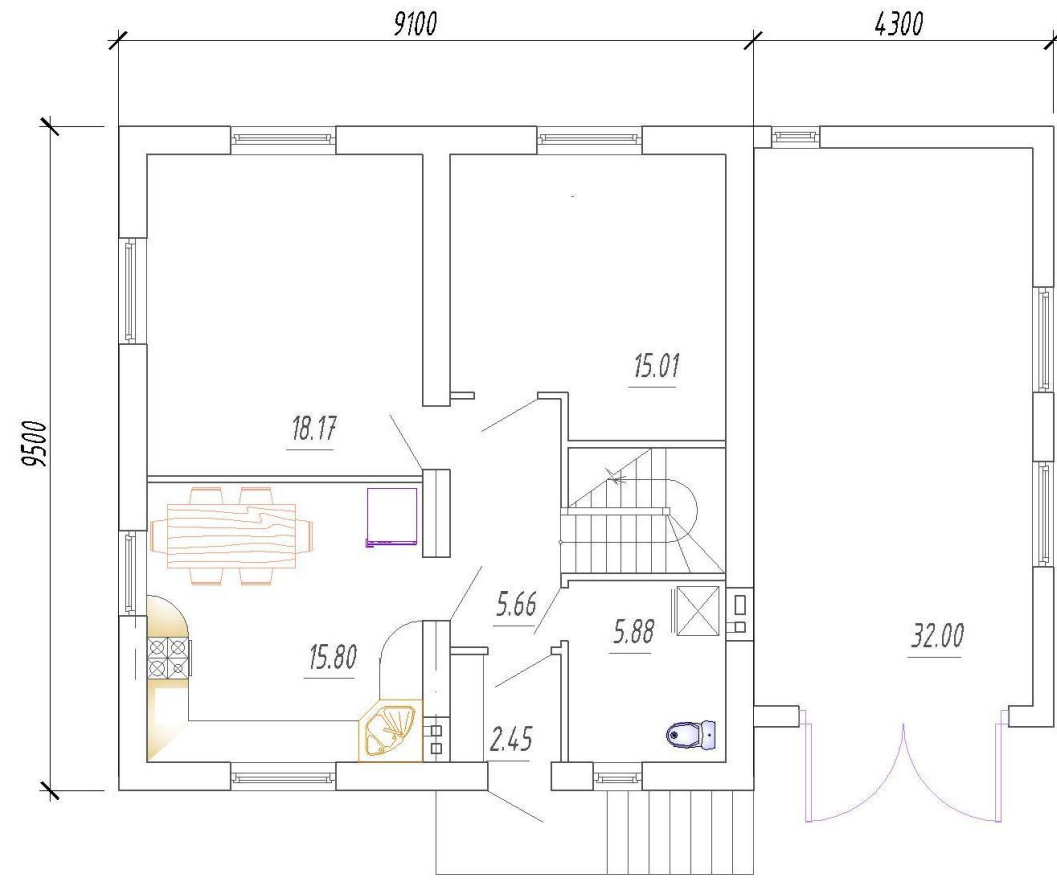

Технико-экономические показатели

Площадь застройки – 113,67м²

Общая площадь – 126,51м²

Жилая площадь – 82,16м²

Подвал – нет

Гараж – 32,00м²

ПРОЕКТ М-АСИ-52

Фасады



План

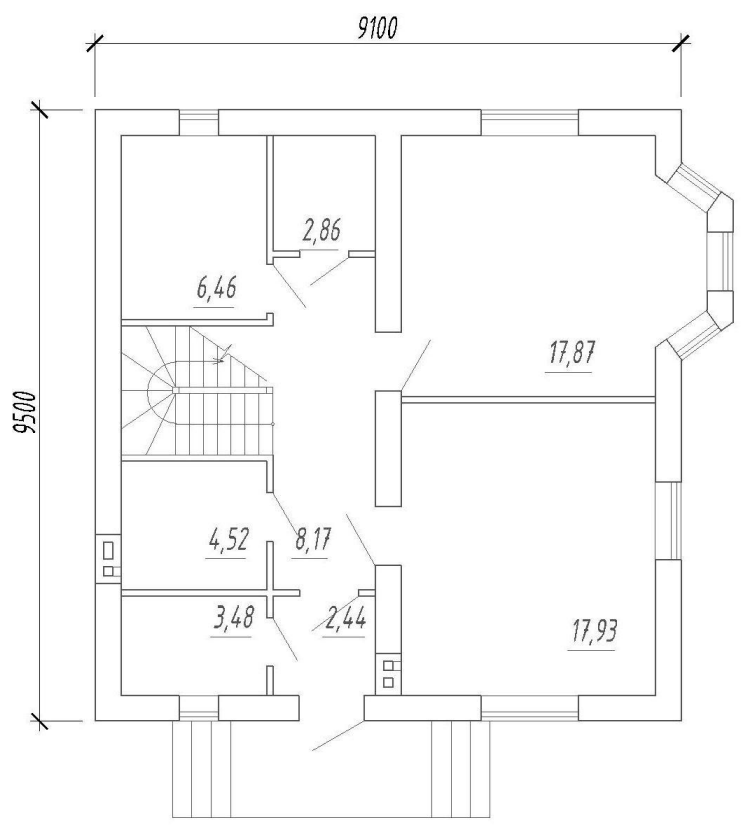

Технико-экономические показатели

Площадь застройки – 96,32м²

Общая площадь – 126,22м²

Жилая площадь – 67,30м²

Подвал – нет

Гараж – нет

ПРОЕКТ М-АСП-53

Есть вариант без гаража

Фасады

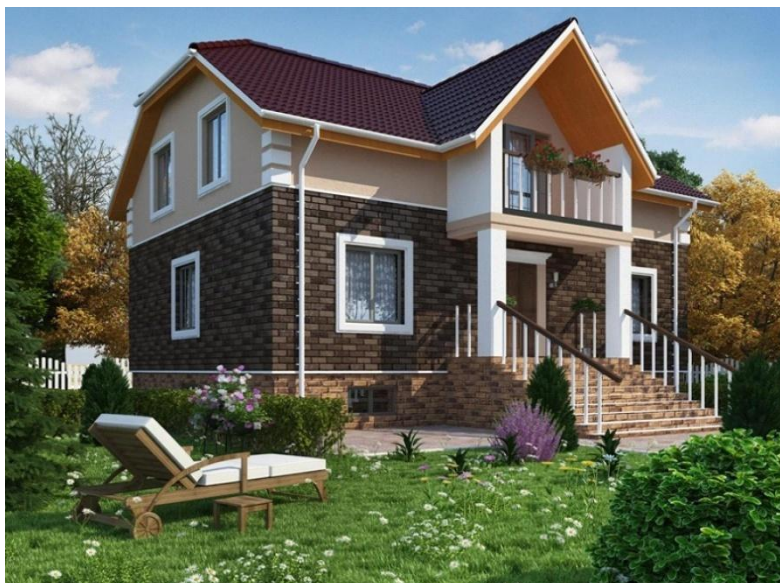

План

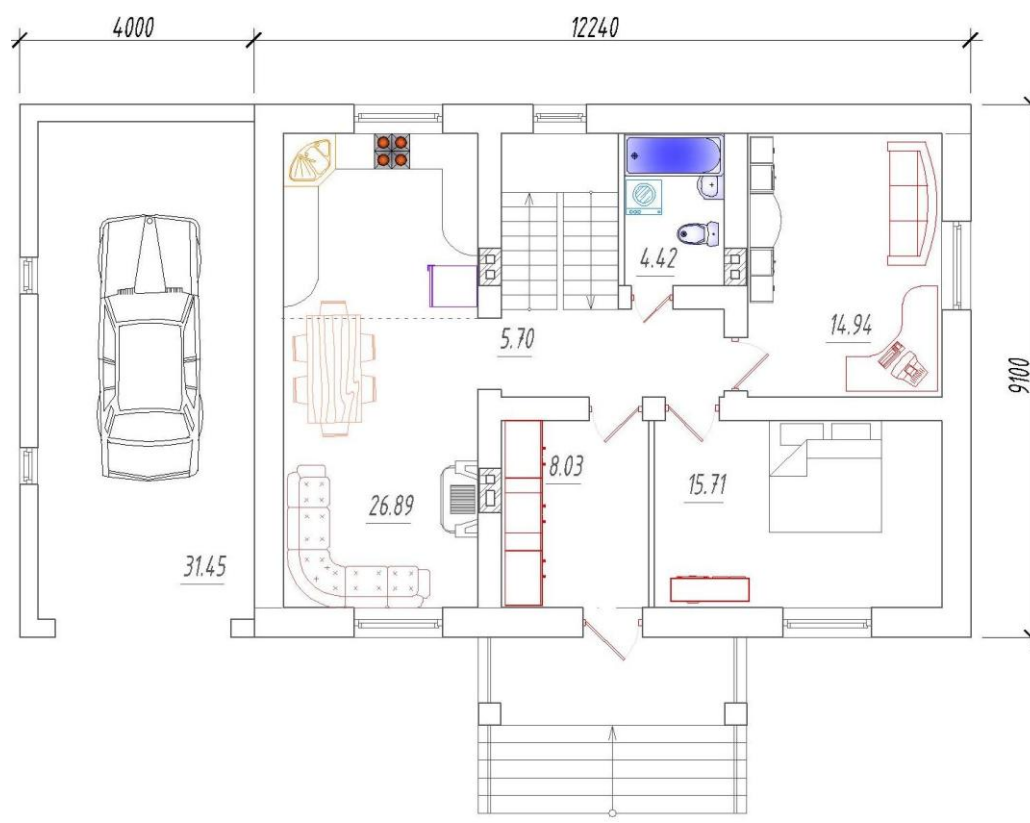

Технико-экономические показатели

Площадь застройки – 162,06м²

Общая площадь – 159,42м²

Жилая площадь – 88,23м²

Подвал – нет

Гараж – 31,45м²

ПРОЕКТ М-АСП-54

Фасады



План

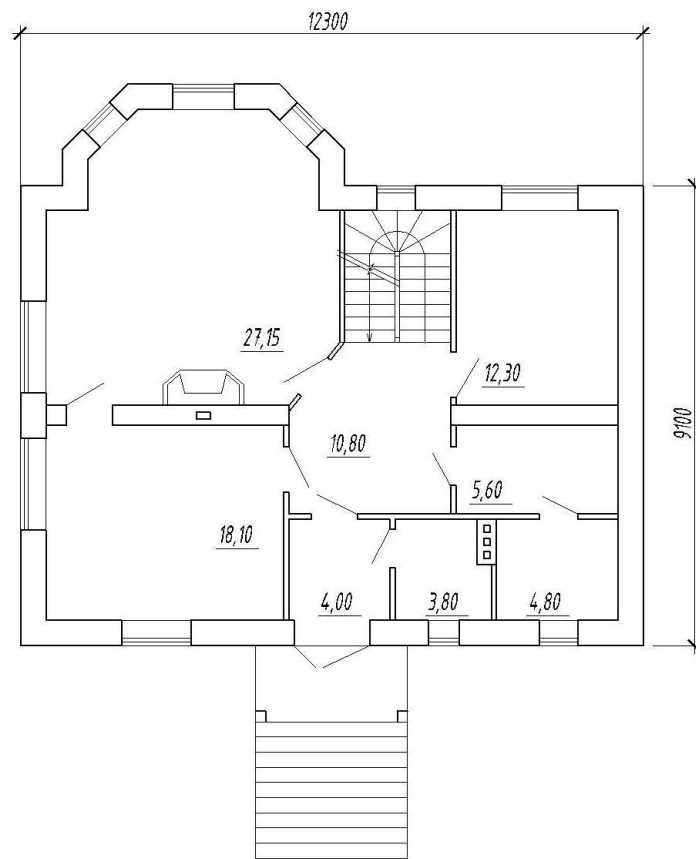

Технико-экономические показатели

Площадь застройки – 158,30м²

Общая площадь – 169,42м²

Жилая площадь – 103,45м²

Подвал – 85,10м²

Гараж – 43,50м²

ПРОЕКТ М-АСП-55

Есть вариант без гаража

Фасады



План

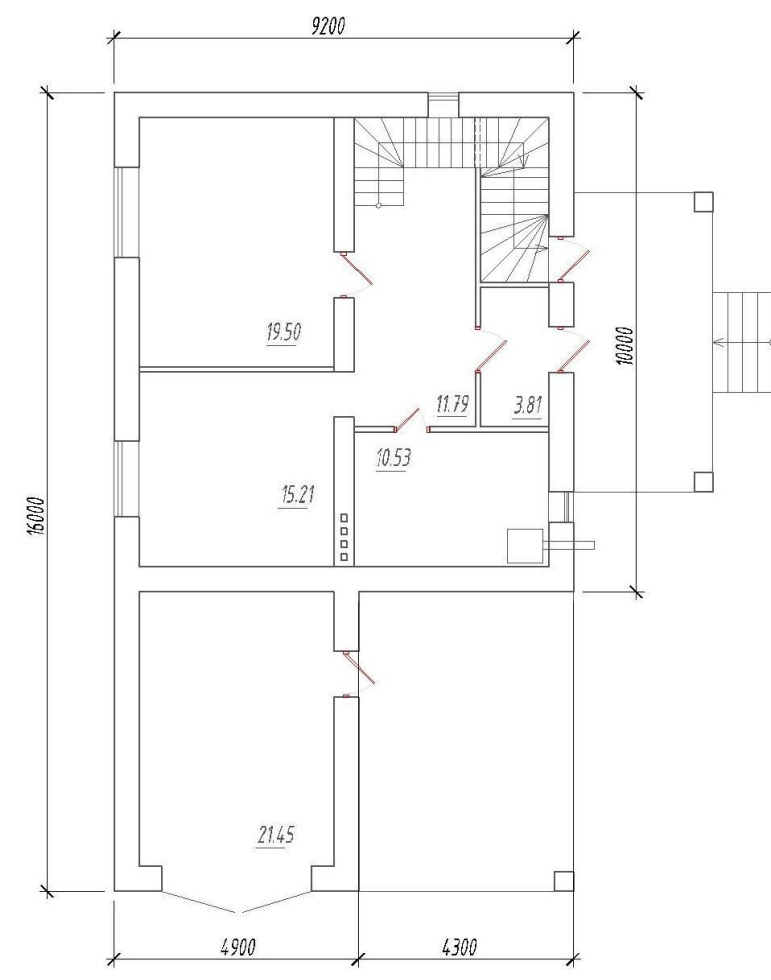

Технико-экономические показатели

Площадь застройки – 140,60м²

Общая площадь – 125,97м²

Жилая площадь – 27,72м²

Подвал – 61,82м²

Гараж – 21,45м²

ПРОЕКТ М-АСП-56

Есть вариант без гаража

Фасады



План

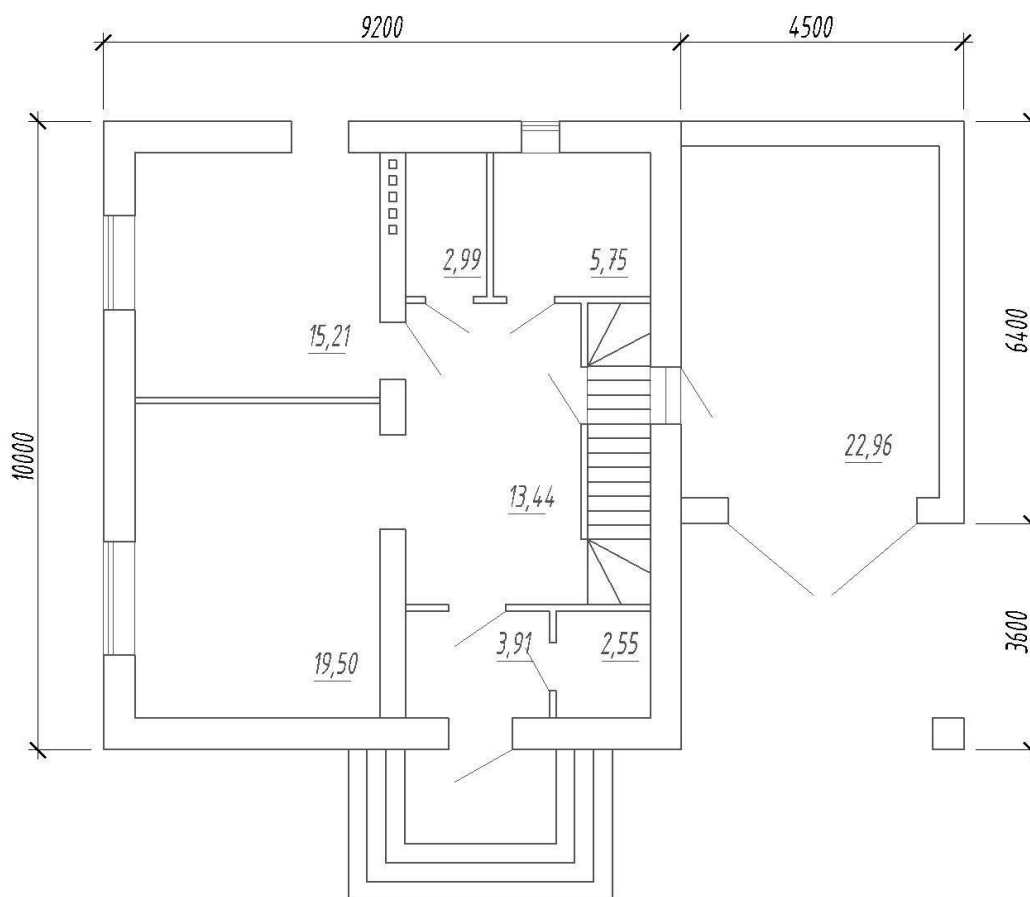

Технико-экономические показатели

Площадь застройки – 130,90м²

Общая площадь – 135,62м²

Жилая площадь – 27,72м²

Подвал – 69,81м²

Гараж – 22,96м²

ПРОЕКТ М-АСИ-57

Фасады



План

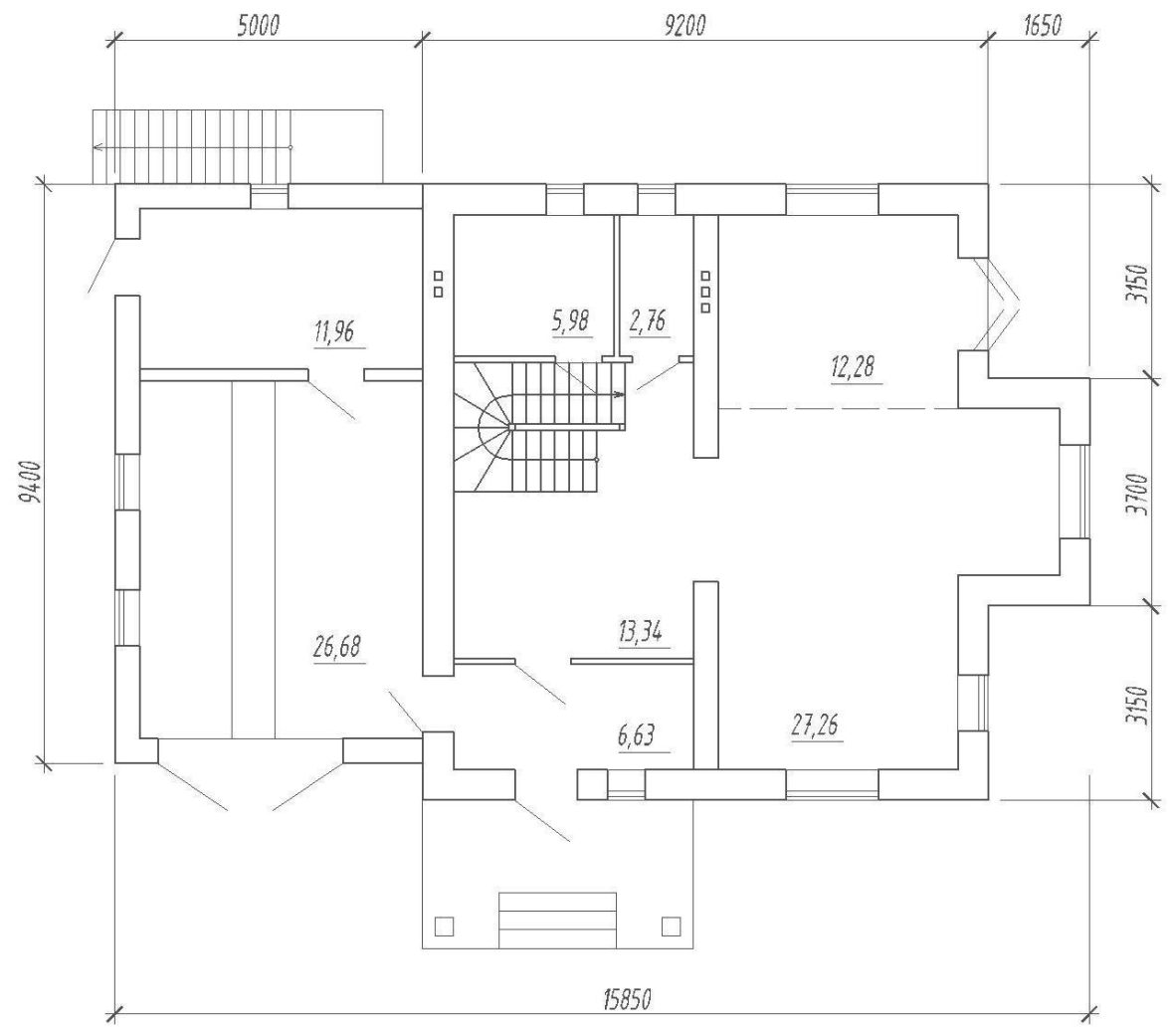

Технико-экономические показатели

Площадь застройки – 161,32м²

Общая площадь – 131,76м²

Жилая площадь – 79,36м²

Подвал – 37,72м²

Гараж – 26,68м²

ПРОЕКТ М-АСИ-58

Фасады



План

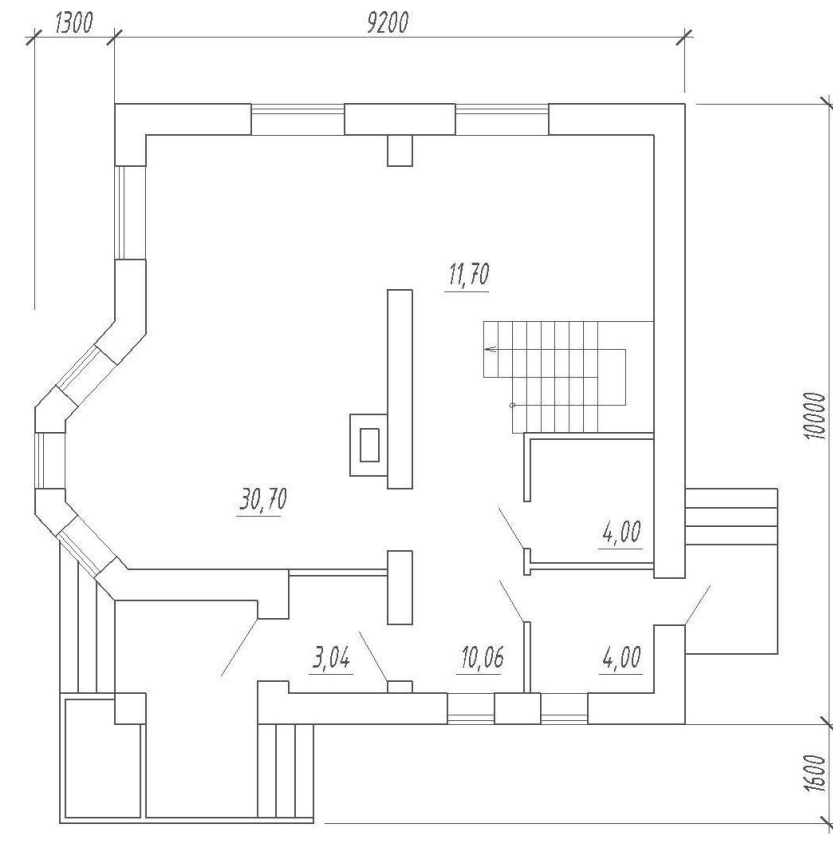

Технико-экономические показатели

Площадь застройки – 106,14м²

Общая площадь – 129,09м²

Жилая площадь – 76,72м²

Подвал – нет

Гараж – нет

ПРОЕКТ М-АСП-59

Фасады



План

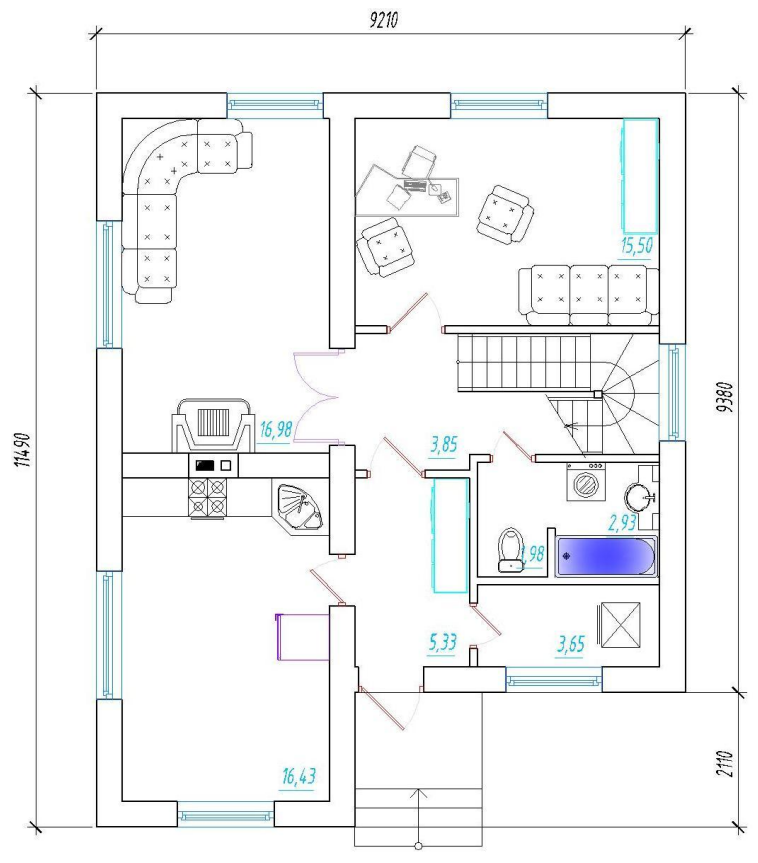

Технико-экономические показатели

Площадь застройки – 151,22м²

Общая площадь – 135,56м²

Жилая площадь – 81,39м²

Подвал – 31,73м²

Гараж – нет

ПРОЕКТ М-АСП-60

Фасады



План

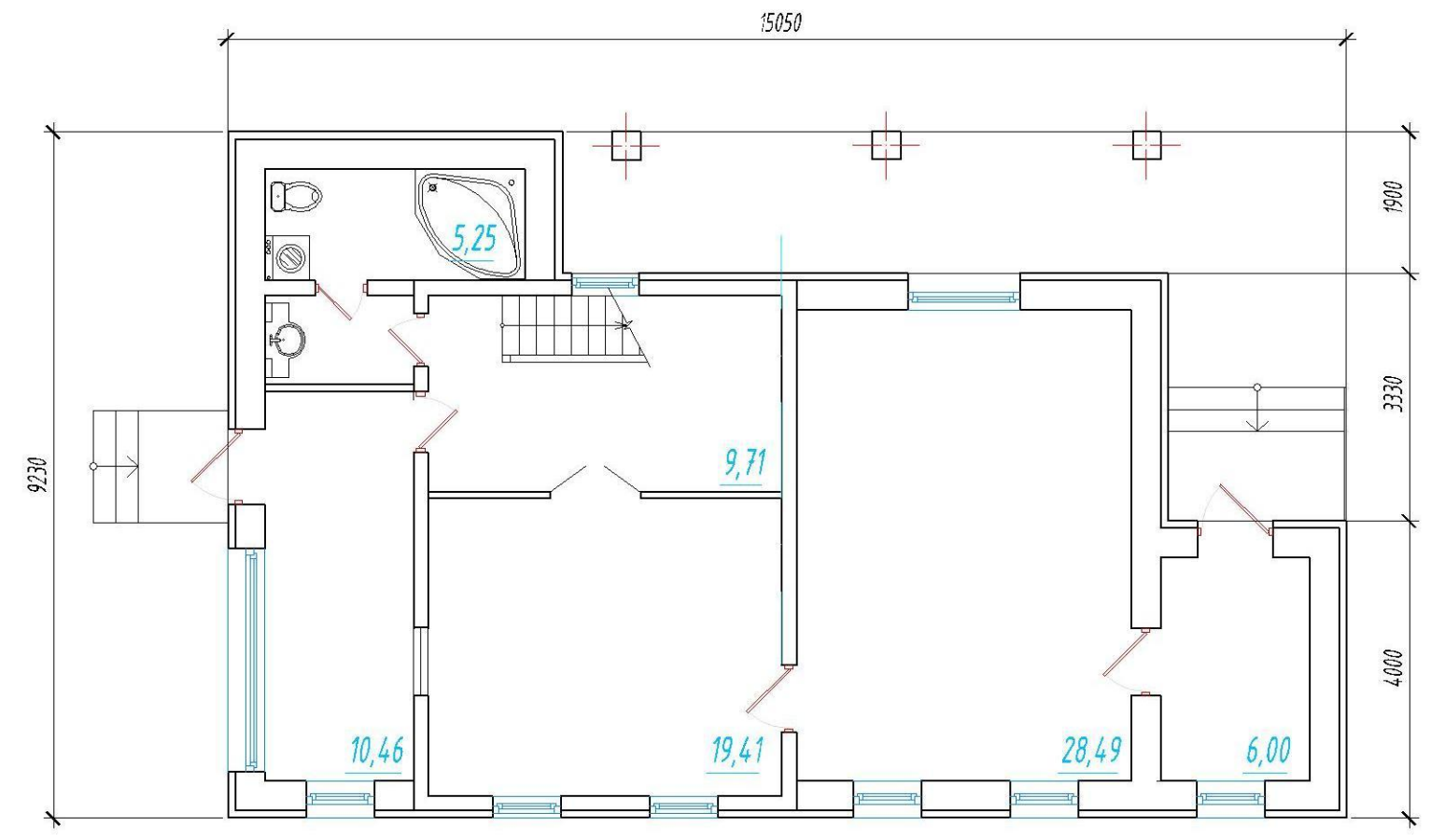

Технико-экономические показатели

Площадь застройки – 191,47м²

Общая площадь – 148,40м²

Жилая площадь – 108,19м²

Подвал – нет

Гараж – нет

ПРОЕКТ М-АСП-61

Фасады



План

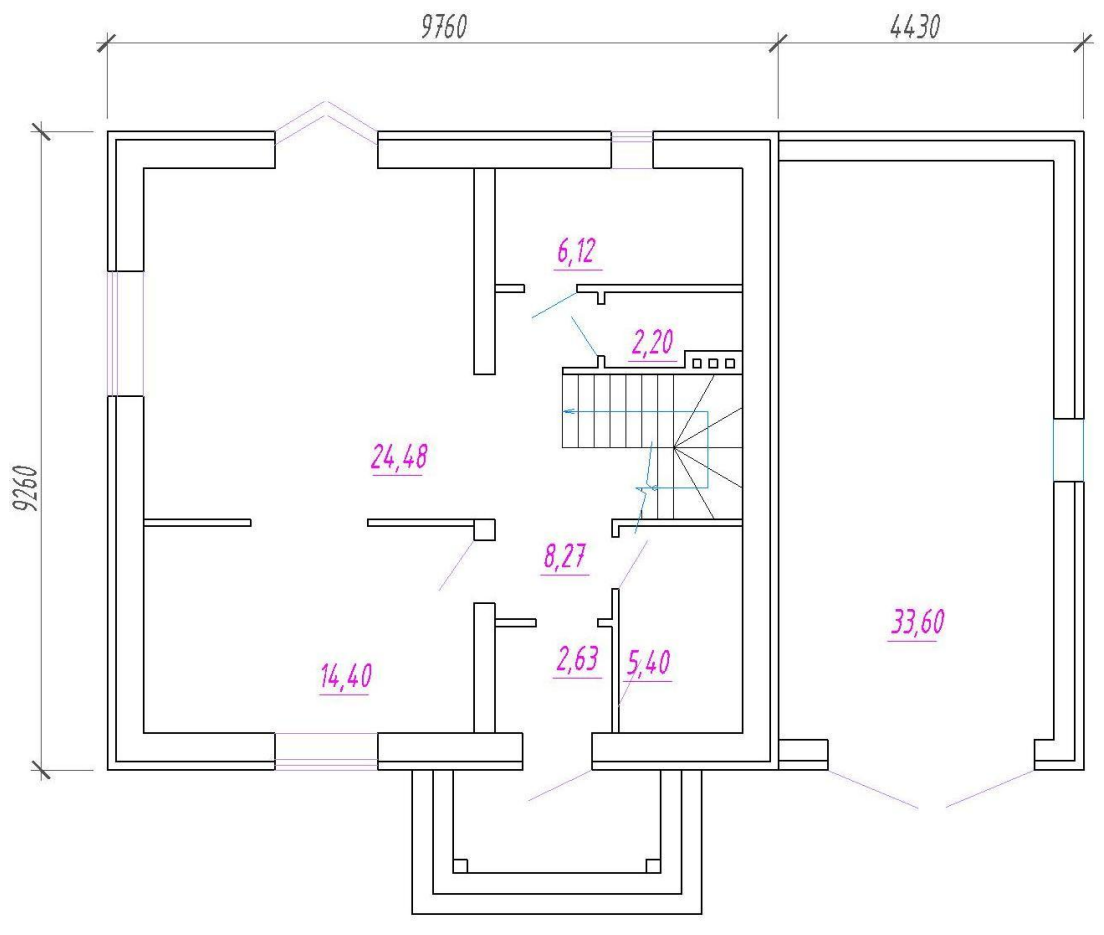

Технико-экономические показатели

Площадь застройки – 135,70м²

Общая площадь – 127,64м²

Жилая площадь – 71,52м²

Подвал – нет

Гараж – 33,60м²

ПРОЕКТ М-АСИ-62

Фасады

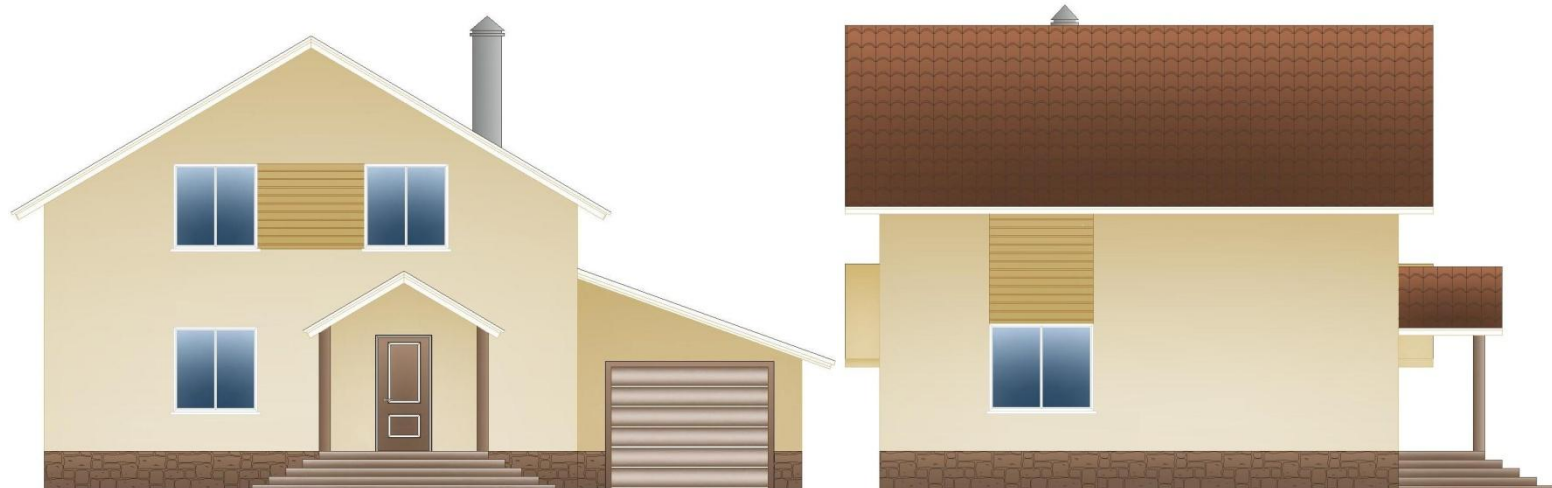

План

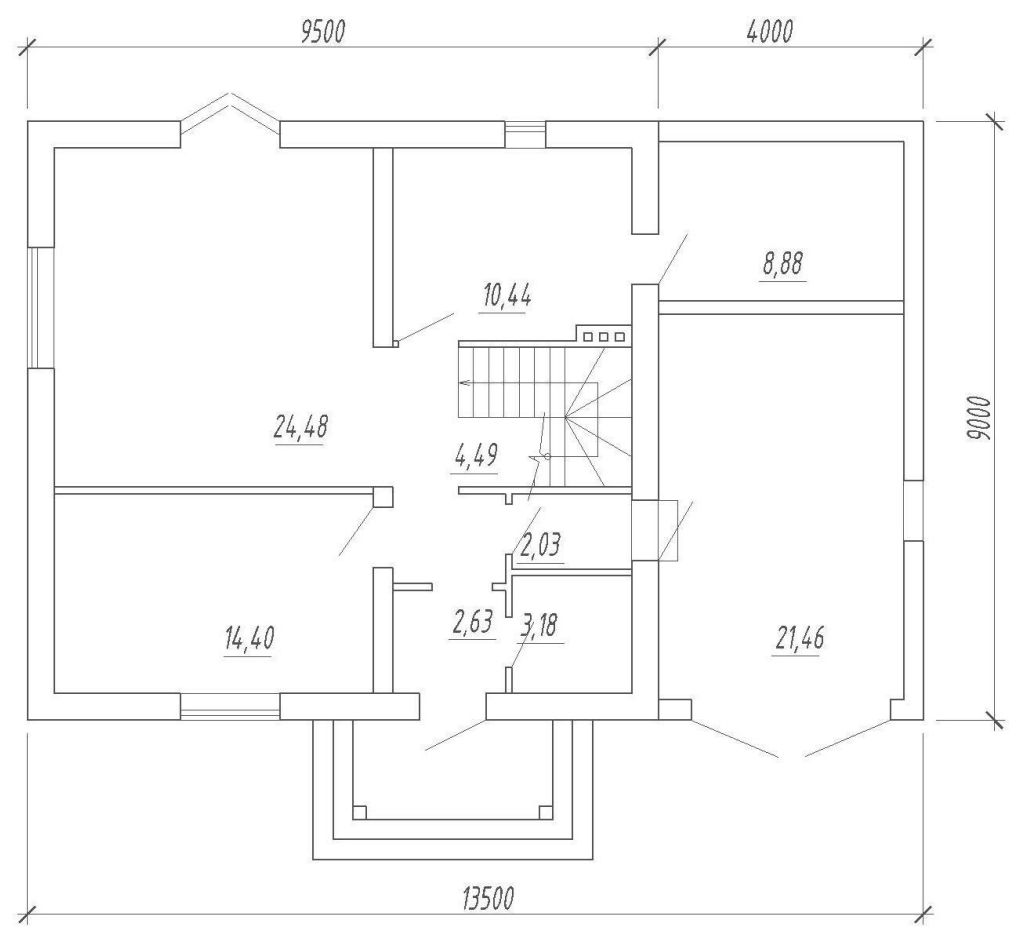

Технико-экономические показатели

Площадь застройки – 121,50м²

Общая площадь – 155,88м²

Жилая площадь – 71,52м²

Подвал – нет

Гараж – 21,46м²

ПРОЕКТ М-АСИ-63

Фасады



План

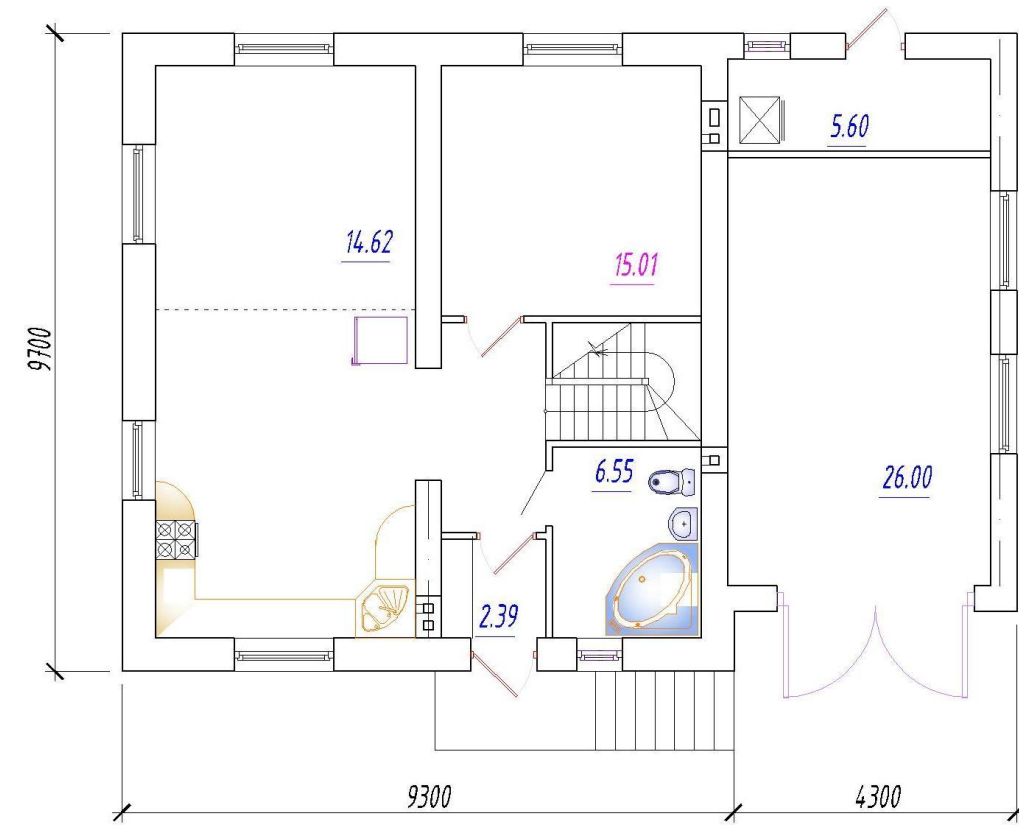

Технико-экономические показатели

Площадь застройки – 113,67м²

Общая площадь – 158,25м²

Жилая площадь – 71,52м²

Подвал – нет

Гараж – 26,00м²

ПРОЕКТ М-АСП-64

Фасады



План

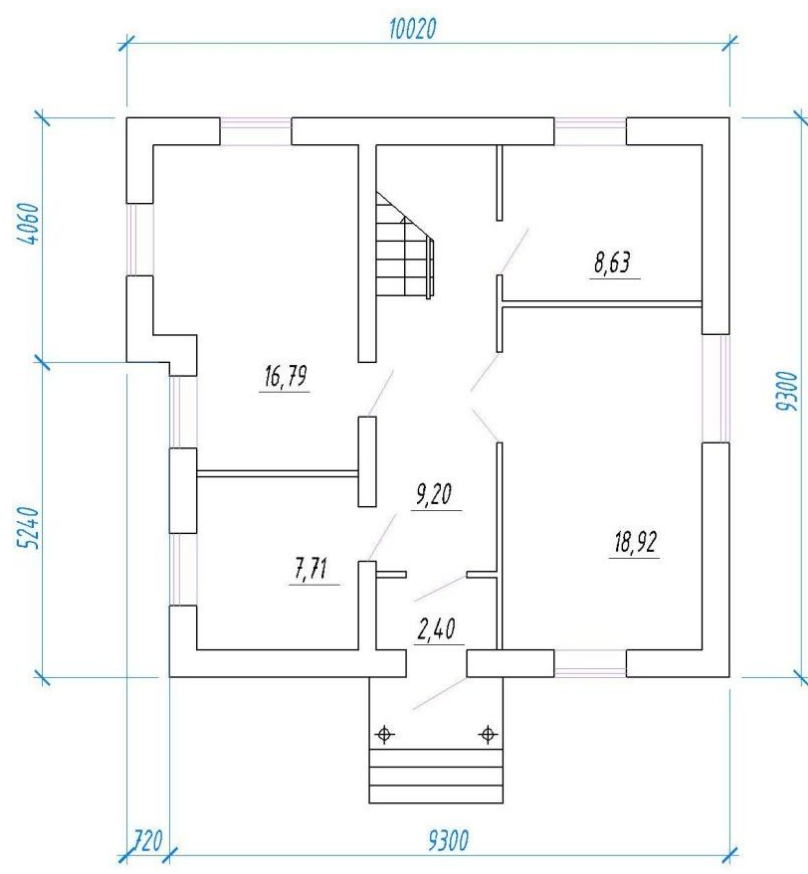

Технико-экономические показатели

Площадь застройки – 98,30м²

Общая площадь – 103,12м²

Жилая площадь – 58,88м²

Подвал – нет

Гараж – нет

ПРОЕКТ М-АСП-65

Фасады



План

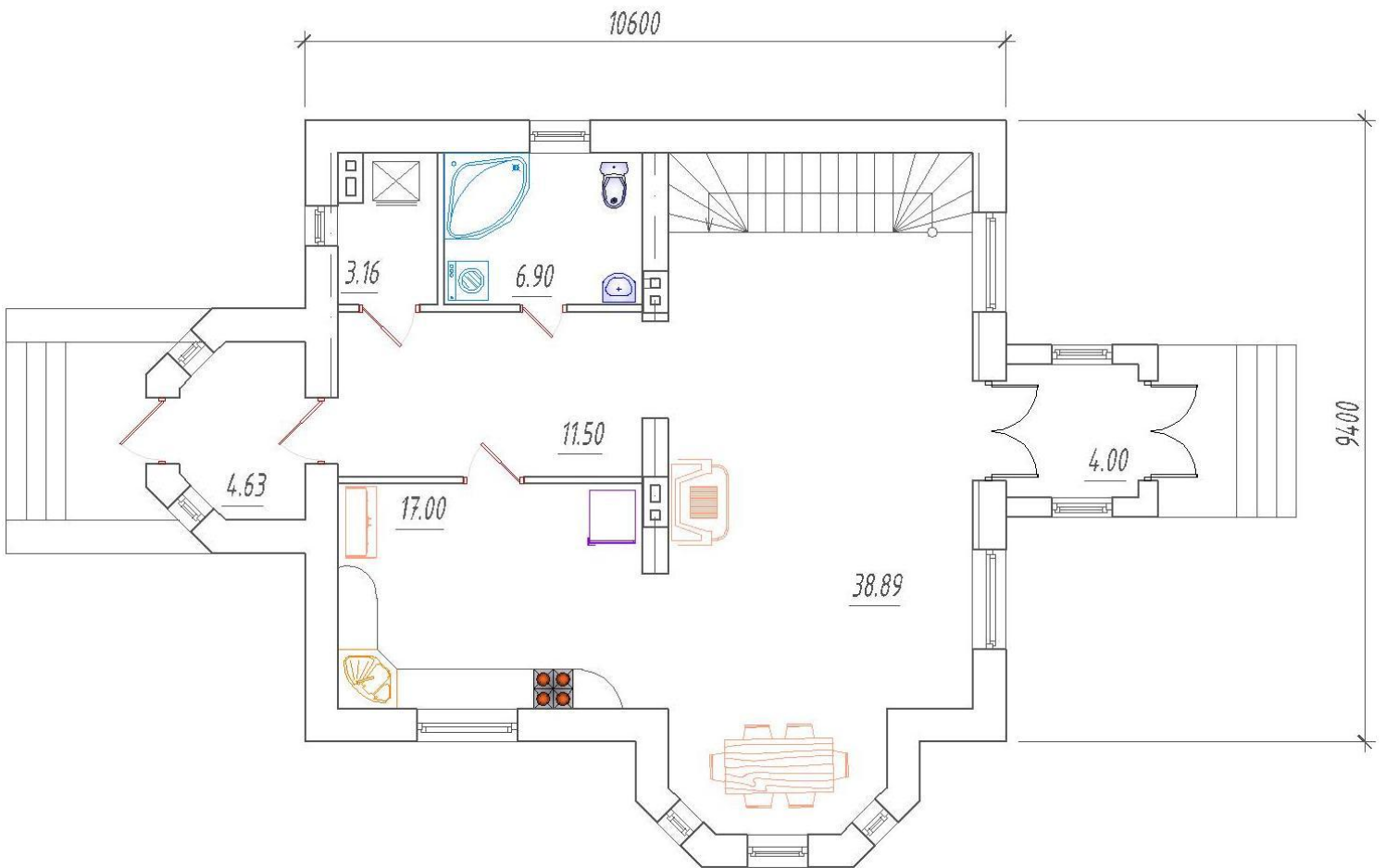

Технико-экономические показатели

Площадь застройки – 124,54м²

Общая площадь – 157,16м²

Жилая площадь – 91,20м²

Подвал – нет

Гараж – нет

ПРОЕКТ М-АСП-66

Фасады



План

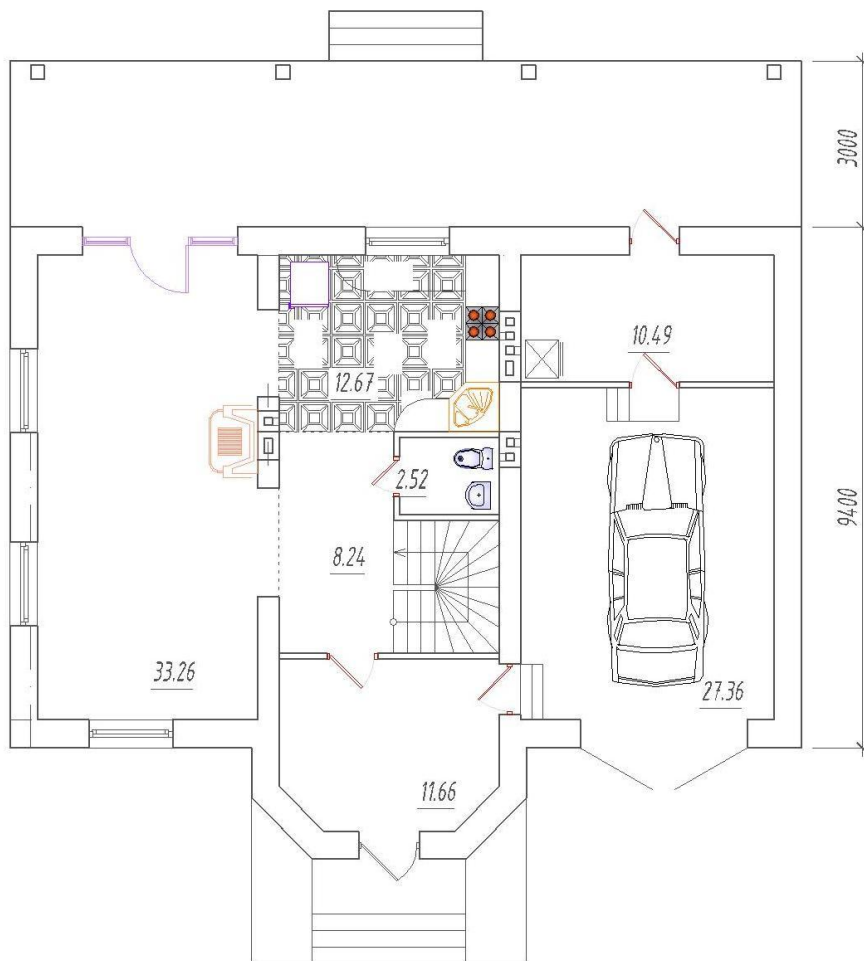

Технико-экономические показатели

Площадь застройки – 193,51м²

Общая площадь – 197,34м²

Жилая площадь – 108,10м²

Подвал – нет

Гараж – 27,36м²

ПРОЕКТ М-АСП-67

Фасады



План

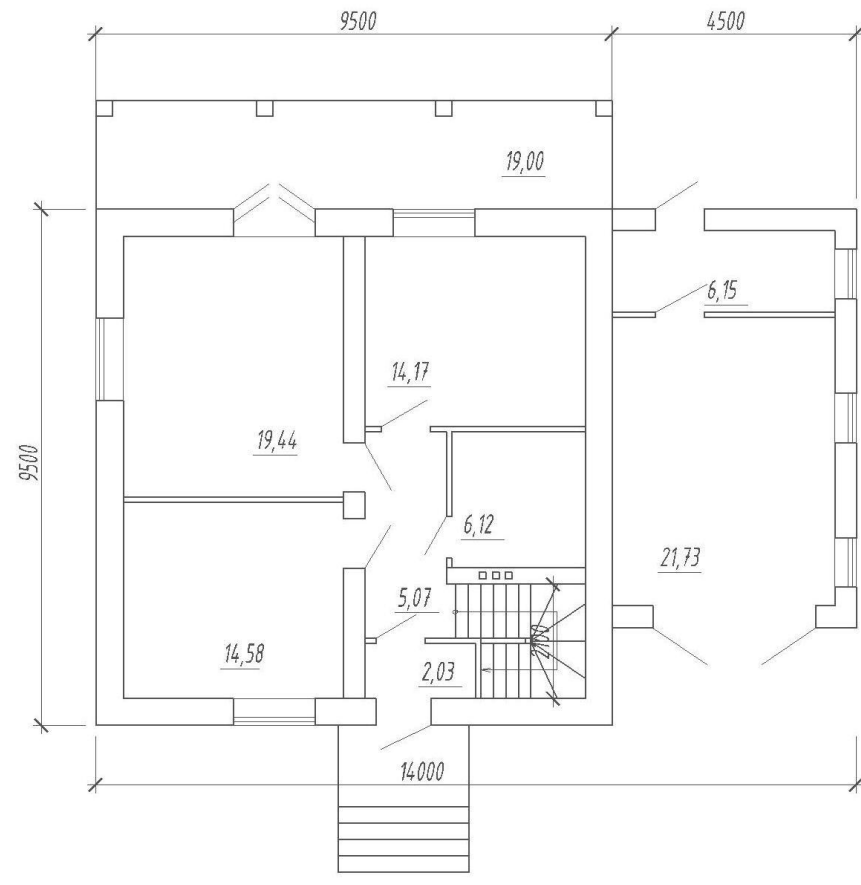

Технико-экономические показатели

Площадь застройки – 150,40м²

Общая площадь – 162,98м²

Жилая площадь – 82,21м²

Подвал – нет

Гараж – 21,73м²

ПРОЕКТ М-АСИ-68

Фасады



План

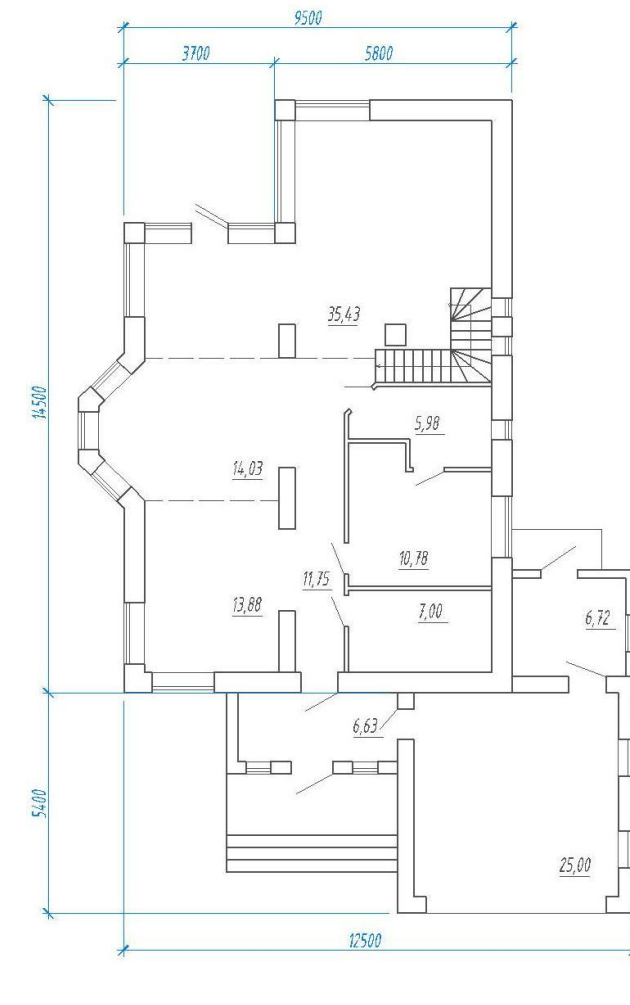

Технико-экономические показатели

Площадь застройки – 197,67м²

Общая площадь – 201,66м²

Жилая площадь – 93,33м²

Подвал – нет

Гараж – 25,00м²

ПРОЕКТ М-АСП-69

Фасады

(Есть вариант с подвалом)



План

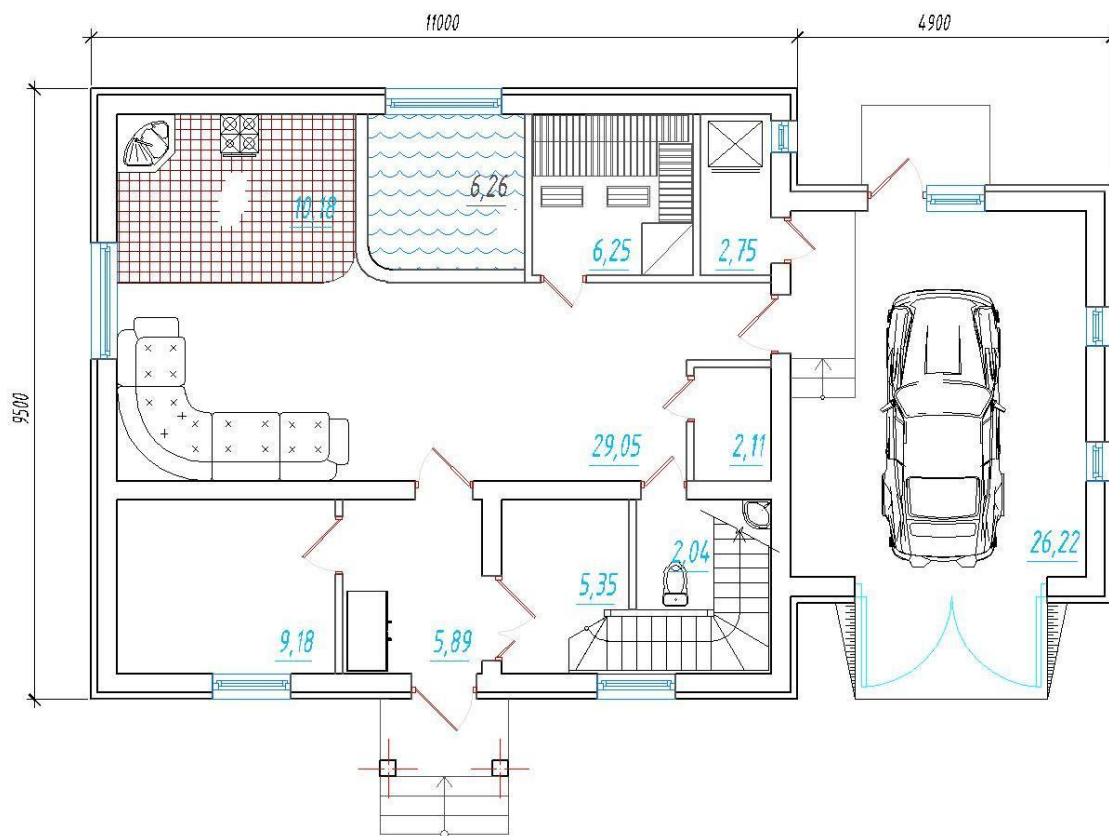

Технико-экономические показатели

Площадь застройки – 187,95м²

Общая площадь – 170,40м²

Жилая площадь – 66,85м²

Подвал – нет

Гараж – 26,22м²

ПРОЕКТ М-АСП-70

Фасады

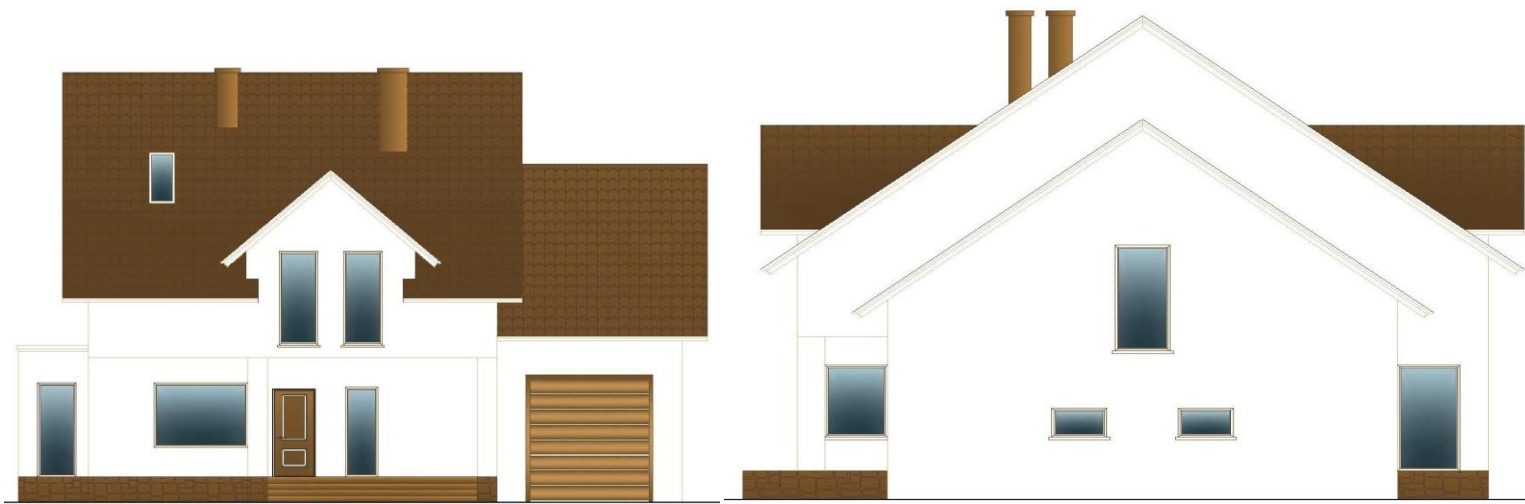

План

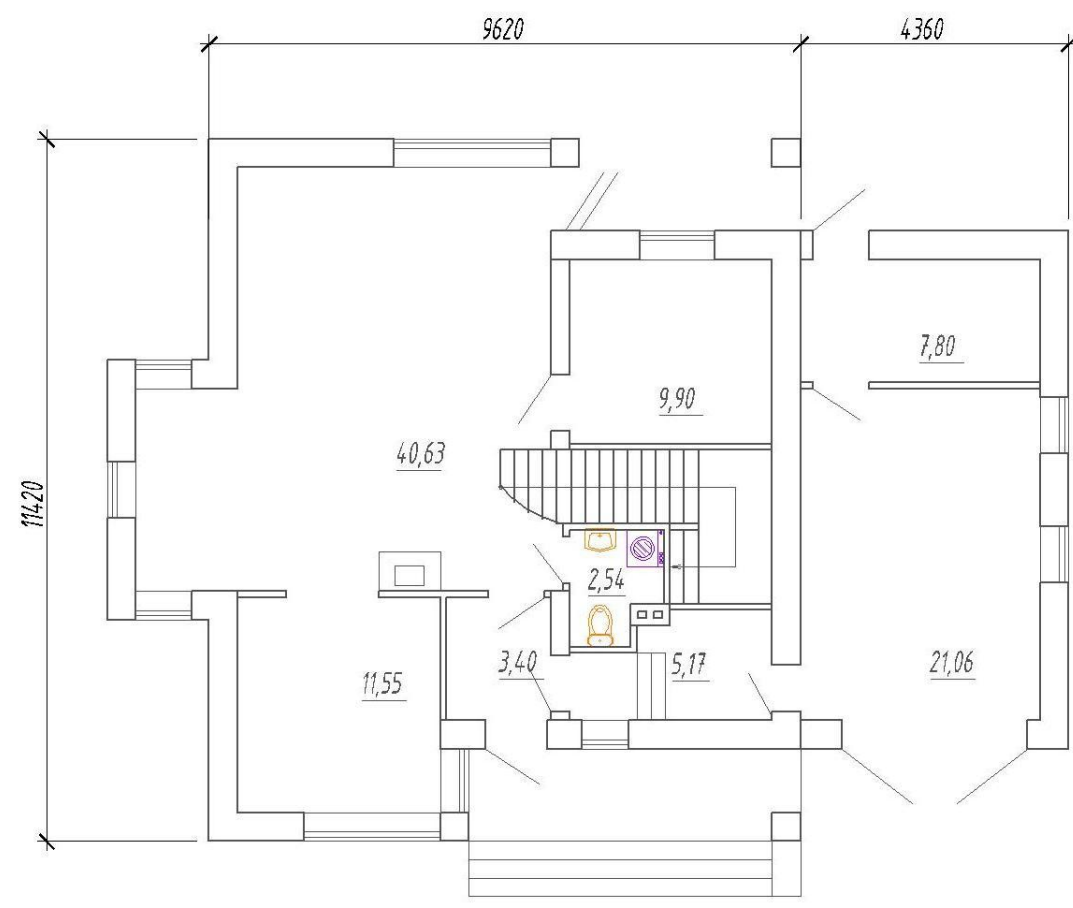

Технико-экономические показатели

Площадь застройки – 158,39м²

Общая площадь – 211,37м²

Жилая площадь – 130,12м²

Подвал – нет

Гараж – 21,06м²

ПРОЕКТ М-АСП-71

Фасады



План

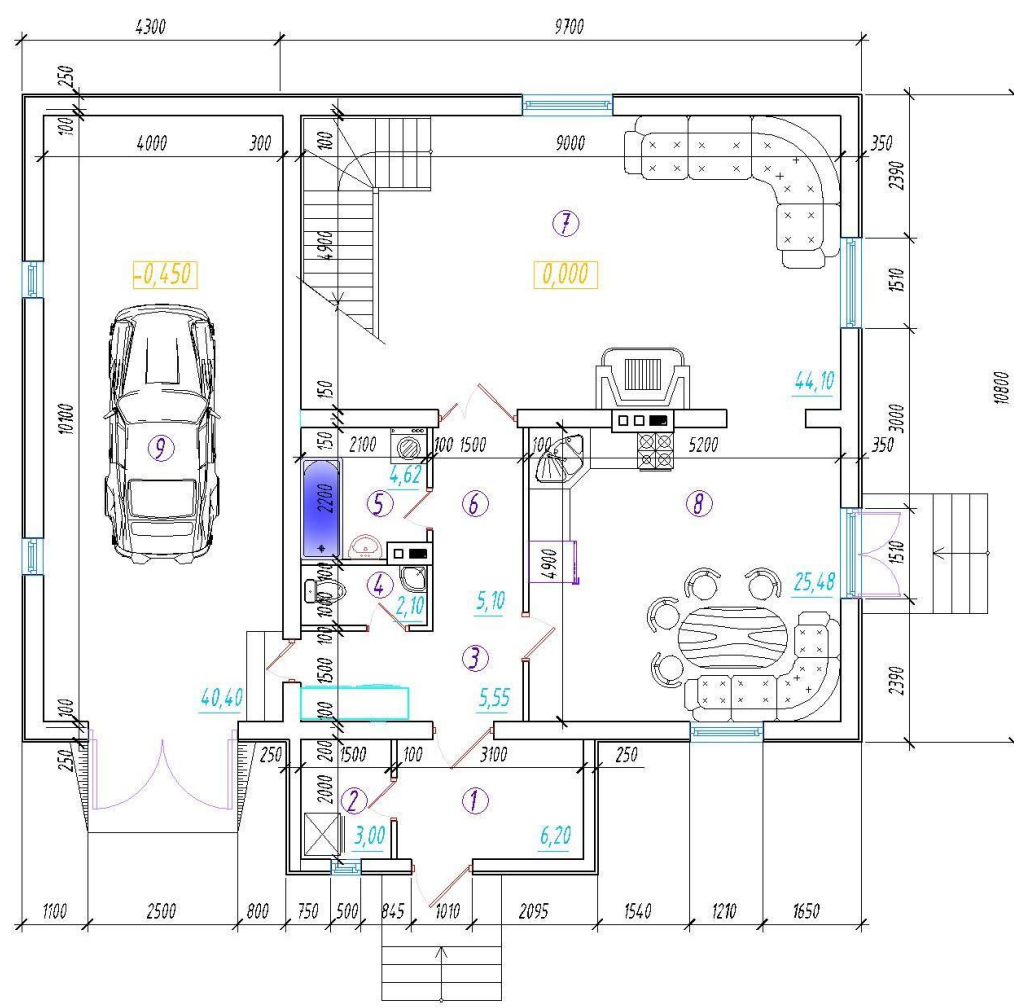

Технико-экономические показатели

Площадь застройки – 184,71м²

Общая площадь – 194,62м²

Жилая площадь – 109,78м²

Подвал – нет

Гараж – 40,40м²

ПРОЕКТ М-АСП-72

Фасады



План

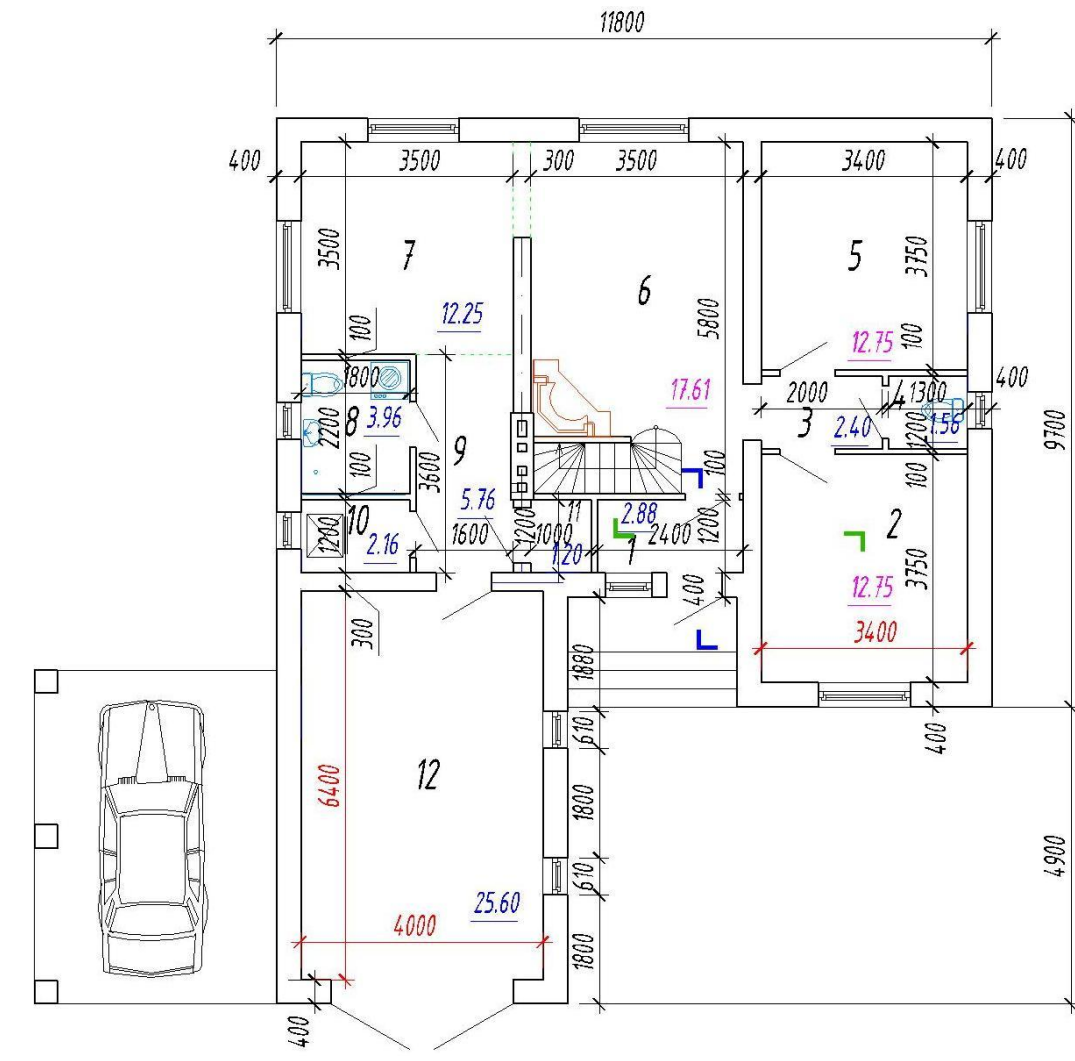

Технико-экономические показатели

Площадь застройки – 137,98м²

Общая площадь – 179,25м²

Жилая площадь – 93,38м²

Подвал – нет

Гараж – 25,60м²

ПРОЕКТ М-АСП-73

Фасады



План

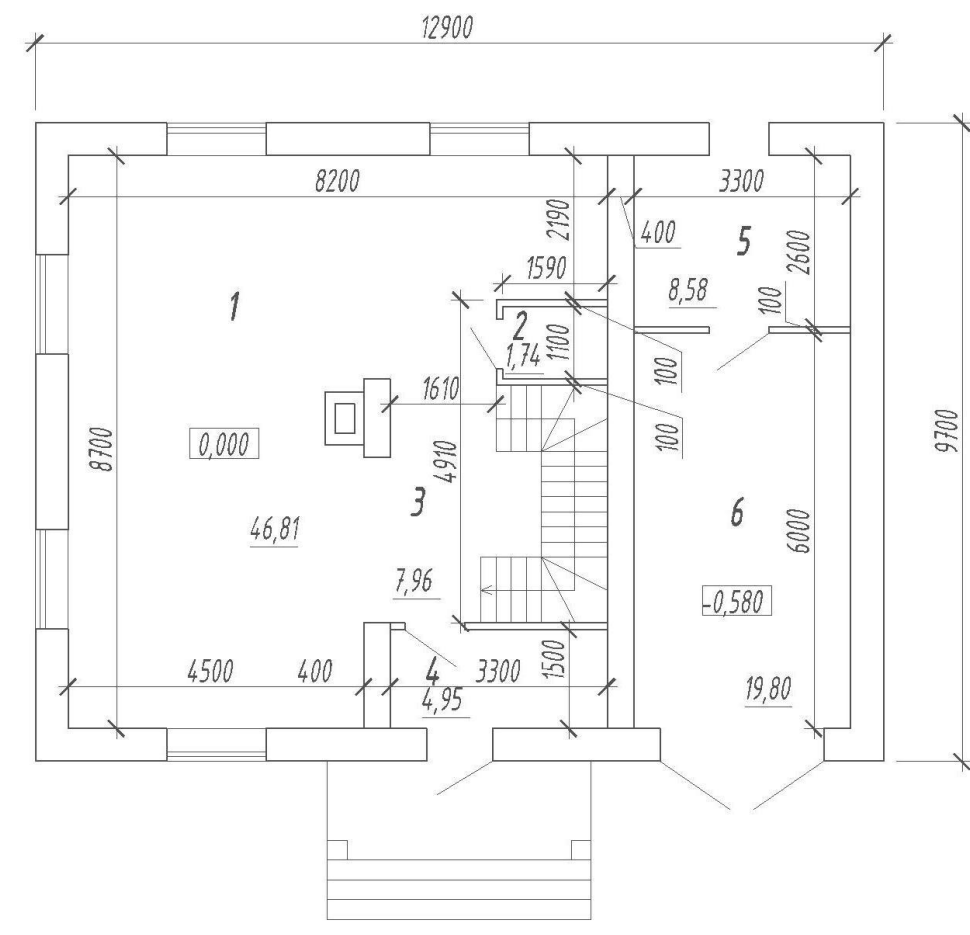

Технико-экономические показатели

Площадь застройки – 134,75м²

Общая площадь – 182,22м²

Жилая площадь – 105,30м²

Подвал – нет

Гараж – 19,80м²

ПРОЕКТ М-АСП-74

Фасады

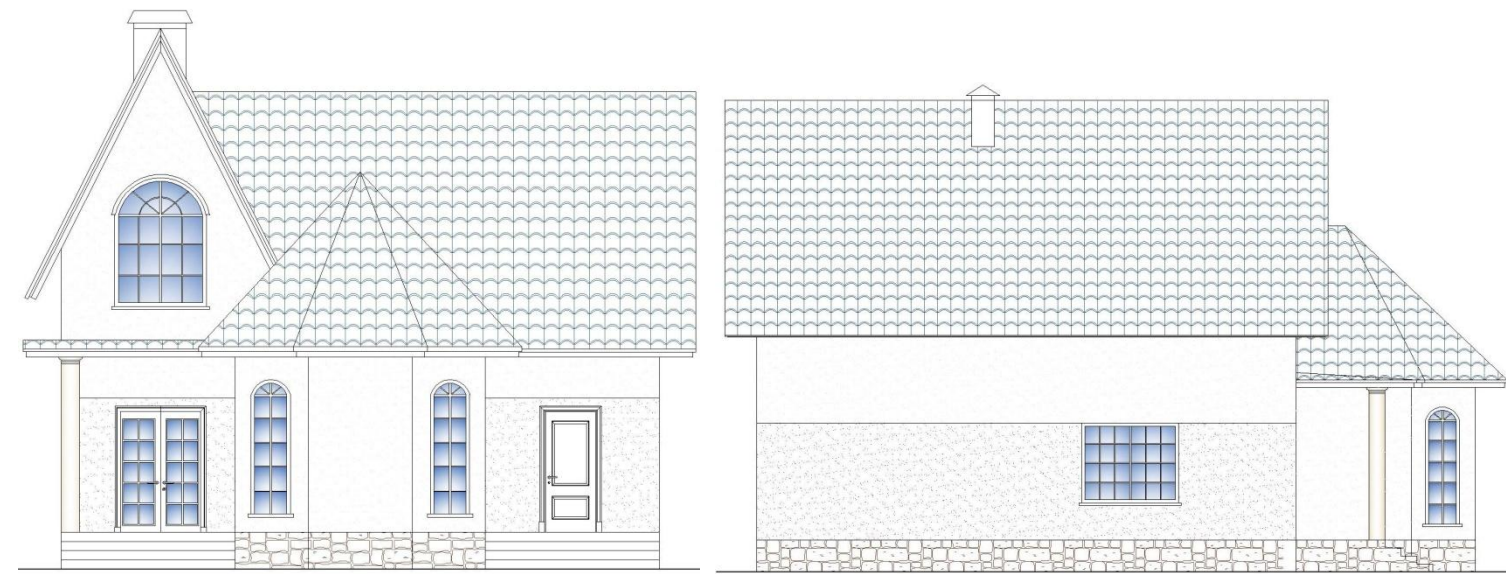

План

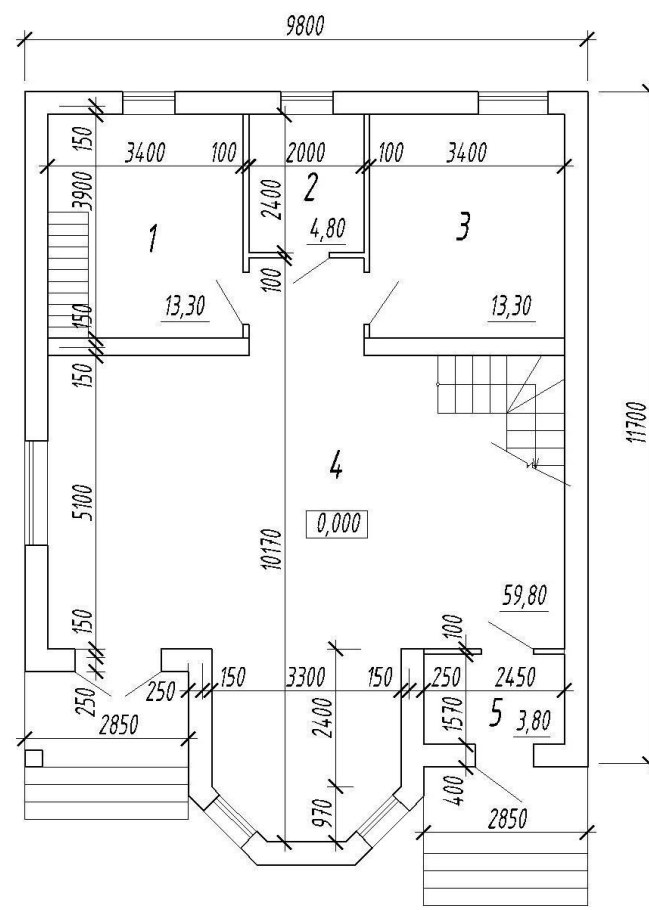

Технико-экономические показатели

Площадь застройки – 128,50м²

Общая площадь – 151,00м²

Жилая площадь – 95,40м²

Подвал – 13,30м²

Гараж – нет

ПРОЕКТ М-АСП-76

Фасады



План

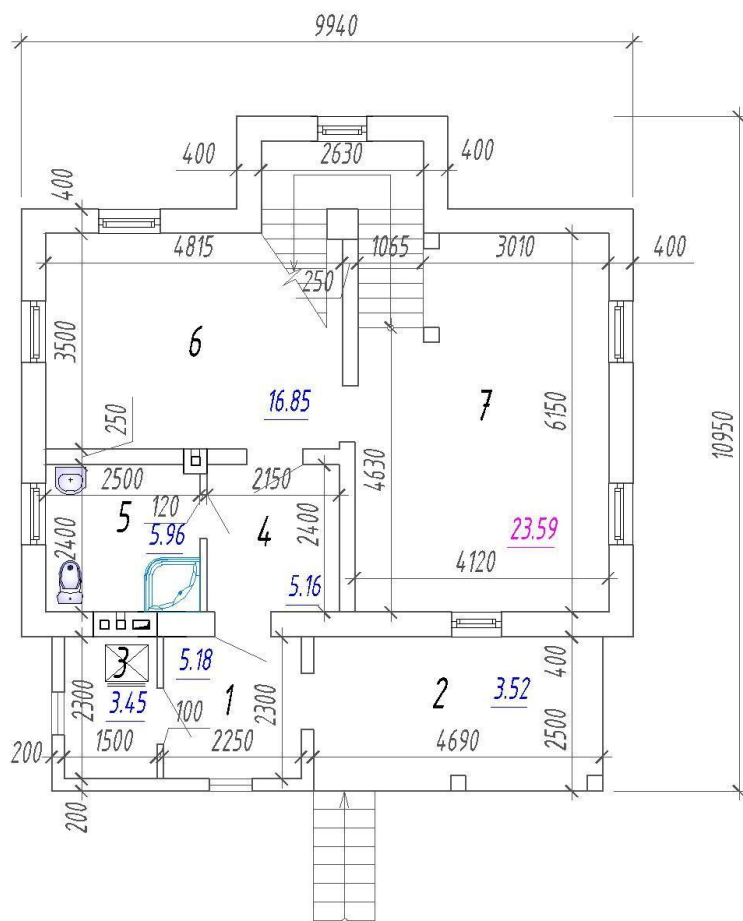

Технико-экономические показатели

Площадь застройки – 96,58м²

Общая площадь – 113,97м²

Жилая площадь – 60,51м²

Подвал – 49,83м²

Гараж – нет

ПРОЕКТ М-АСП-77

Фасады

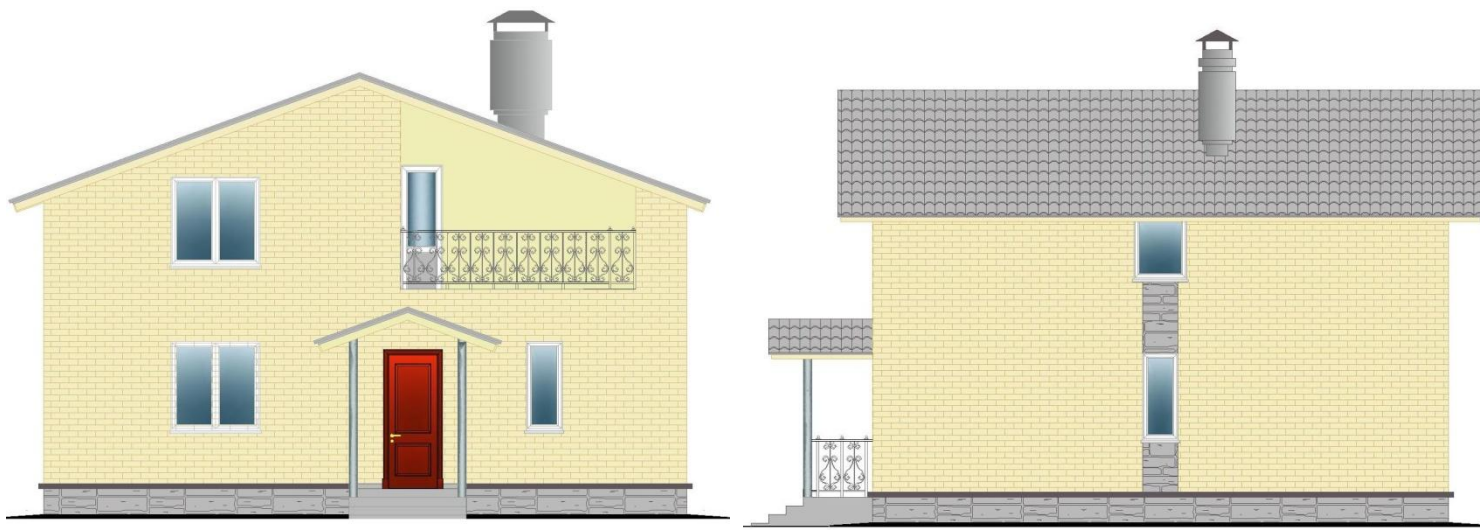

План

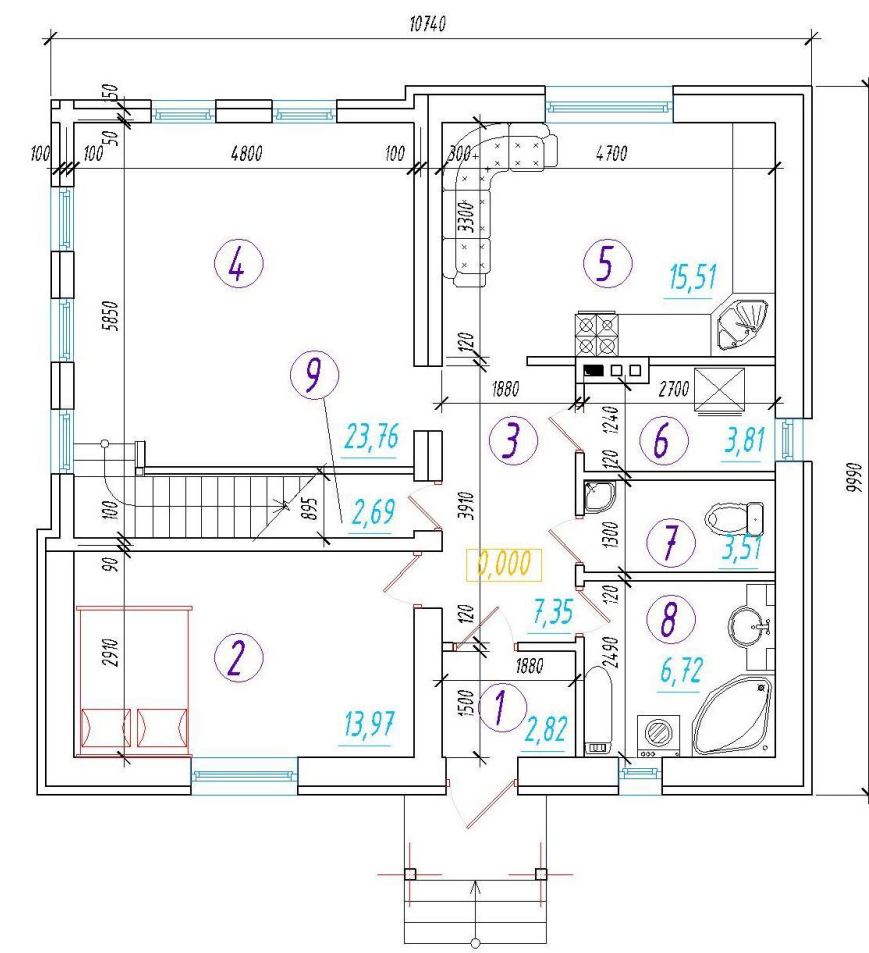

Технико-экономические показатели

Площадь застройки – 155,15м²

Общая площадь – 156,76м²

Жилая площадь – 80,35м²

Подвал – нет

Гараж – нет

ПРОЕКТ М-АСП-78

Фасады



План

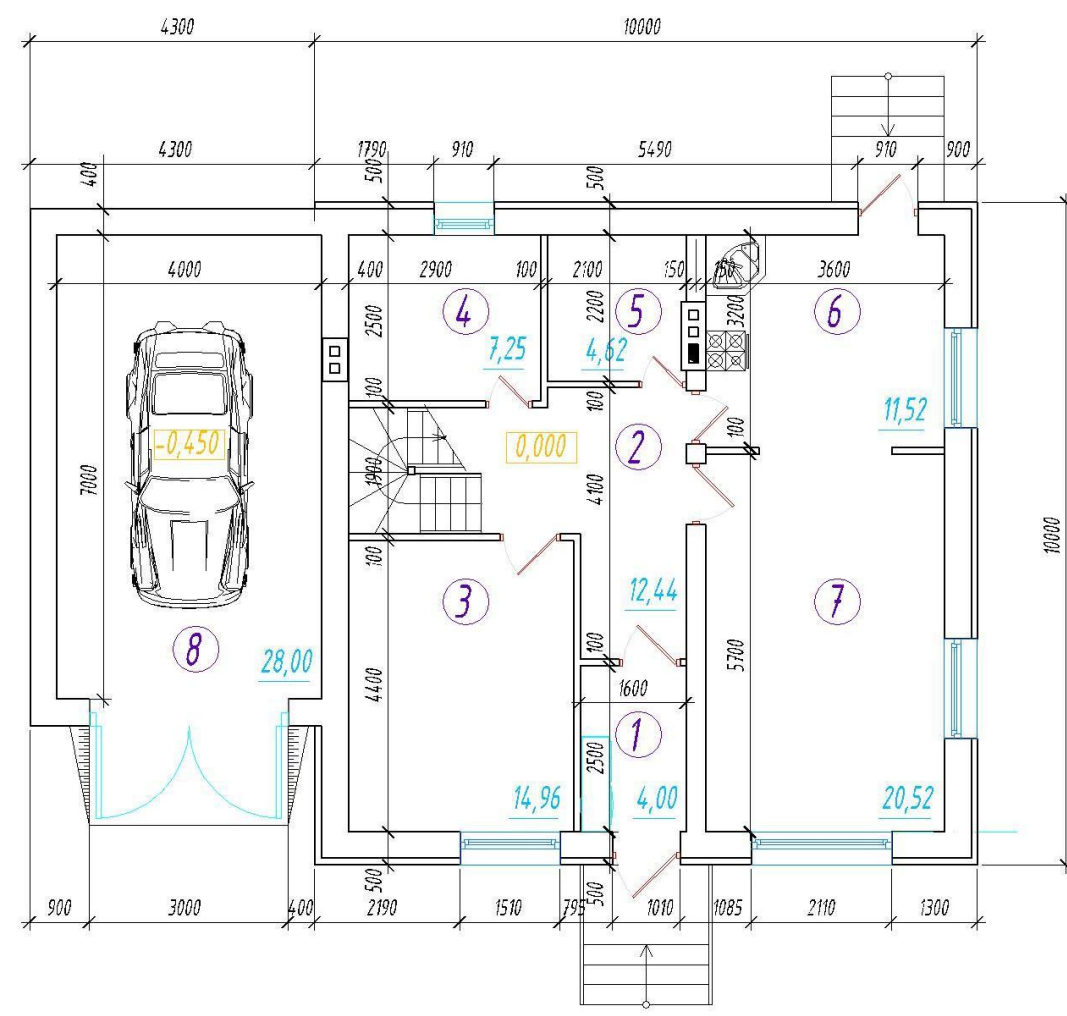

Технико-экономические показатели

Площадь застройки – 195,60м²

Общая площадь – 148,24м²

Жилая площадь – 102,71м²

Подвал – нет

Гараж – 28,00м²

ПРОЕКТ М-АСП-79

Фасады



План

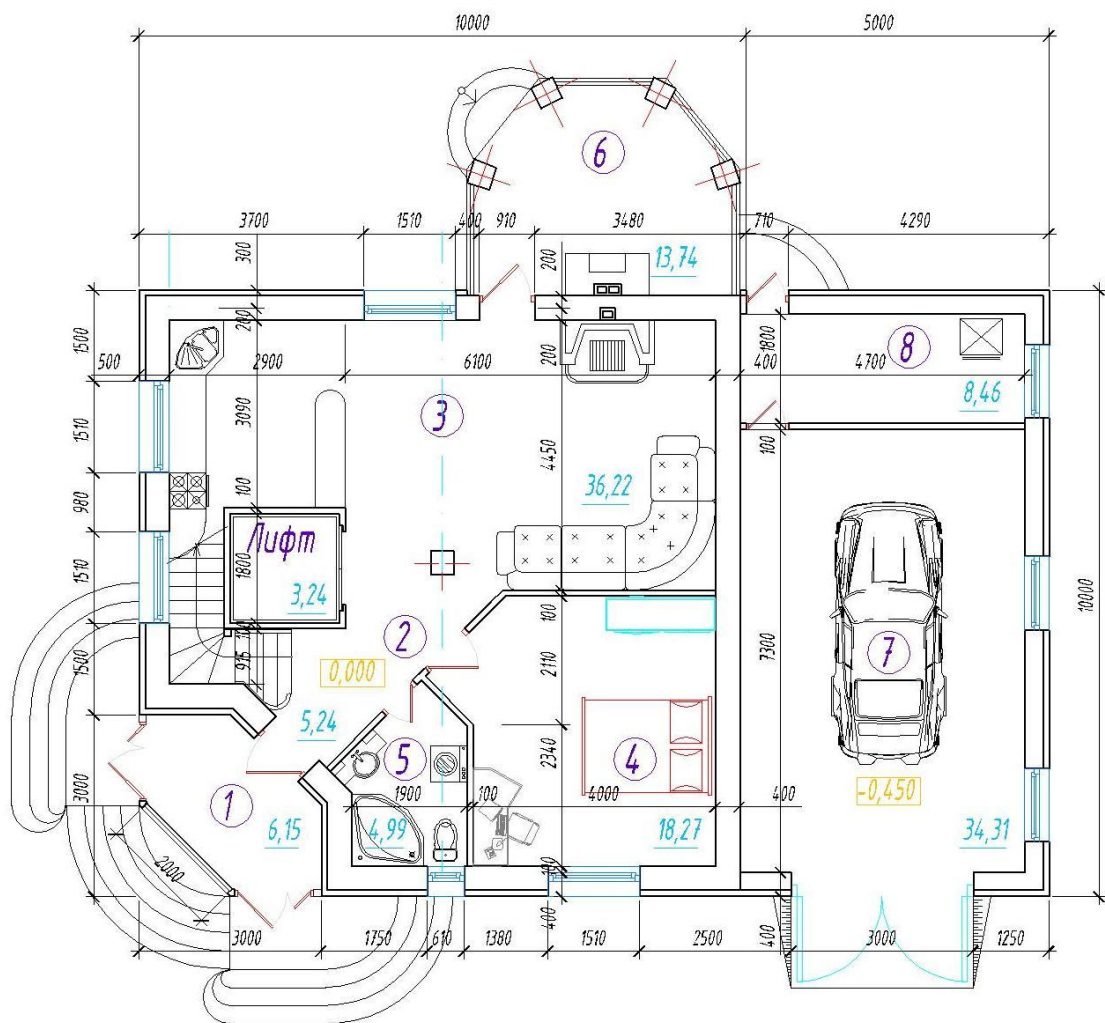

Технико-экономические показатели

Площадь застройки – 263,50м²

Общая площадь – 161,73м²

Жилая площадь – 109,17м²

Подвал – нет

Гараж – 34,31м²

ПРОЕКТ М-АСП-80

Фасады



План

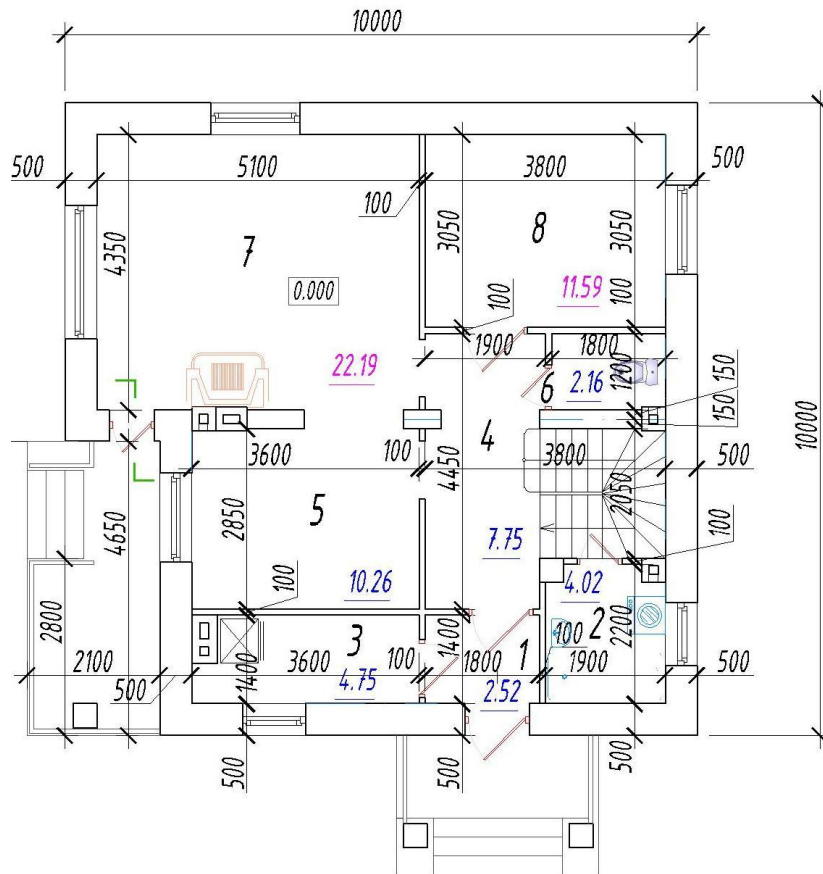

Технико-экономические показатели

Площадь застройки – 109,83м²

Общая площадь – 133,31м²

Жилая площадь – 84,49м²

Подвал – нет

Гараж – нет

ПРОЕКТ М-АСП-81

Фасады



План

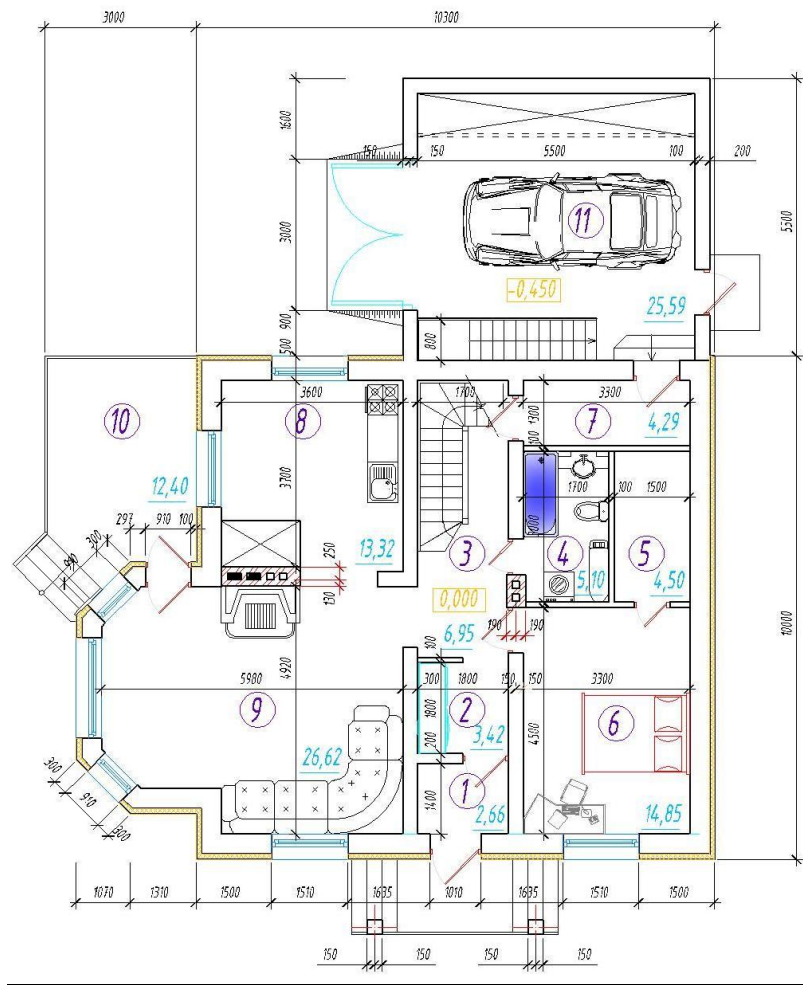

Технико-экономические показатели

Площадь застройки – 195,30м²

Общая площадь – 164,50м²

Жилая площадь – 93,59м²

Подвал – 20,62м²

Гараж – 25,59м²

ПРОЕКТ М-АСП-82

Фасады



План

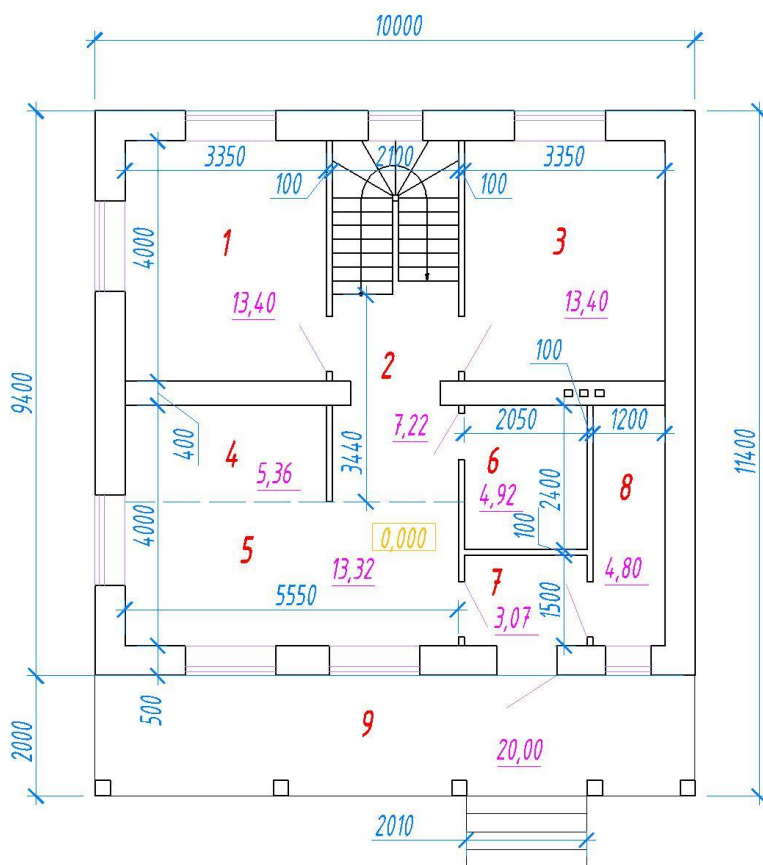

Технико-экономические показатели

Площадь застройки – 114,00м²

Общая площадь – 135,91м²

Жилая площадь – 70,26м²

Подвал – нет

Гараж – нет

ПРОЕКТ М-АСП-83

Фасады

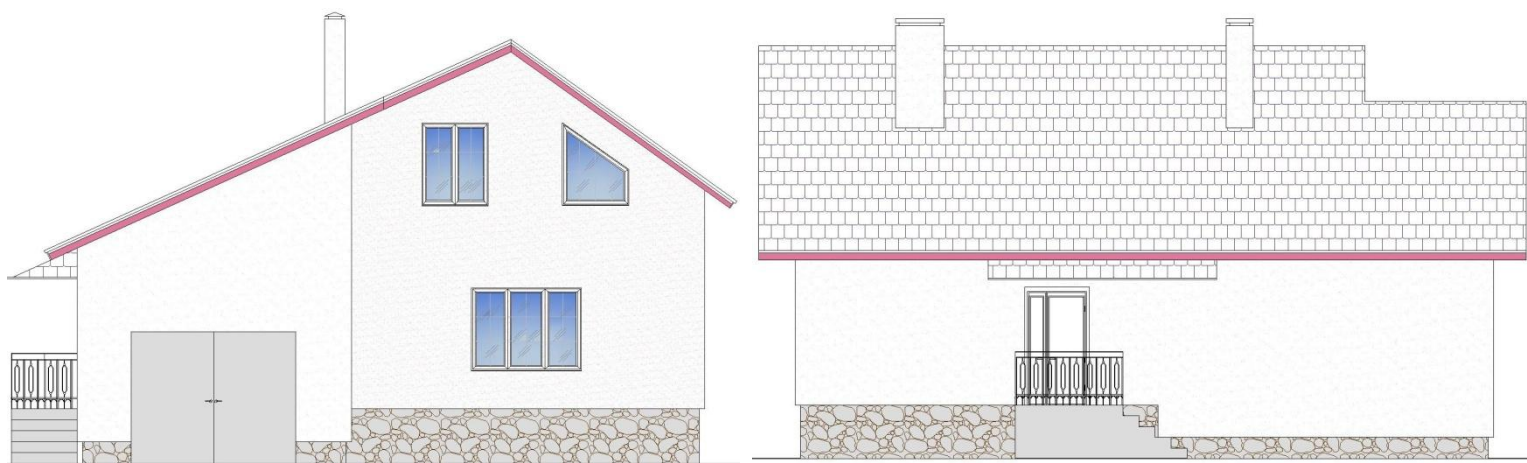

План

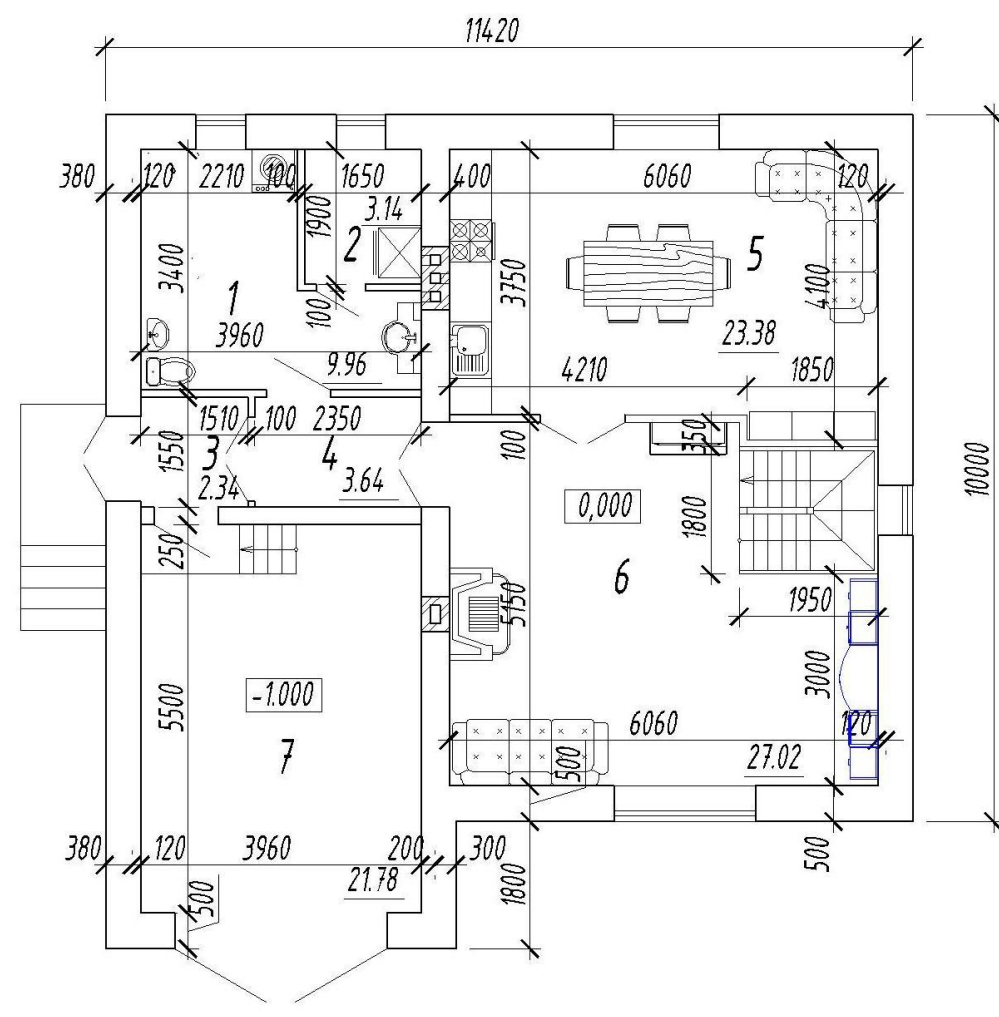

Технико-экономические показатели

Площадь застройки – 123,13м²

Общая площадь – 118,68м²

Жилая площадь – 73,97м²

Подвал – нет

Гараж – 21,78м²

ПРОЕКТ М-АСП-84

Фасады



План

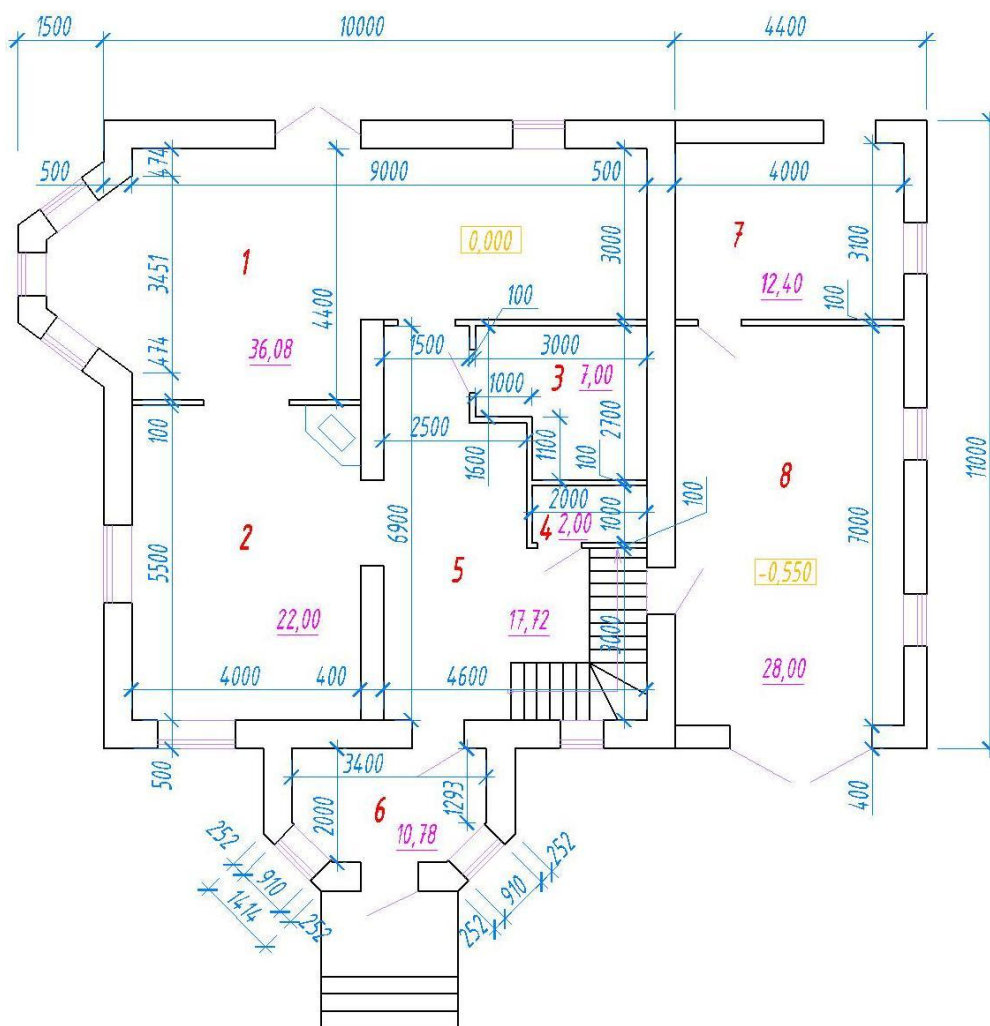

Технико-экономические показатели

Площадь застройки – 199,90м²

Общая площадь – 189,34м²

Жилая площадь – 82,20м²

Подвал – нет

Гараж – 28,00м²

ПРОЕКТ М-АСП-85

Фасады

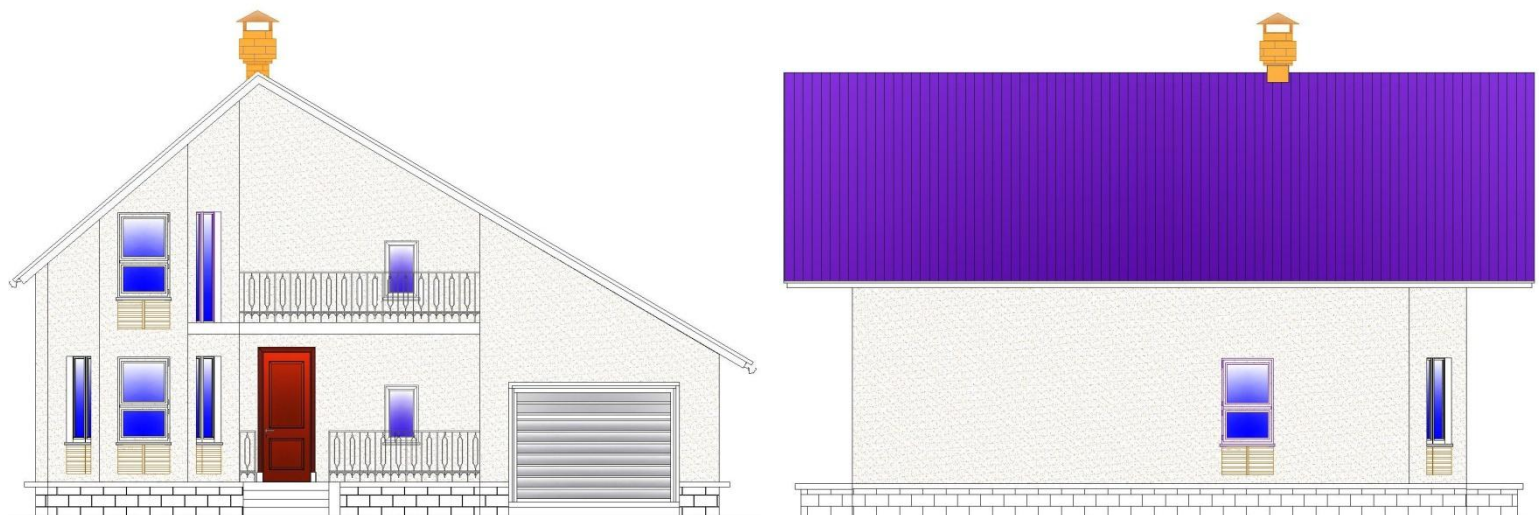

План

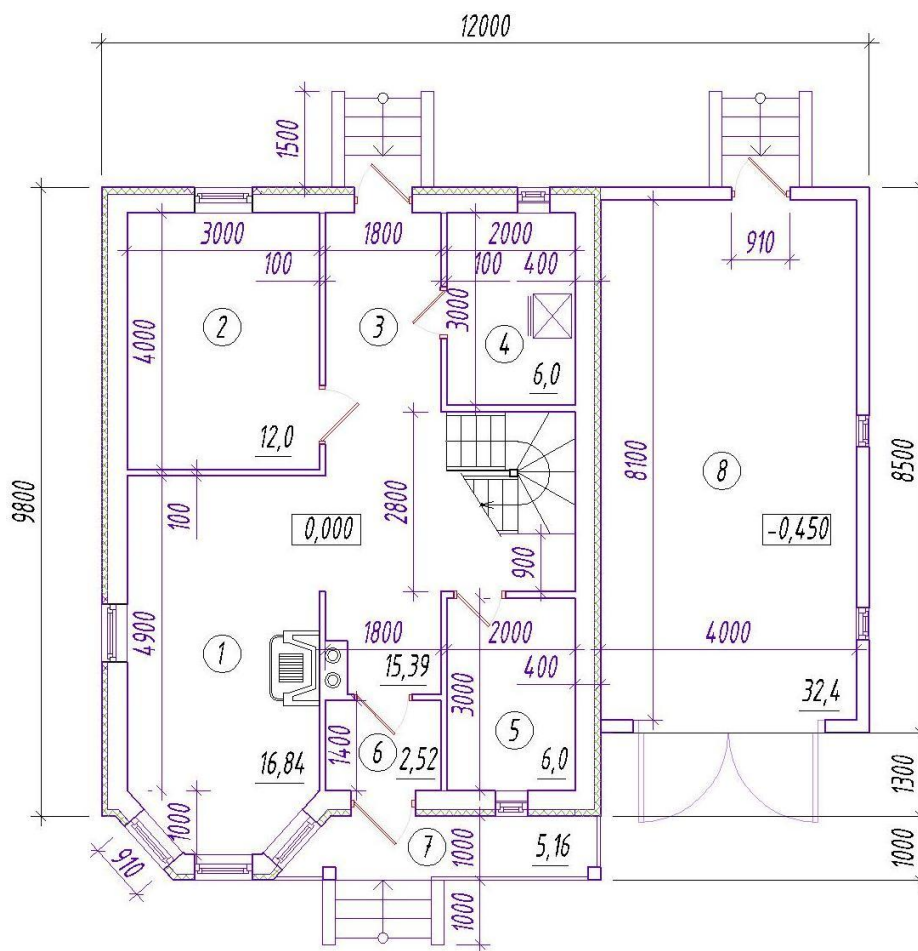

Технико-экономические показатели

Площадь застройки – 168,64м²

Общая площадь – 127,22м²

Жилая площадь – 90,09м²

Подвал – нет

Гараж – 32,40м²

ПРОЕКТ М-АСП-86

Фасады



План

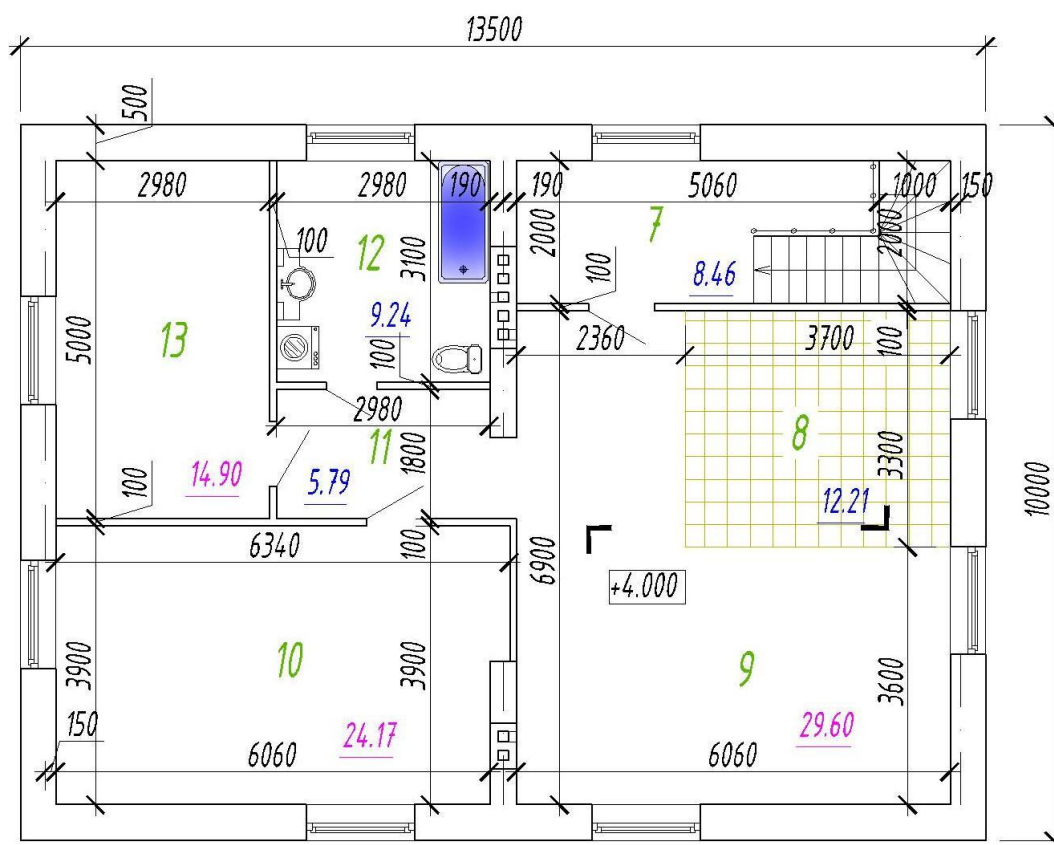

Технико-экономические показатели

Площадь застройки – 135,00м²

Общая площадь – 118,38м²

Жилая площадь – 68,67м²

Подвал – нет

Гараж – 89,69м²

ПРОЕКТ М-АСИ-87

Фасады



План

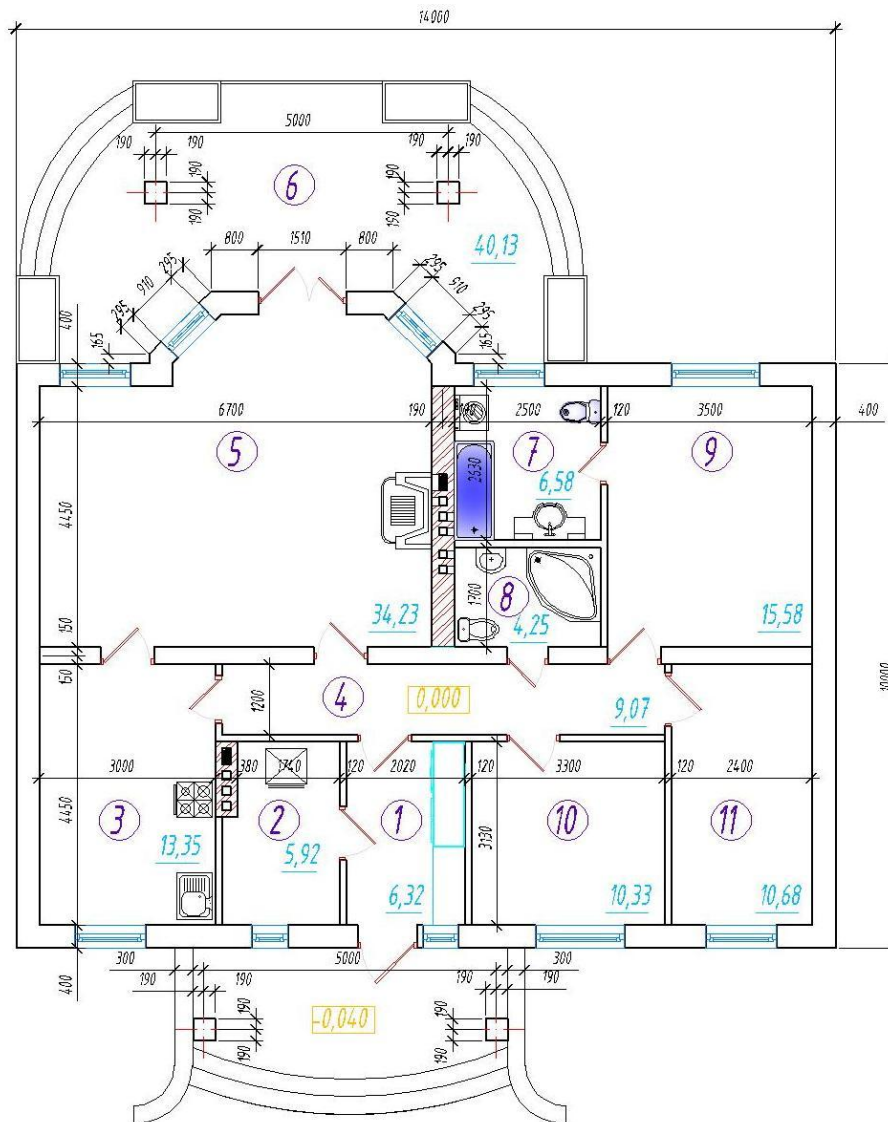

Технико-экономические показатели

Площадь застройки – 146,80м²

Общая площадь – 117,70м²

Жилая площадь – 70,82м²

Подвал – нет

Гараж – нет

ПРОЕКТ М-АСИИ-88

Фасады



План

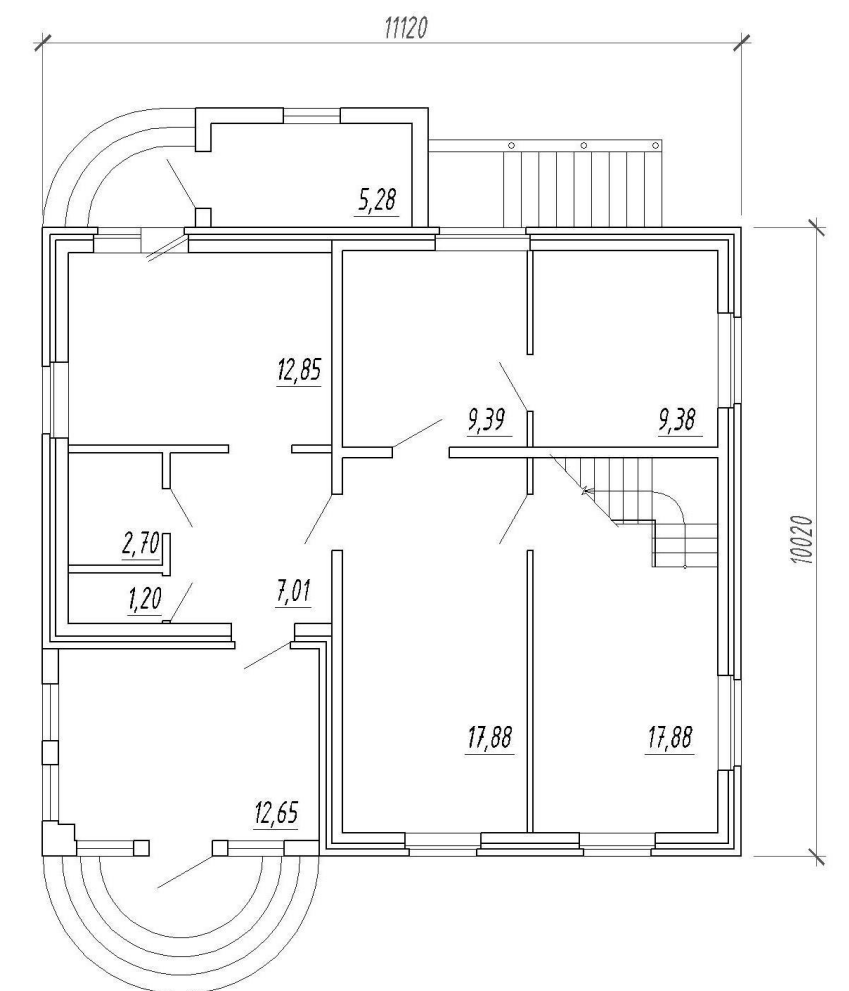

Технико-экономические показатели

Площадь застройки – 159,63м²

Общая площадь – 171,39м²

Жилая площадь – 117,92м²

Подвал – 55,00м²

Гараж – нет

ПРОЕКТ М-АСП-89

Фасады



План

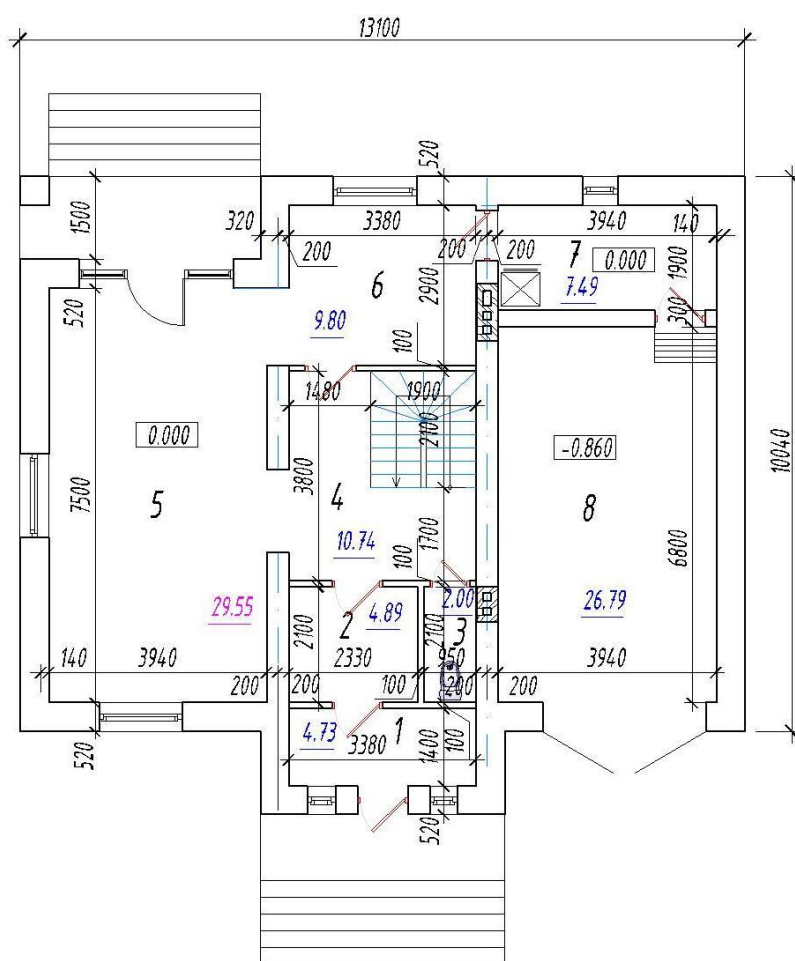

Технико-экономические показатели

Площадь застройки – 155,82м²

Общая площадь – 192,27м²

Жилая площадь – 100,08м²

Подвал –нет

Гараж – 26,79м²

ПРОЕКТ М-АСП-90

Фасады

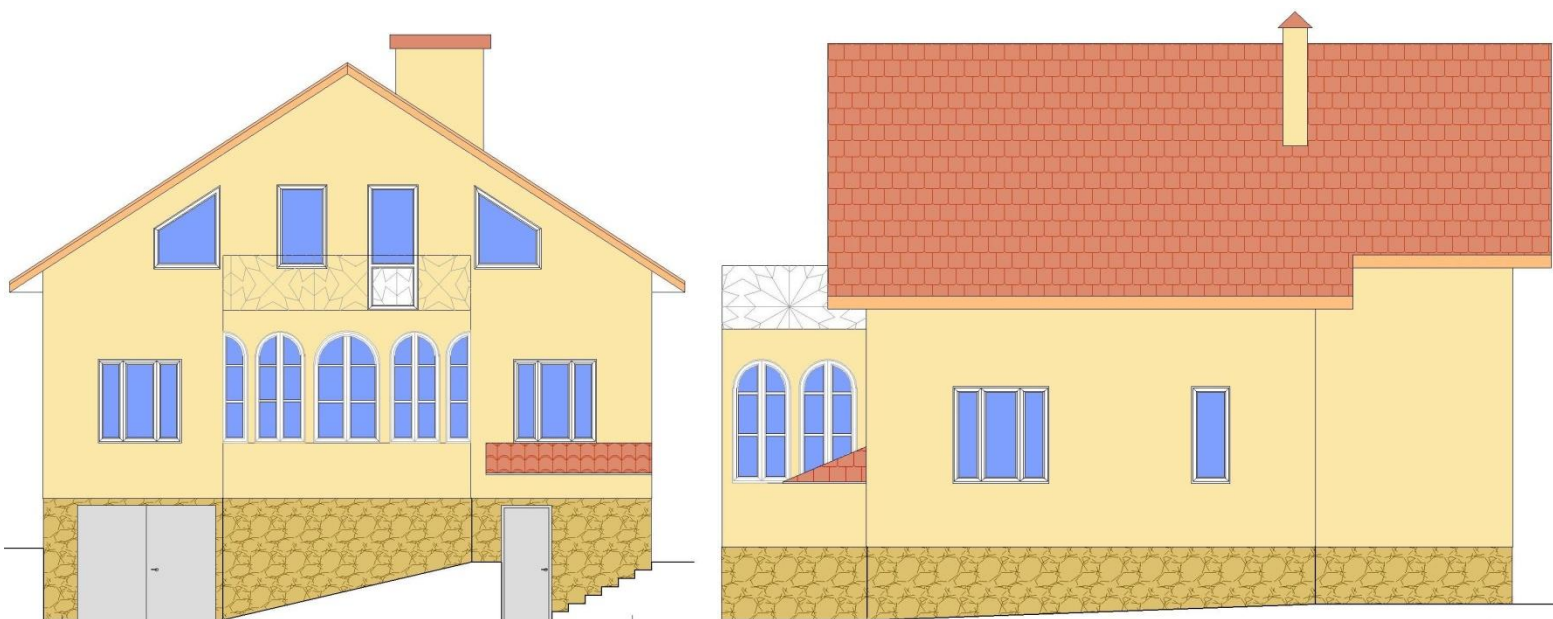

План

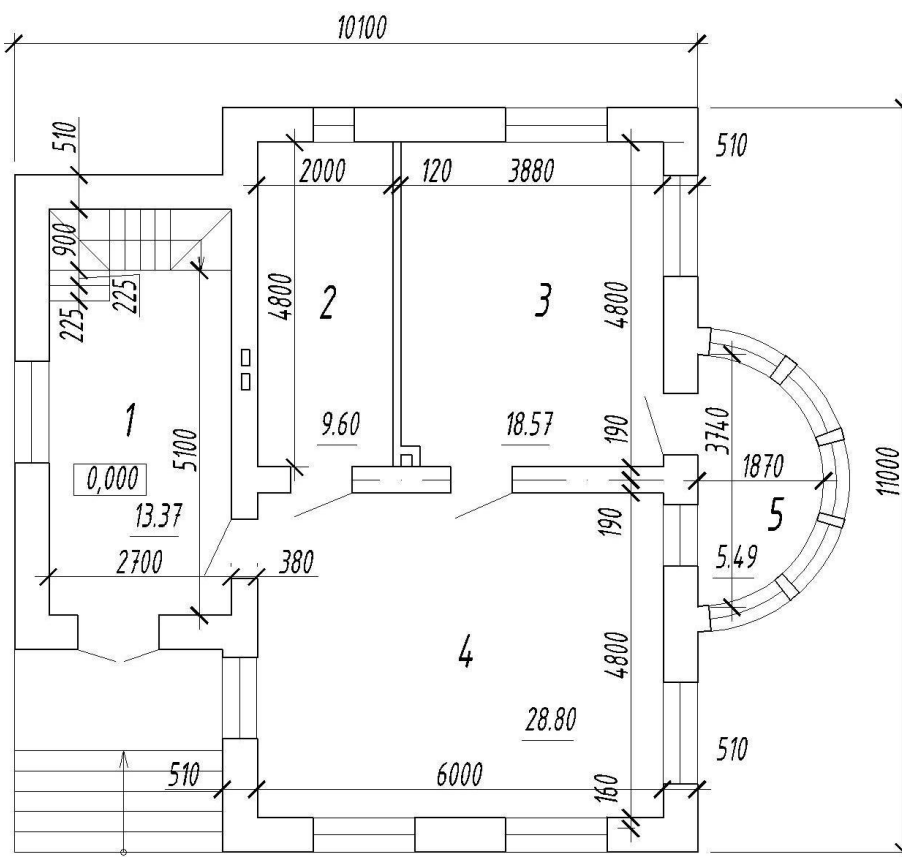

Технико-экономические показатели

Площадь застройки – 116,00м²

Общая площадь – 138,94м²

Жилая площадь – 62,95м²

Подвал – 71,42м²

Гараж – 28,74м²

ПРОЕКТ М-АСП-91

Фасады



План

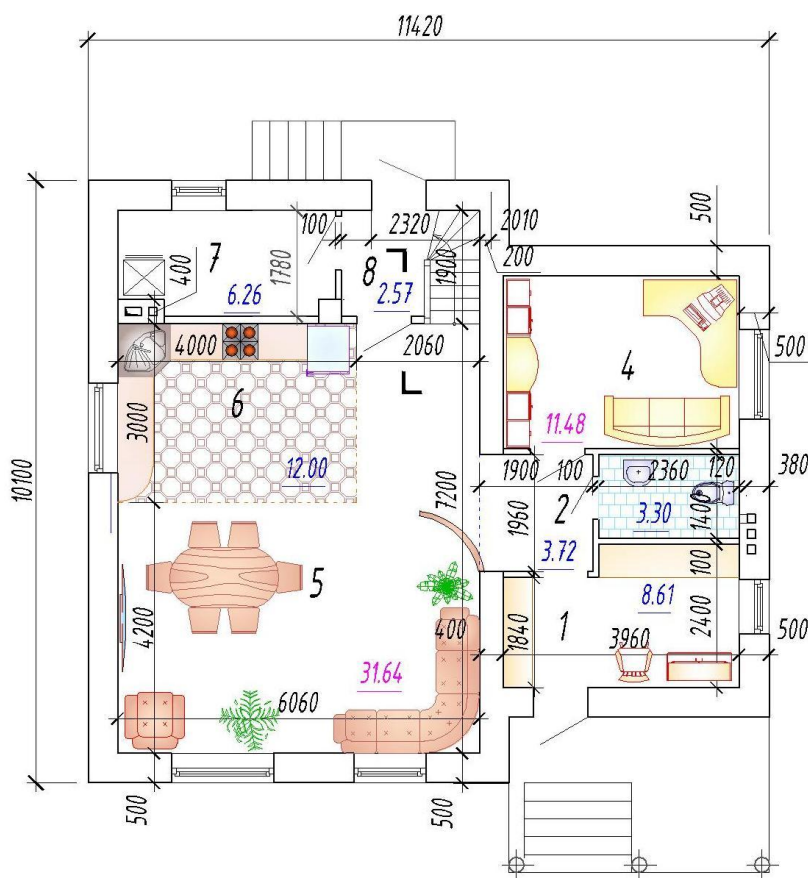

Технико-экономические показатели

Площадь застройки – 111,62м²

Общая площадь – 155,53м²

Жилая площадь – 77,75м²

Подвал – нет

Гараж – нет

ПРОЕКТ М-АСП-92

Фасады

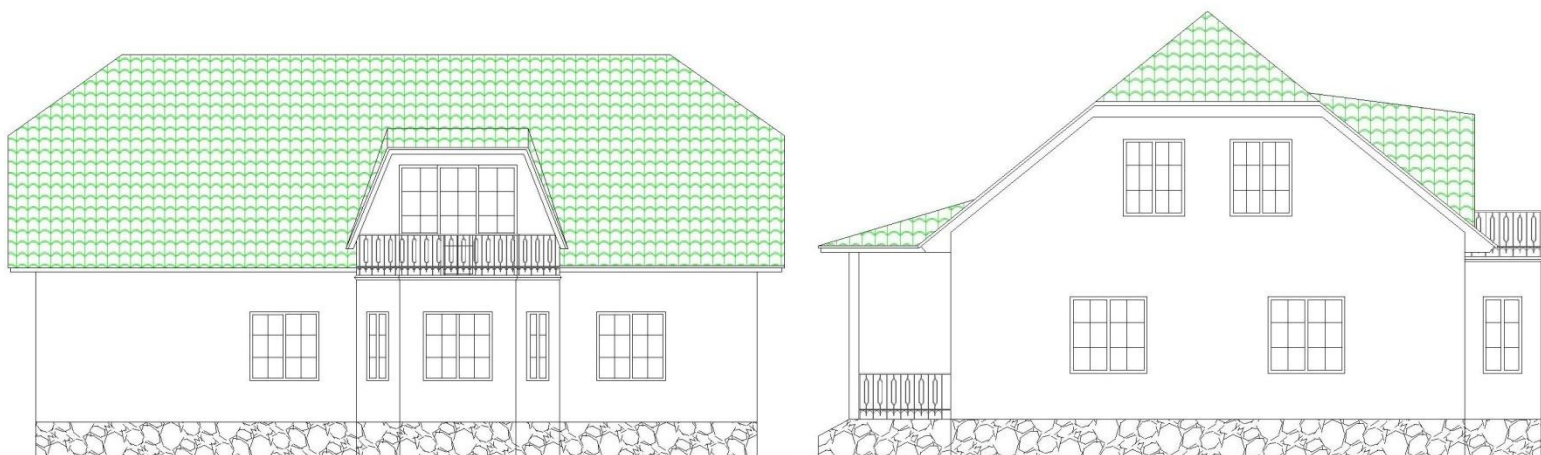

План

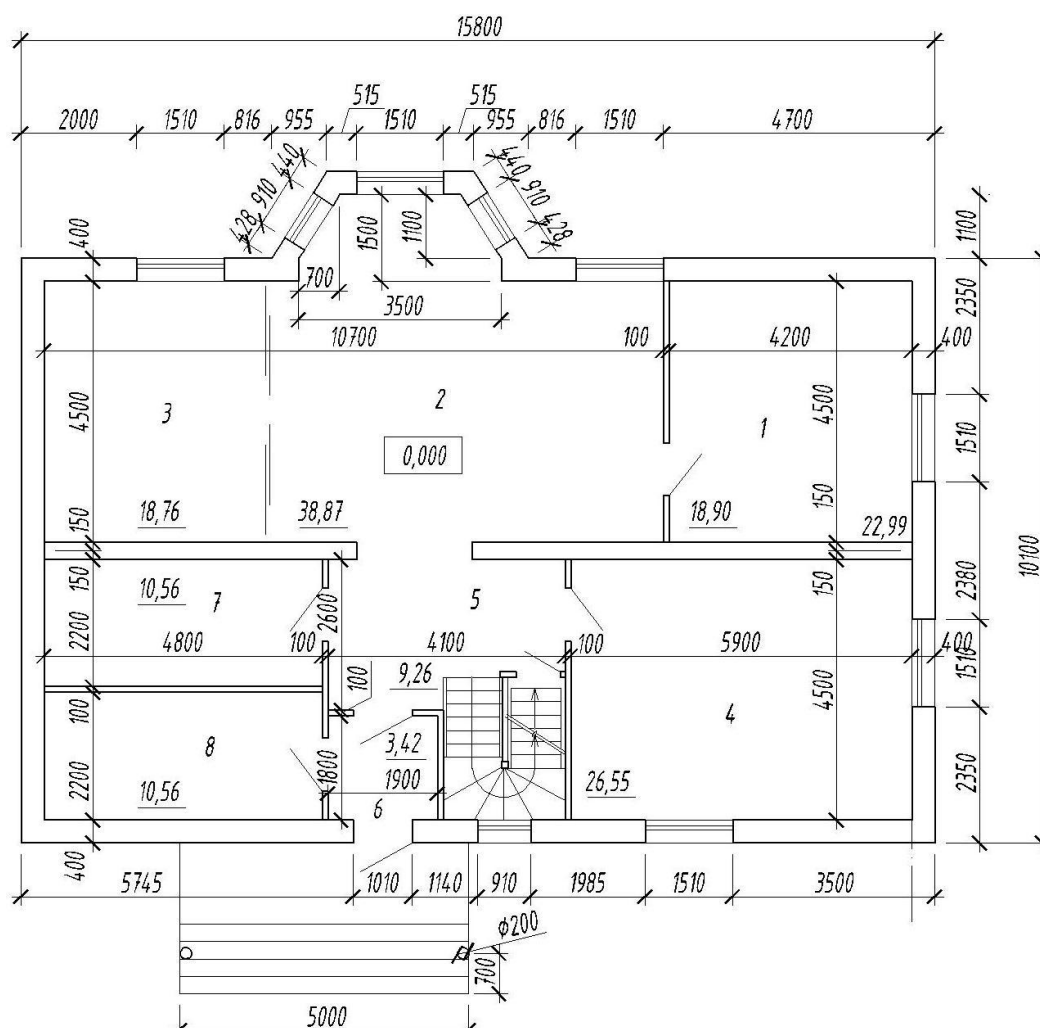

Технико-экономические показатели

Площадь застройки – 164,25м²

Общая площадь – 136,88м²

Жилая площадь – 84,32м²

Подвал – 141,24м²

Гараж – нет

ПРОЕКТ М-АСП-93

Фасады



План

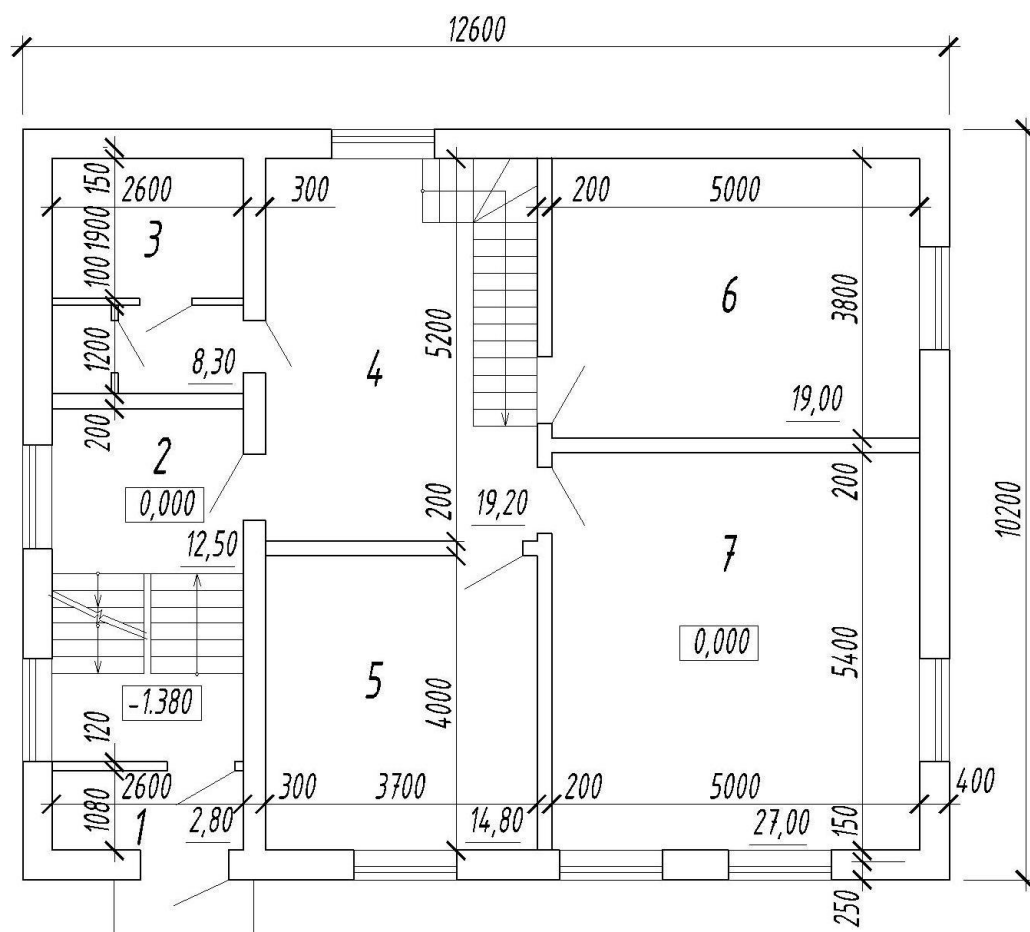

Технико-экономические показатели

Площадь застройки – 135,10м²

Общая площадь – 187,00м²

Жилая площадь – 84,20м²

Подвал – 103,00м²

Гараж – нет

ПРОЕКТ М-АСП-94

Фасады

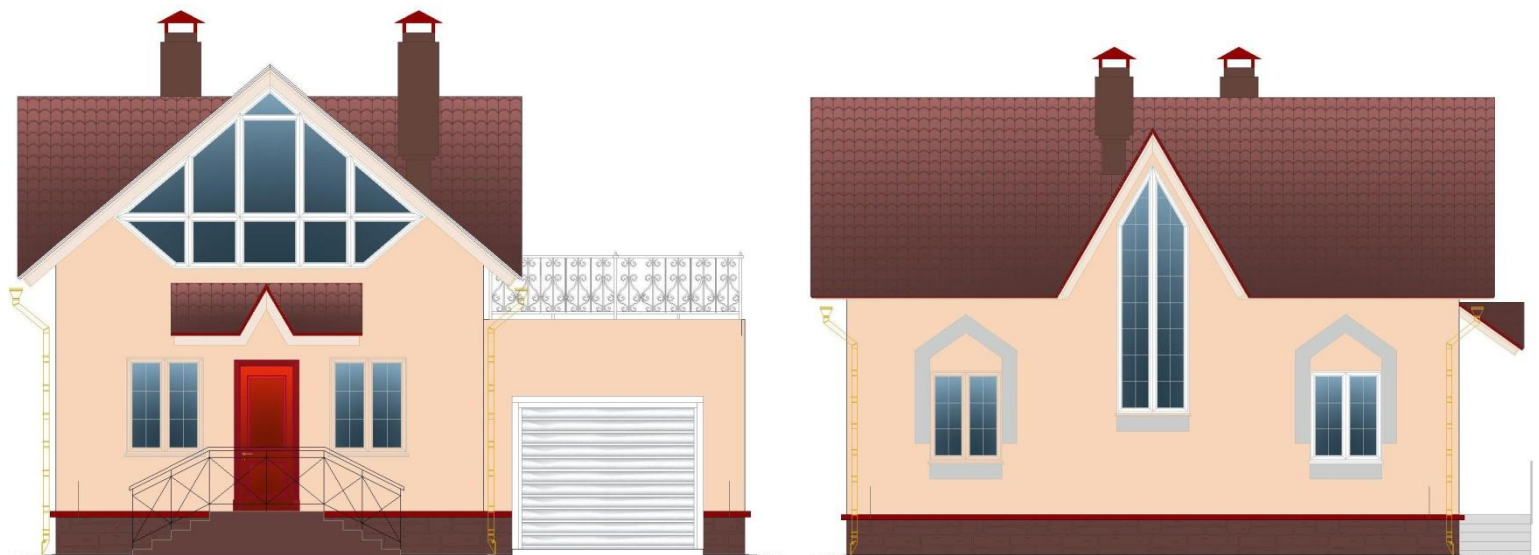

План

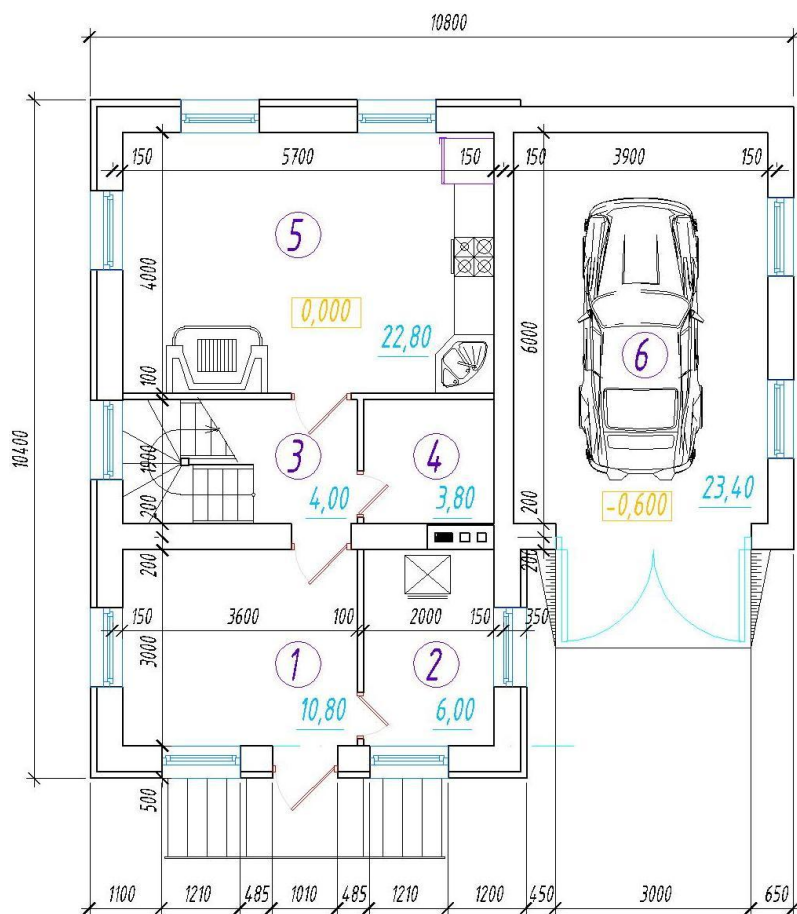

Технико-экономические показатели

Площадь застройки – 157,44м²

Общая площадь – 102,93м²

Жилая площадь – 62,08м²

Подвал – нет

Гараж – 23,40м²

ПРОЕКТ М-АСИИ-95

Фасады

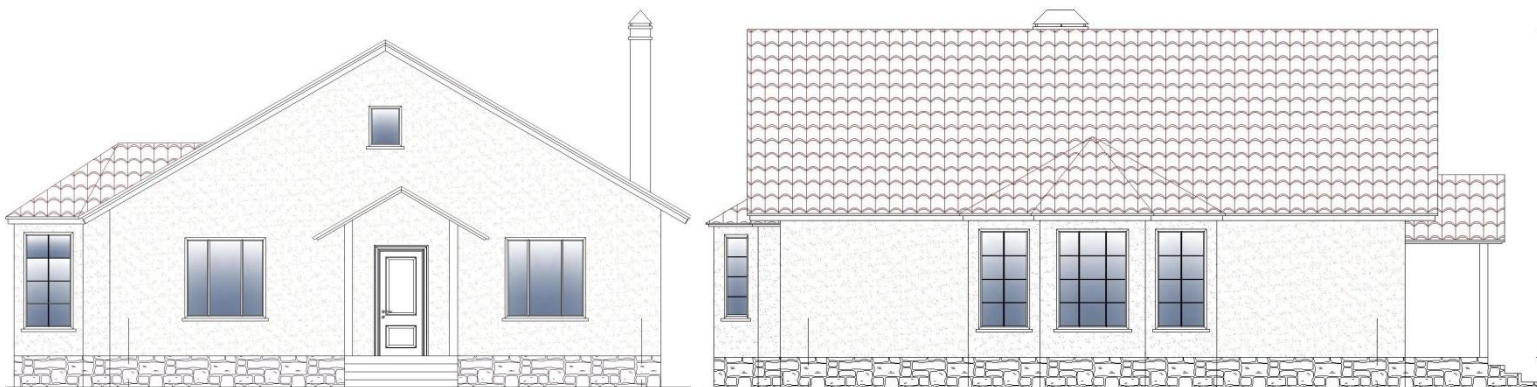

План

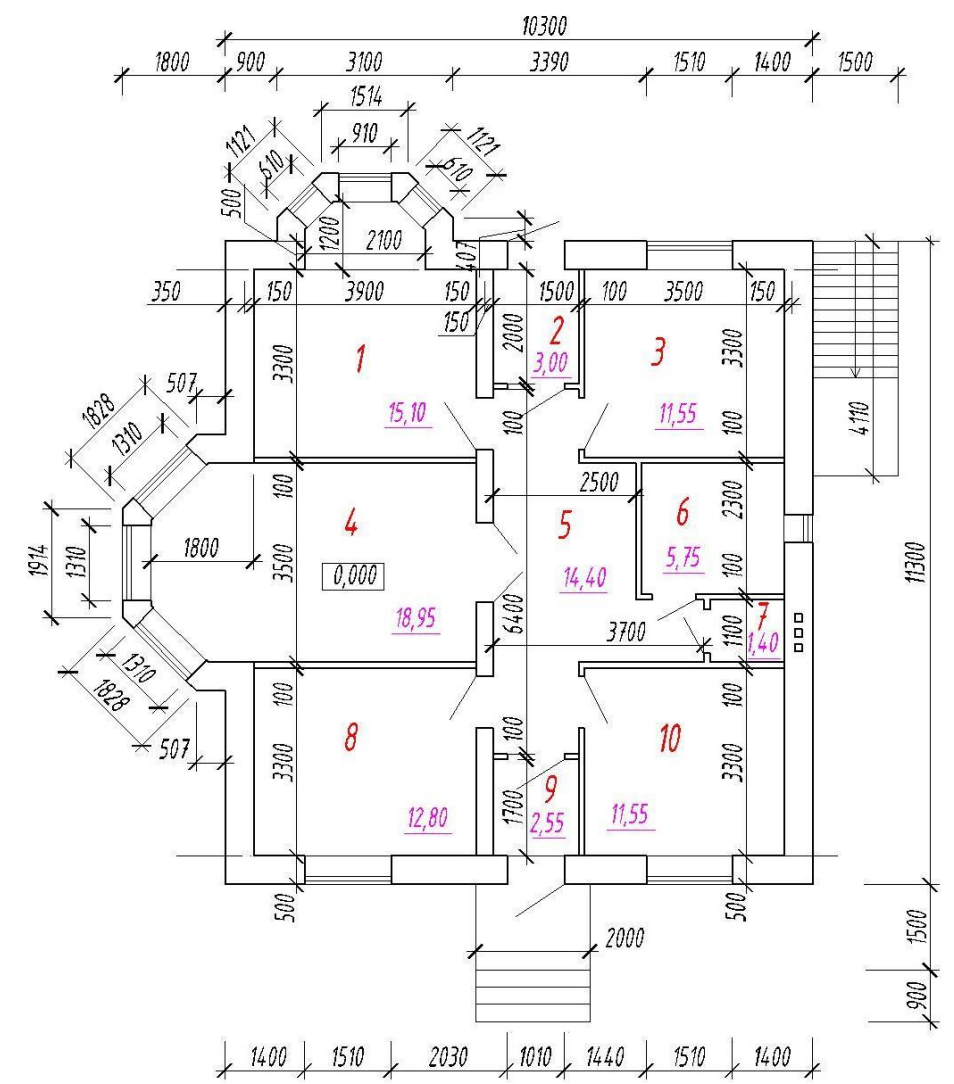

Технико-экономические показатели

Площадь застройки – 135,10м²

Общая площадь – 101,05м²

Жилая площадь – 58,40м²

Подвал – 48,10м²

Гараж – нет

ПРОЕКТ М-АСИИ-96

Фасады



План

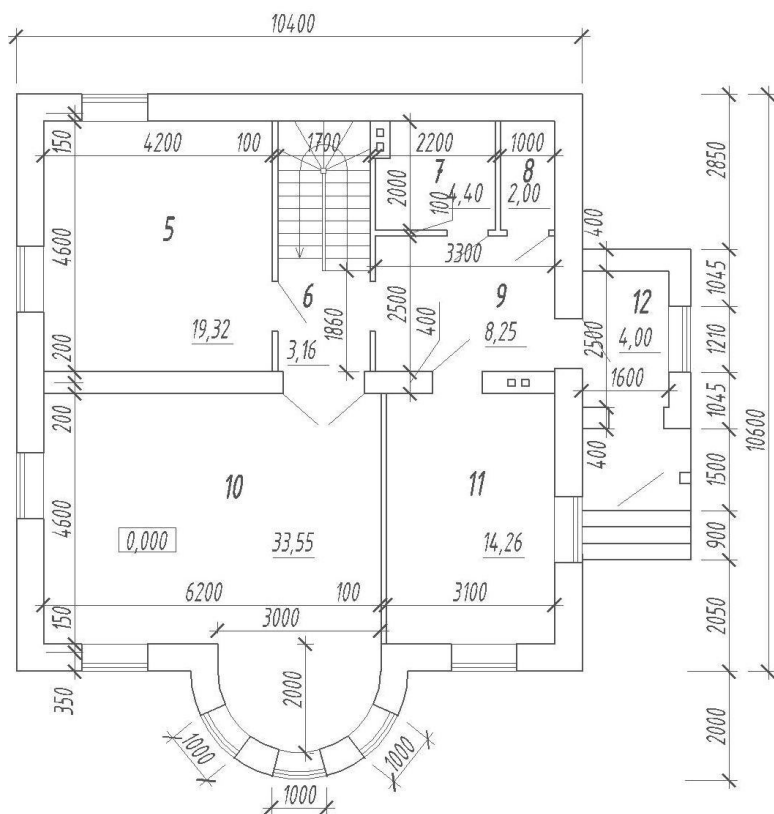

Технико-экономические показатели

Площадь застройки – $121,84\text{м}^2$

Общая площадь – $105,73\text{м}^2$

Жилая площадь – $52,87\text{м}^2$

Подвал – $66,01\text{м}^2$

Гараж – $23,40\text{м}^2$

ПРОЕКТ М-АСП-97

Фасады

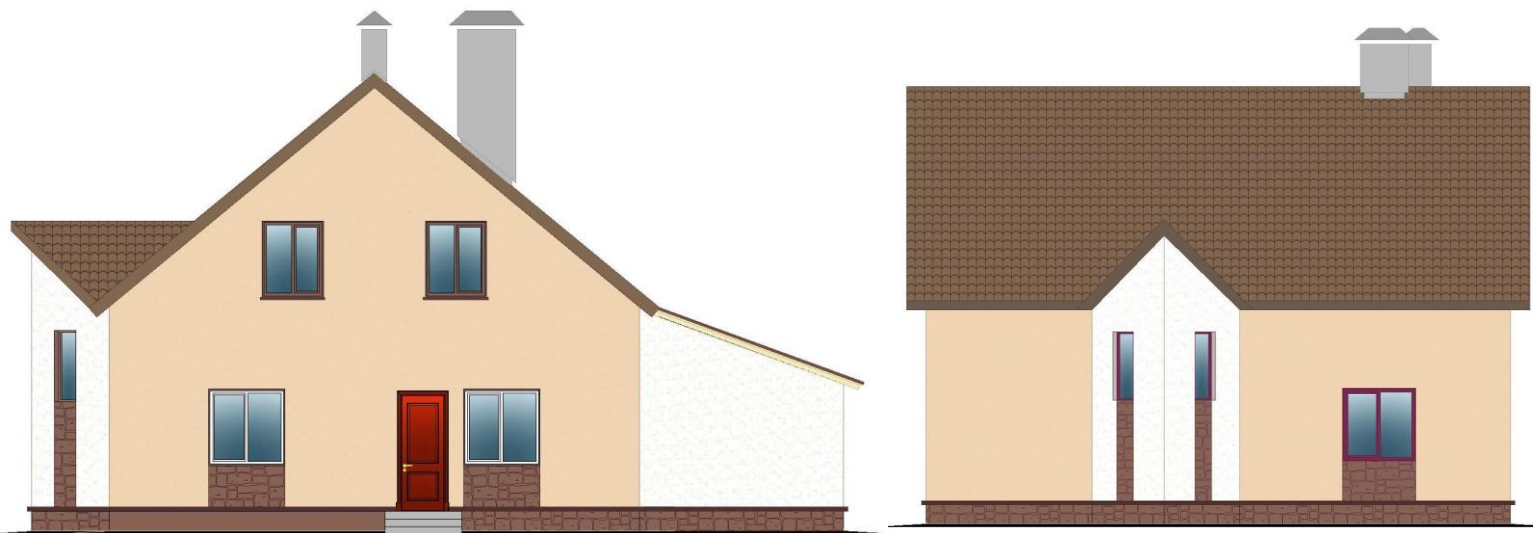

План

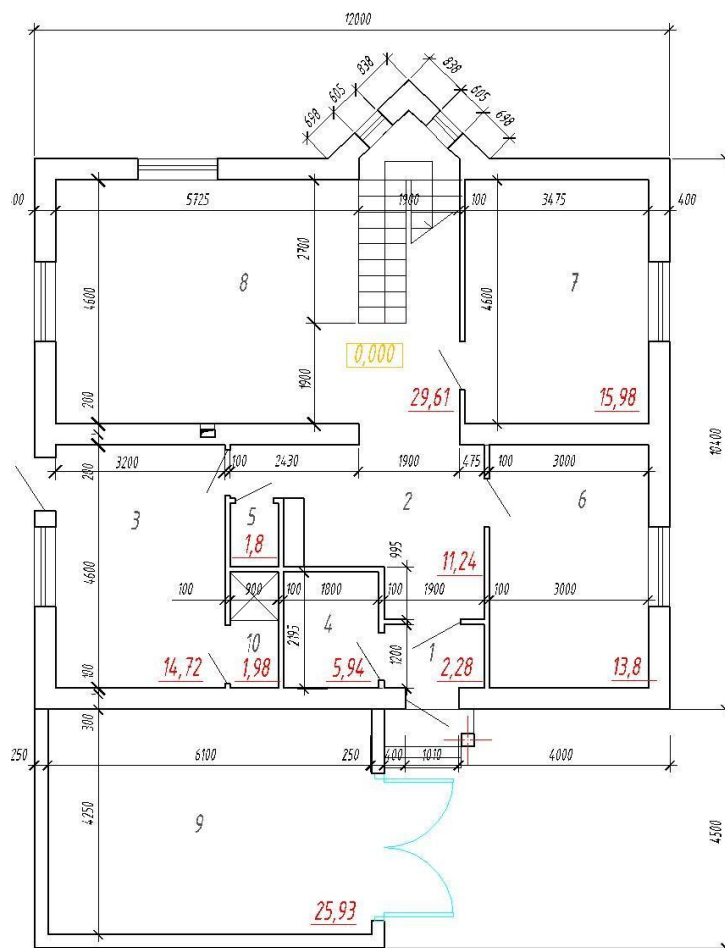

Технико-экономические показатели

Площадь застройки – 148,80м²

Общая площадь – 193,62м²

Жилая площадь – 145,32м²

Подвал –нет

Гараж – 25,93м²

ПРОЕКТ М-АСП-98

Фасады



План

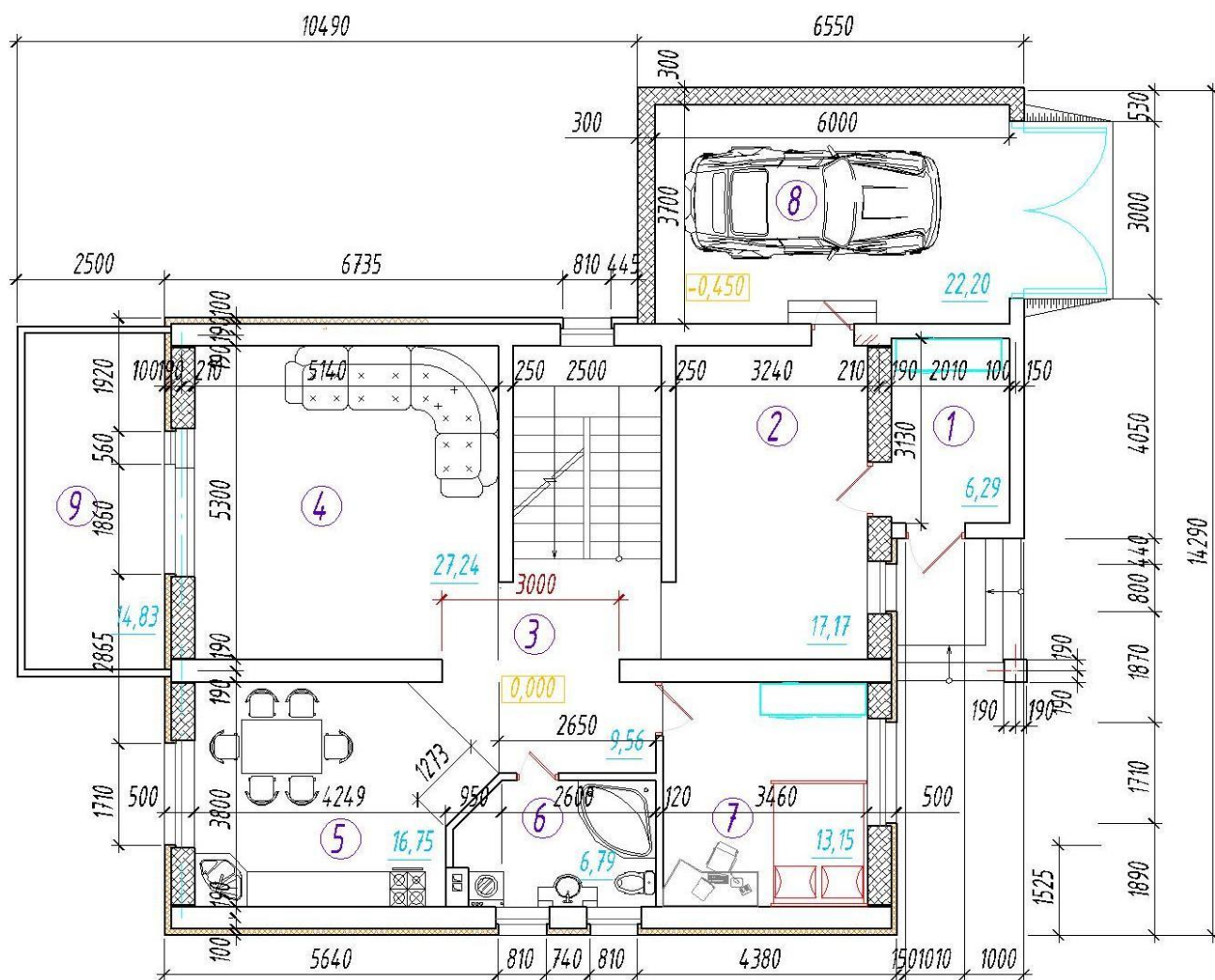

Технико-экономические показатели

Площадь застройки – 152,74м²

Общая площадь – 196,04м²

Жилая площадь – 118,75м²

Подвал – нет

Гараж – 22,20м²

ПРОЕКТ М-АСП-99

Фасады

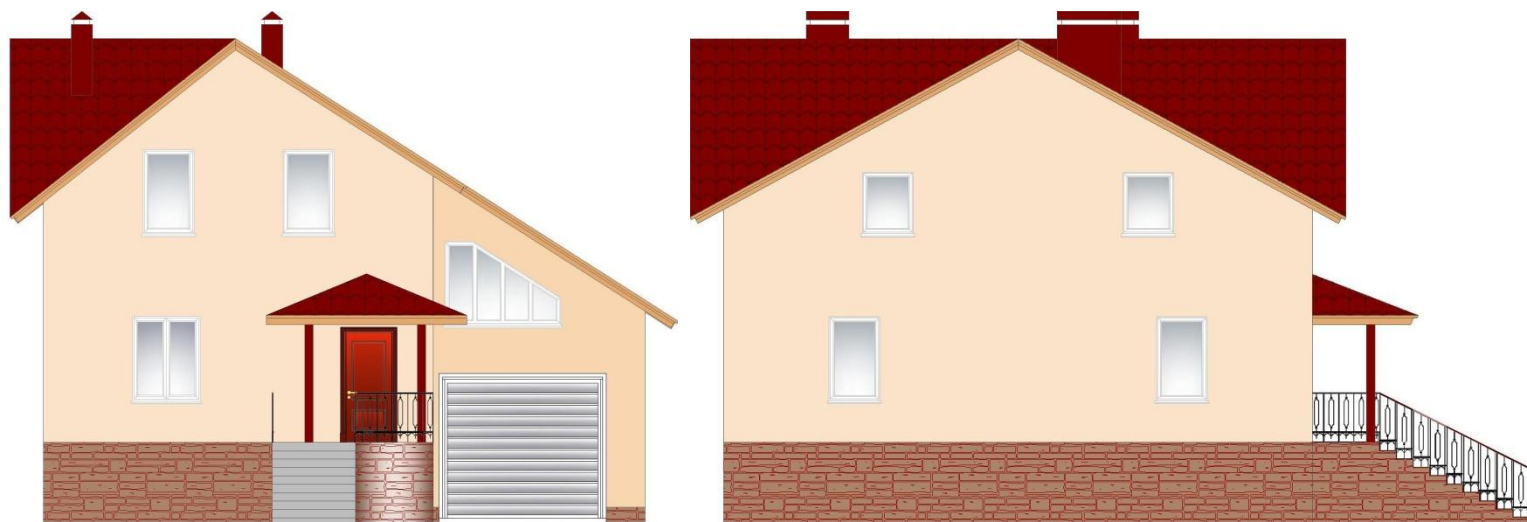

План

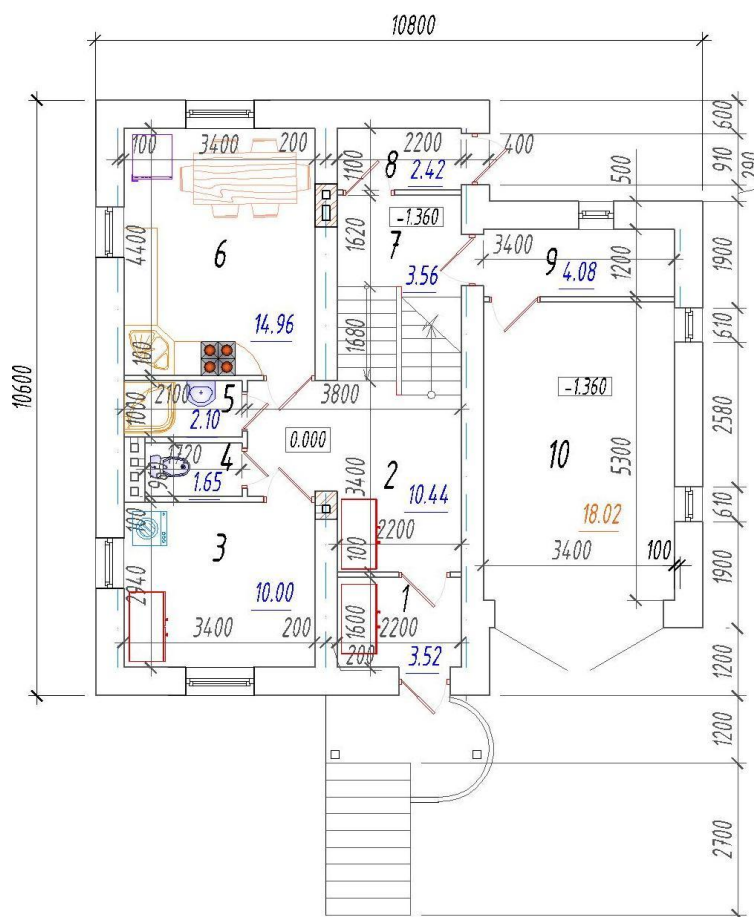

Технико-экономические показатели

Площадь застройки – 111,18м²

Общая площадь – 123,81м²

Жилая площадь – 49,65м²

Подвал –нет

Гараж – 18,02м²

ПРОЕКТ М-АСП-100

Фасады

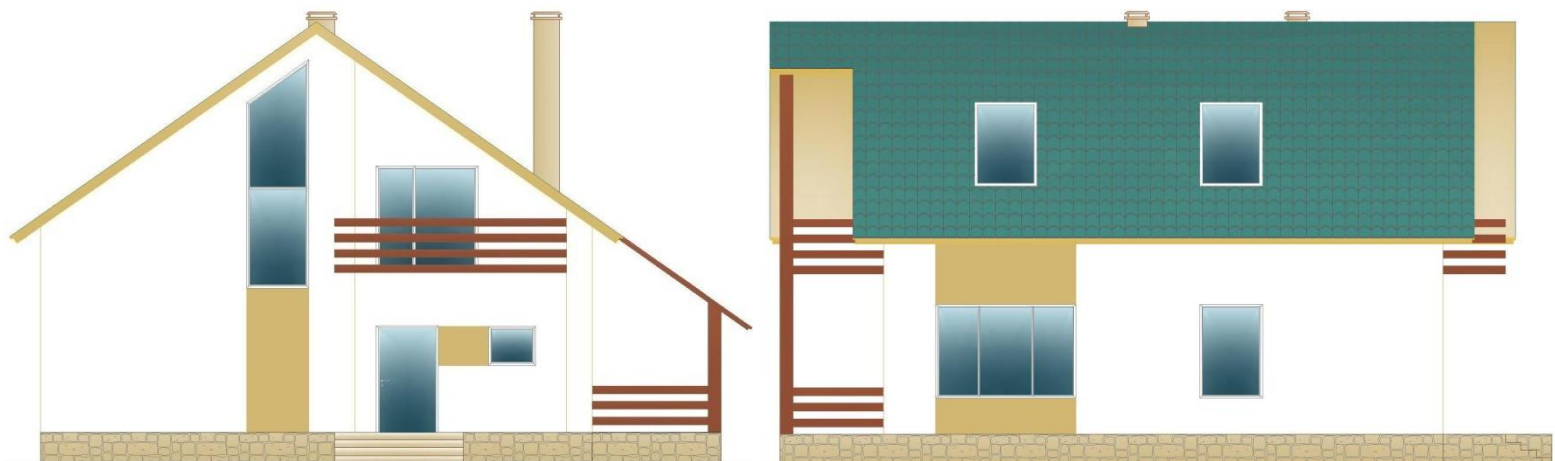

План

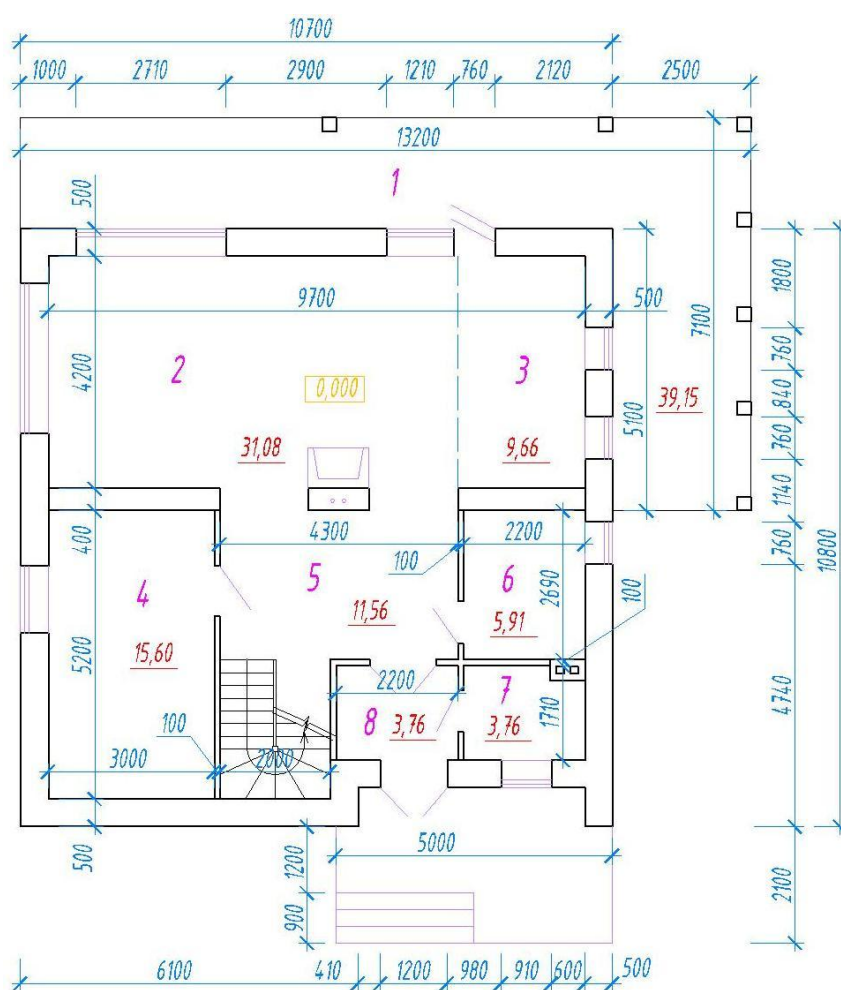

Технико-экономические показатели

Площадь застройки – 162,21м²

Общая площадь – 160,83м²

Жилая площадь – 94,06м²

Подвал – нет

Гараж – нет

ПРОЕКТ М-АСП-101

Фасады



План

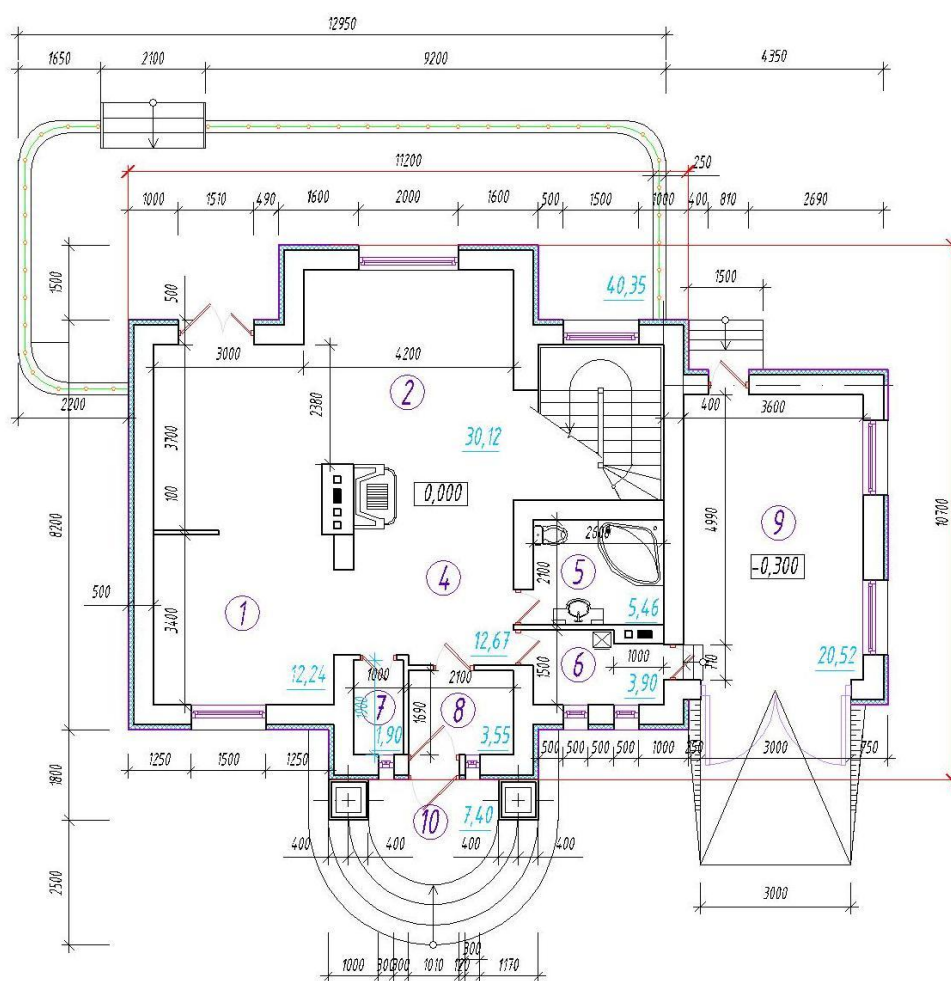

Технико-экономические показатели

Площадь застройки – 237,52м²

Общая площадь – 168,01м²

Жилая площадь – 106,76м²

Подвал – нет

Гараж – 20,52м²

ПРОЕКТ М-АСИ-102

Фасады

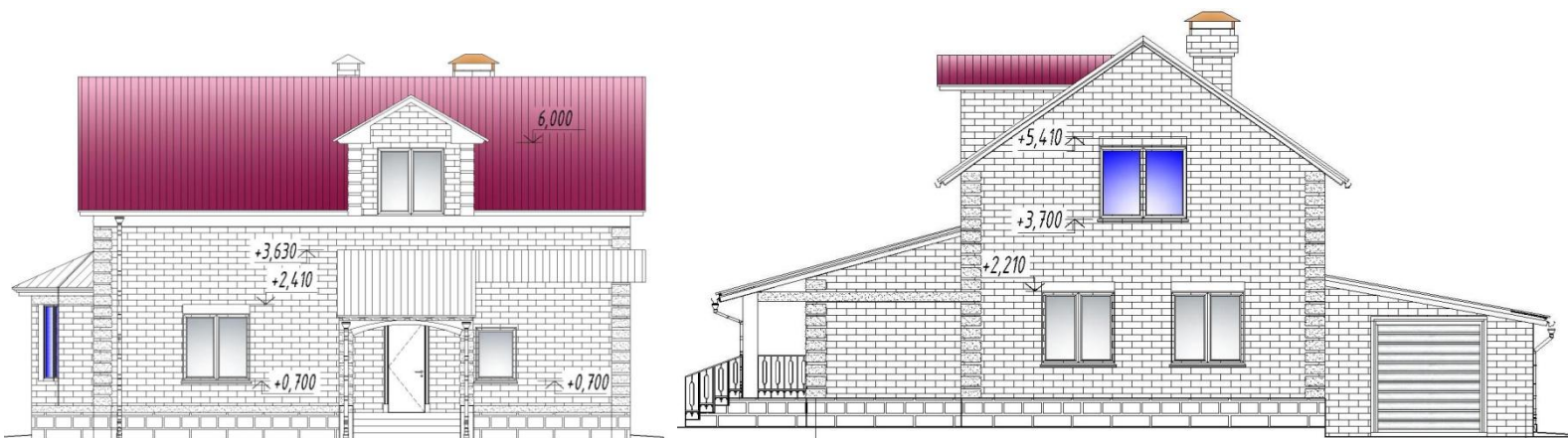

План

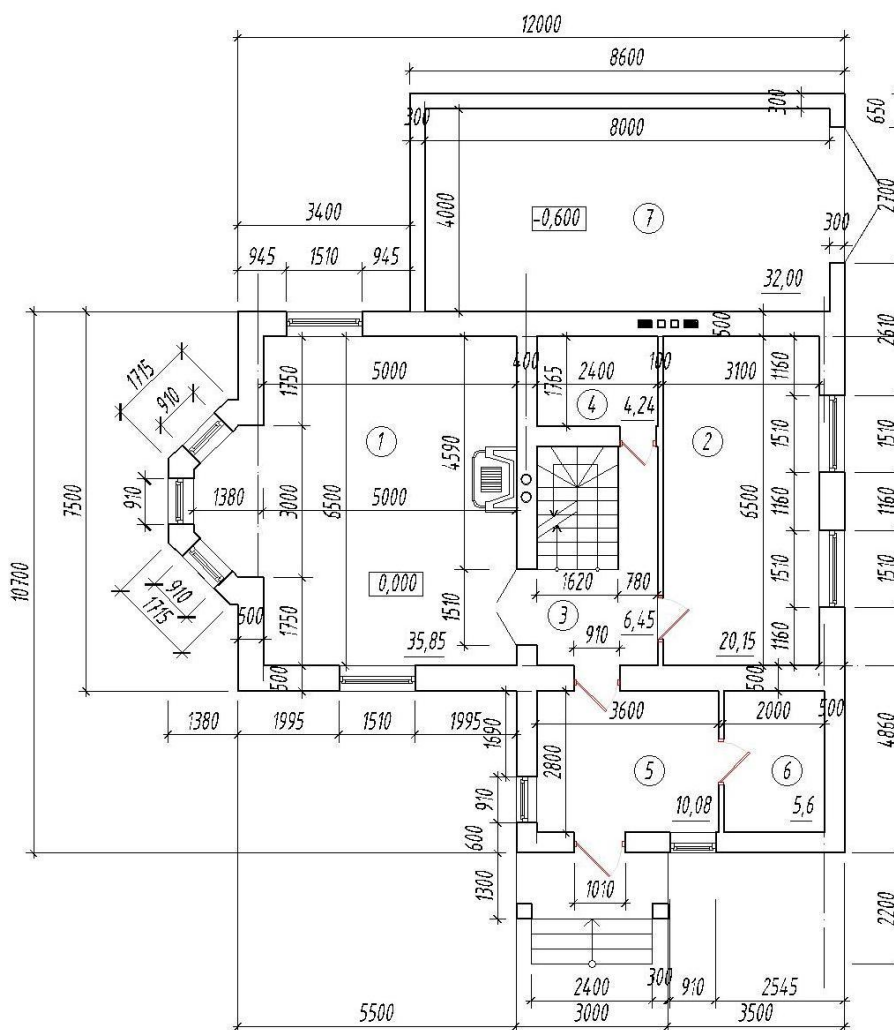

Технико-экономические показатели

Площадь застройки – 217,29м²

Общая площадь – 151,04м²

Жилая площадь – 88,95м²

Подвал – 47,15м²

Гараж – 32,00м²

ПРОЕКТ М-АСИИ-103

Фасады



План

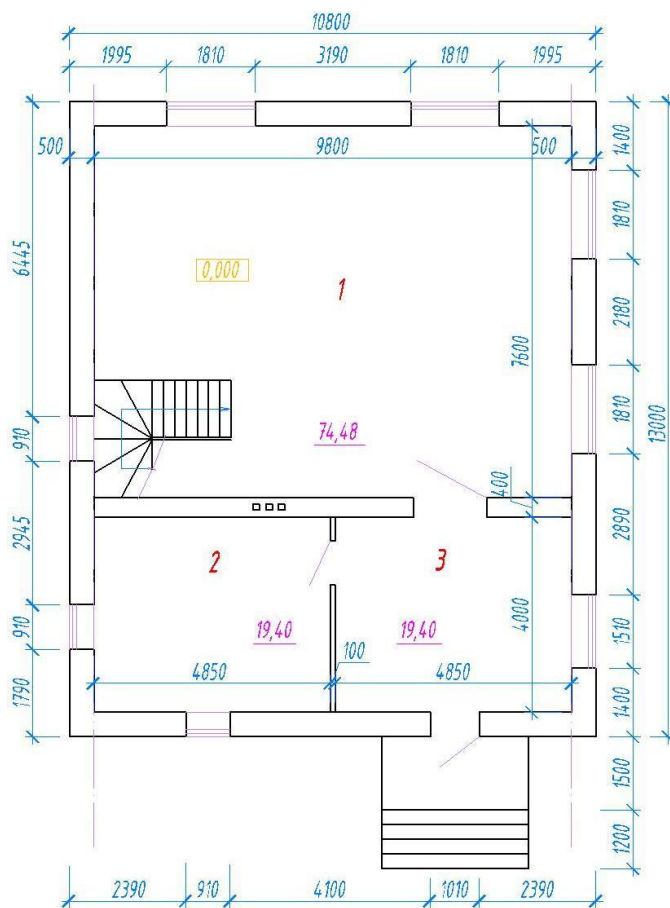

Технико-экономические показатели

Площадь застройки – 140,40м²

Общая площадь – 221,93м²

Жилая площадь – 166,60м²

Подвал – нет

Гараж – нет

ПРОЕКТ М-АСИИ-104

Фасады

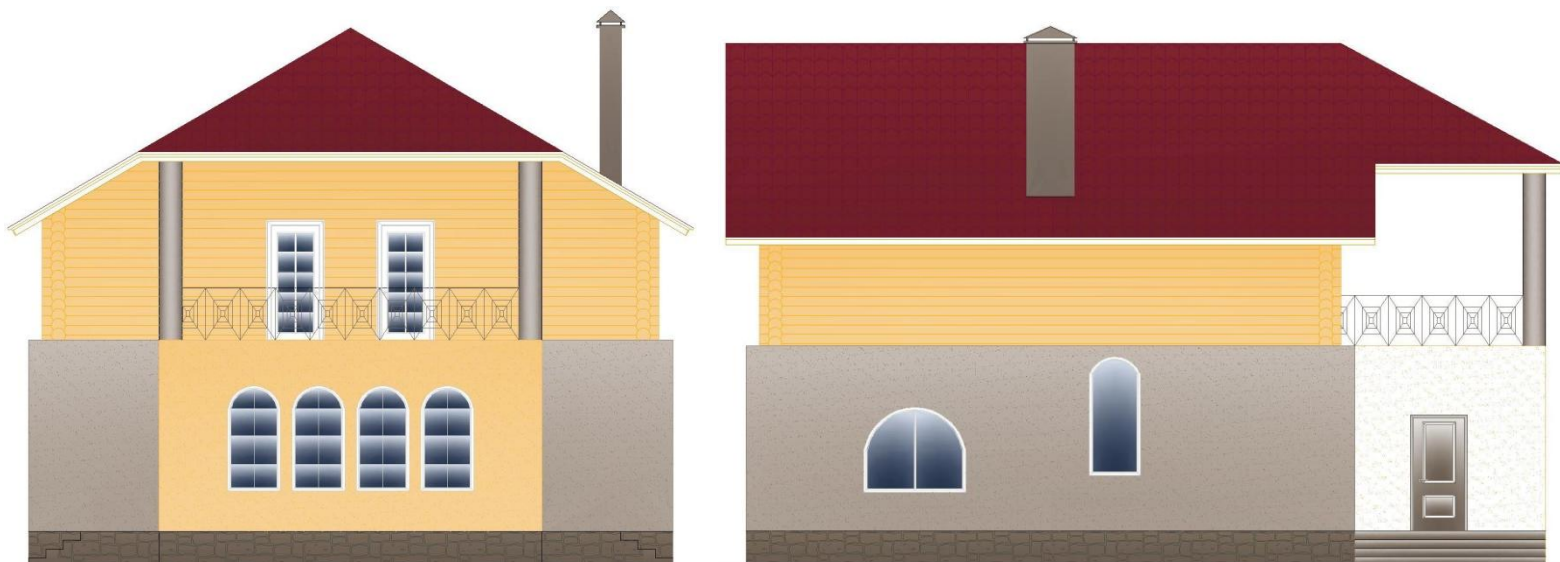

План

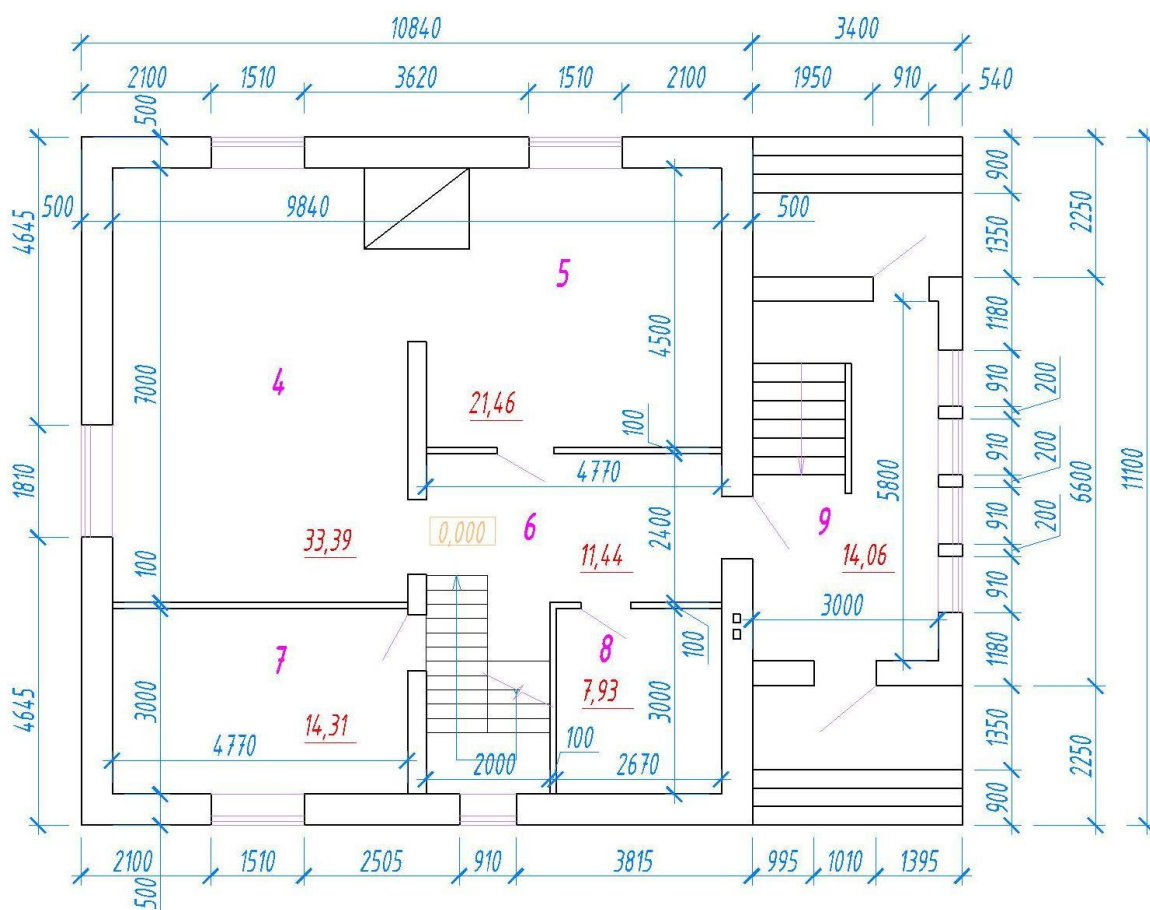

Технико-экономические показатели

Площадь застройки – 158,06м²

Общая площадь – 198,19м²

Жилая площадь – 101,24м²

Подвал – 113,44м²

Гараж – нет

ПРОЕКТ М-АСИИ-105

Фасады

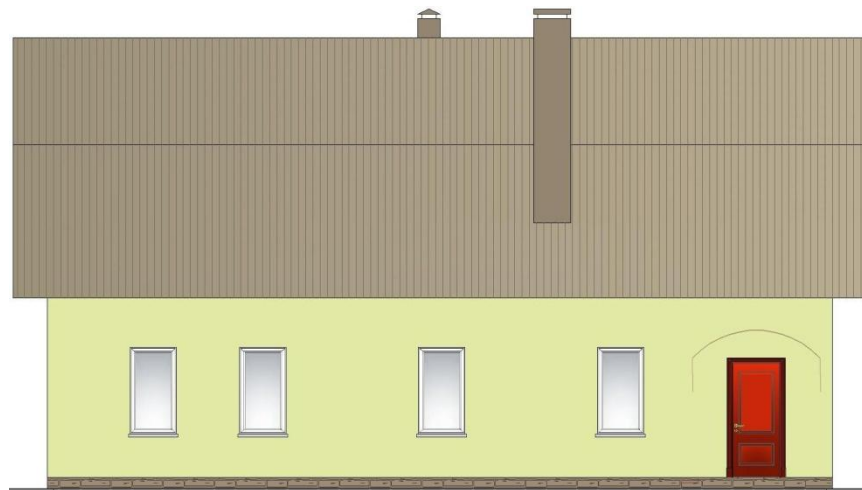
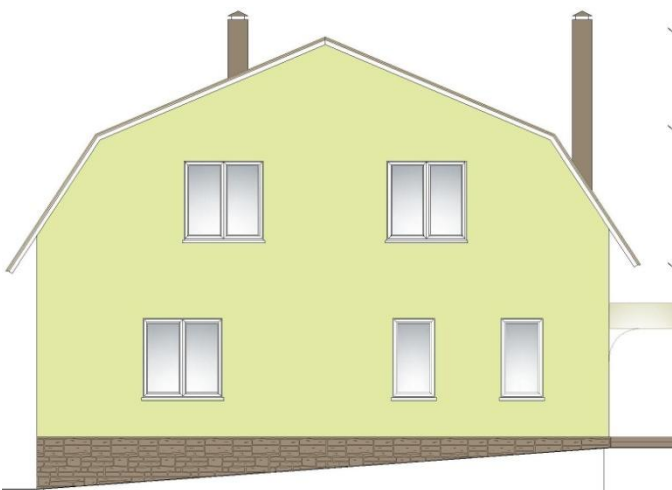

План

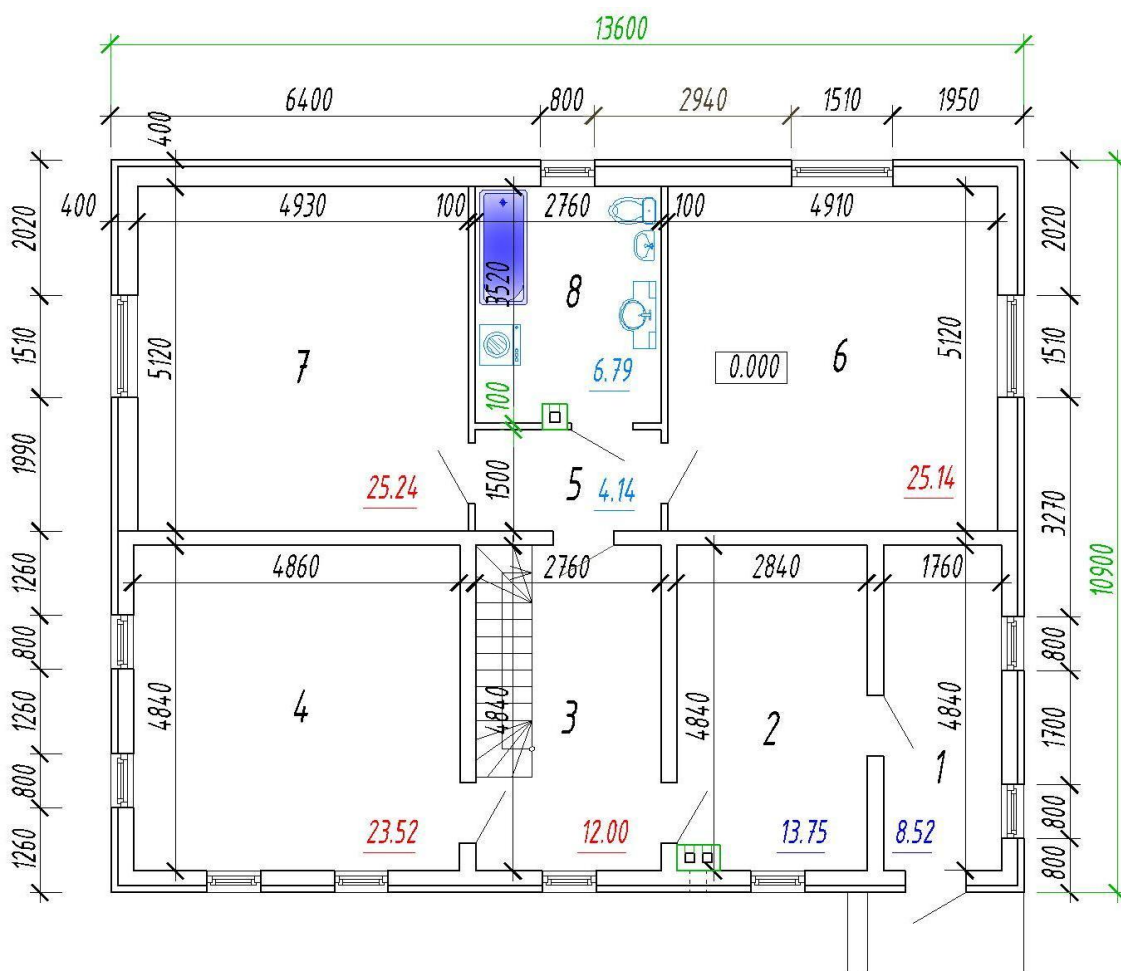

Технико-экономические показатели

Площадь застройки – 148,24м²

Общая площадь – 218,69м²

Жилая площадь – 185,49м²

Подвал – 113,44м²

Гараж – нет

ПРОЕКТ М-АСП-106

Фасады

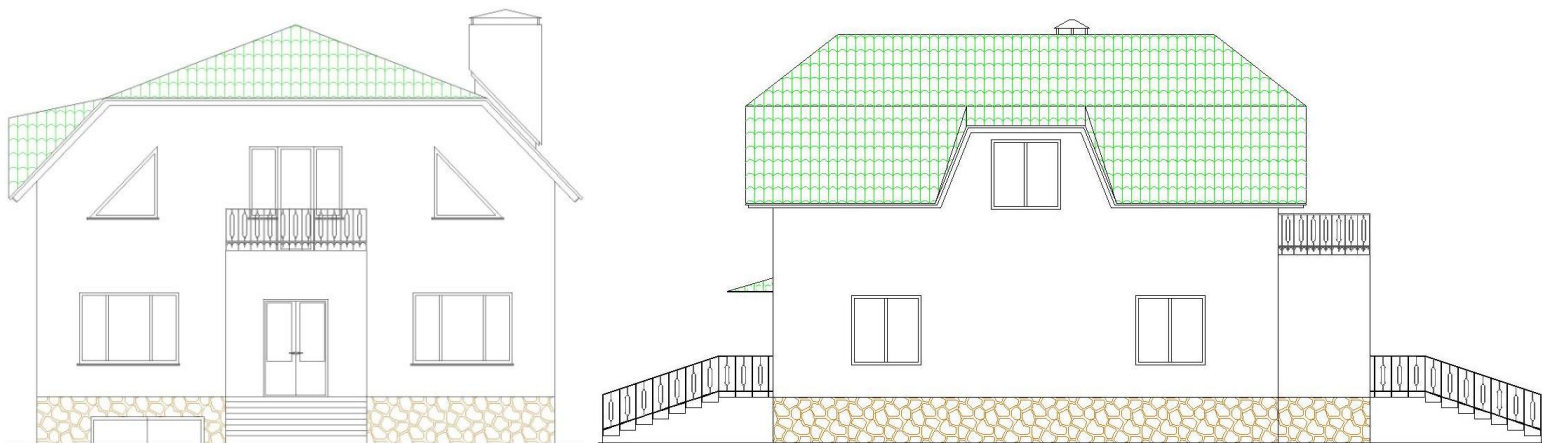

План

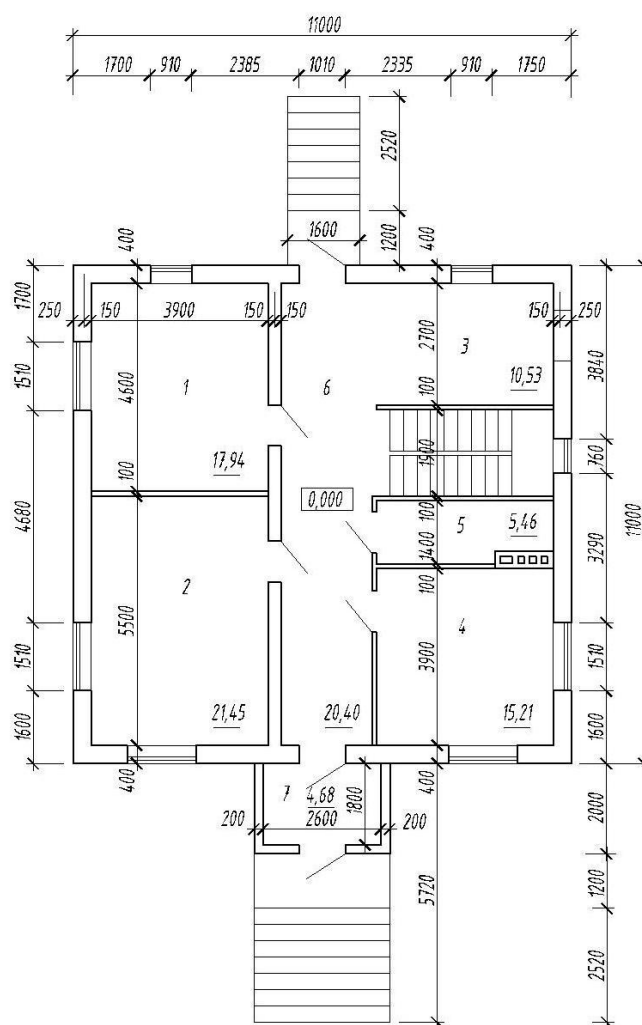

Технико-экономические показатели

Площадь застройки – 144,20м²

Общая площадь – 221,10м²

Жилая площадь – 105,00м²

Подвал – 110,55м²

Гараж – нет

ПРОЕКТ М-АСИИ-107

Фасады



План

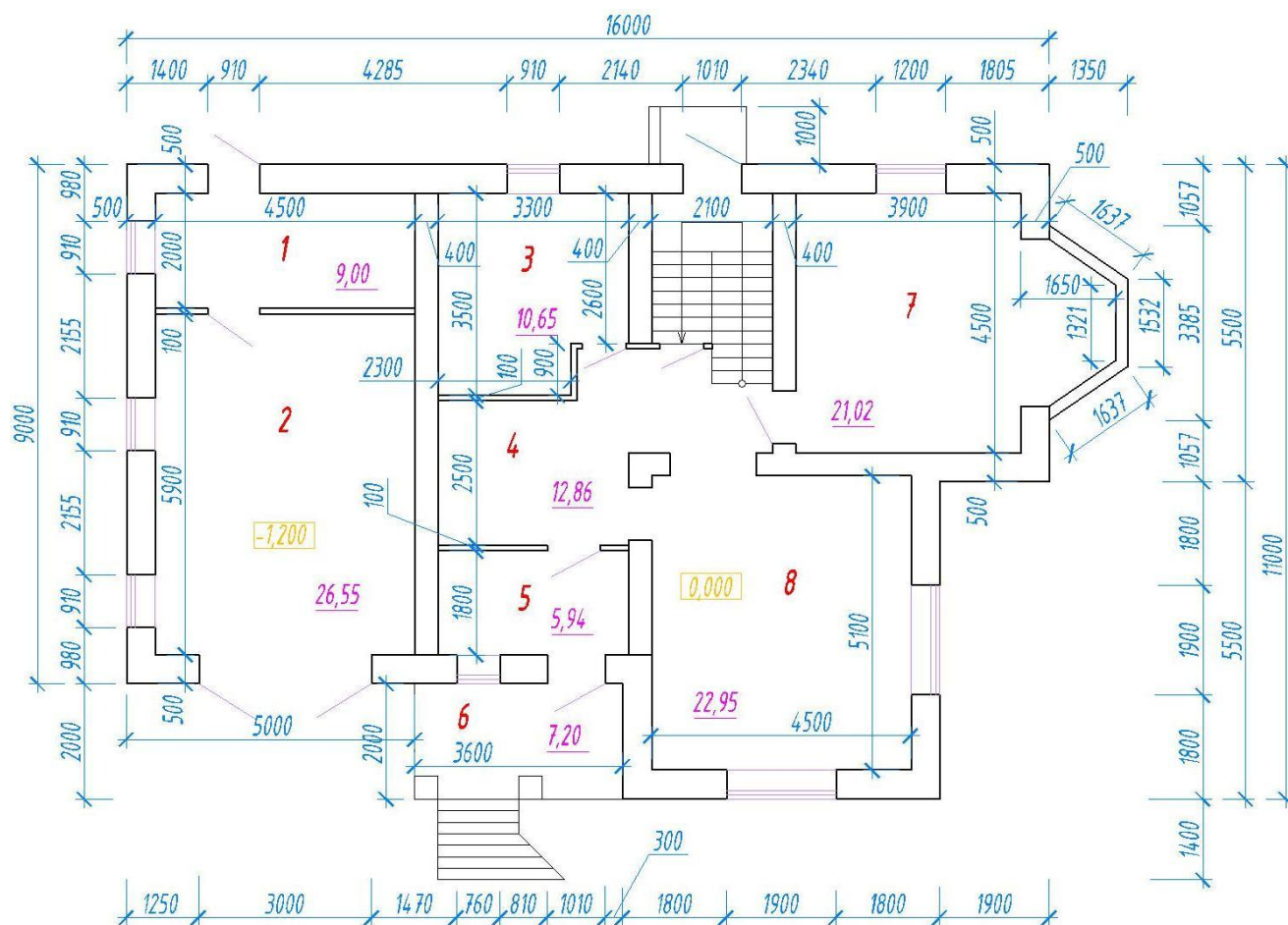

Технико-экономические показатели

Площадь застройки – 185,57м²

Общая площадь – 181,51м²

Жилая площадь – 78,47м²

Подвал – нет

Гараж – 26,55м²

ПРОЕКТ М-АСП-108

Фасады



План

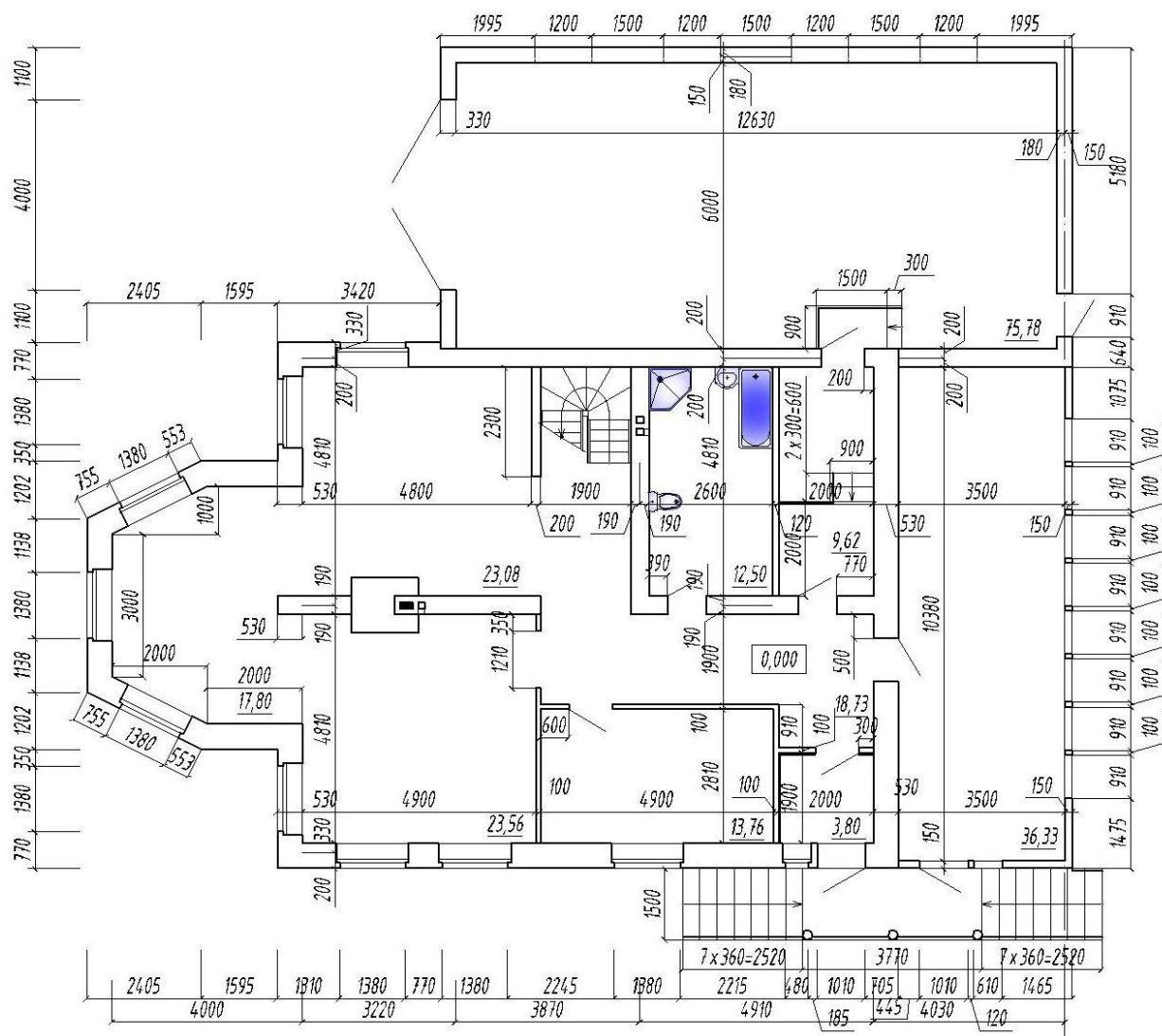

Технико-экономические показатели

Площадь застройки – 293,60м²

Общая площадь – 351,28м²

Жилая площадь – 137,64м²

Подвал – нет

Гараж – 75,78м²

ПРОЕКТ М-АСП-109

Фасады



План

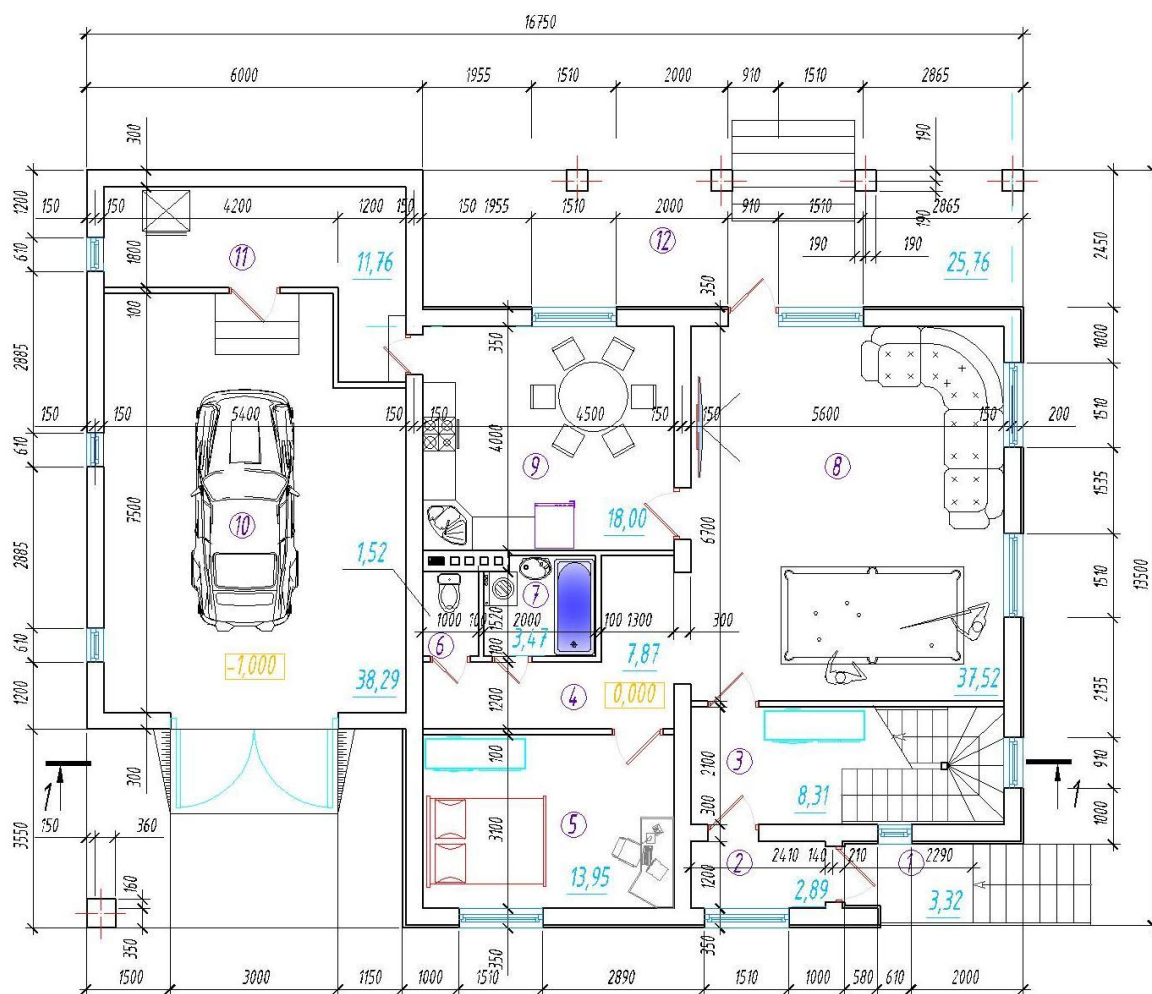

Технико-экономические показатели

Площадь застройки – 290,63м²

Общая площадь – 226,42м²

Жилая площадь – 122,12м²

Подвал – нет

Гараж – 38,29м²

ПРОЕКТ М-АСП-110

Фасады

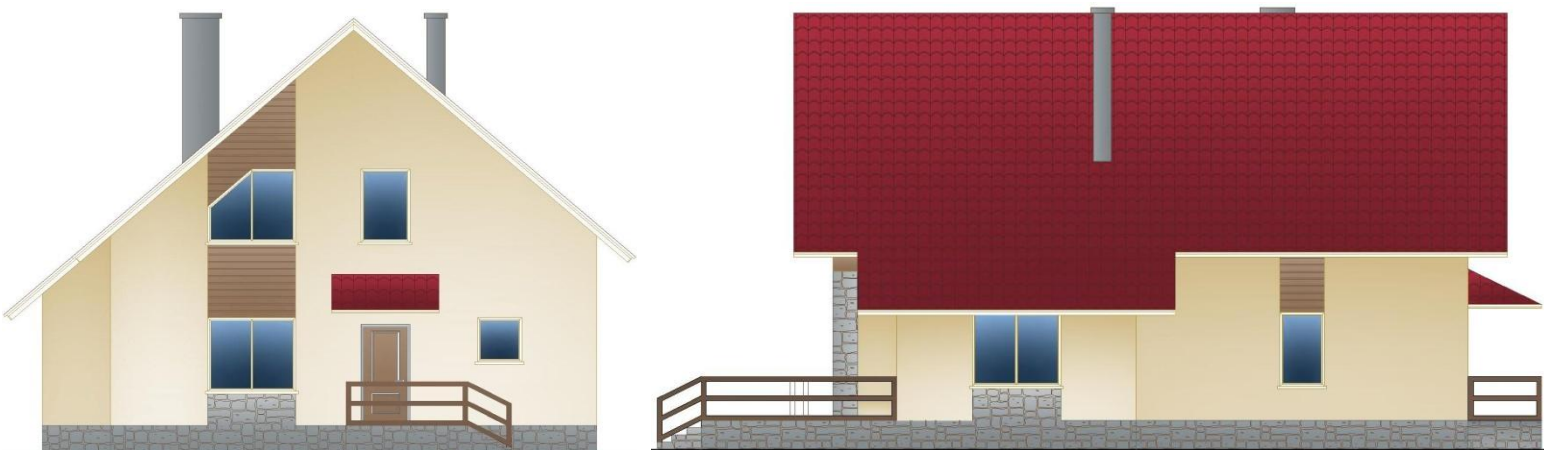

План

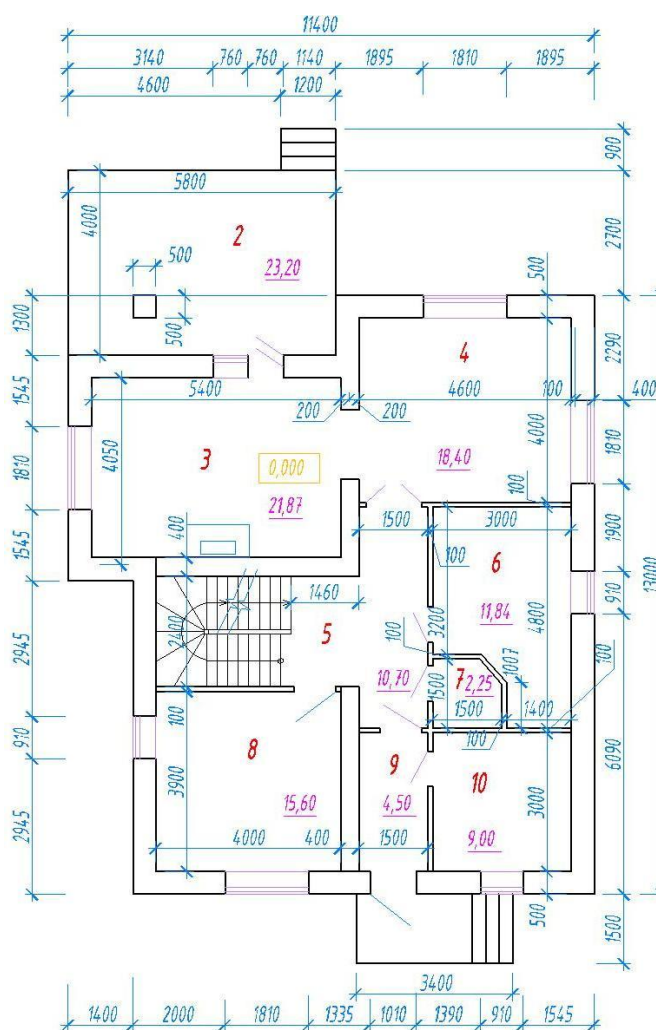

Технико-экономические показатели

Площадь застройки – 148,20м²

Общая площадь – 190,90м²

Жилая площадь – 87,07м²

Подвал – 38,46м²

Гараж – 38,29м²

ПРОЕКТ М-АСП-111

Фасады



План

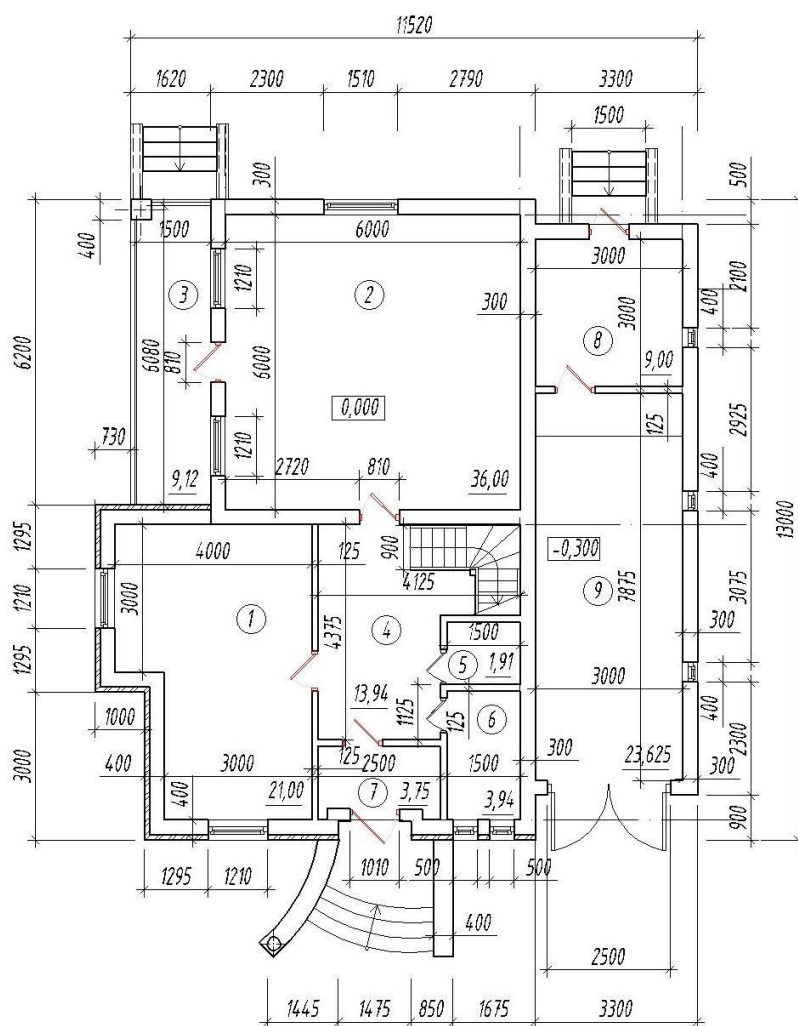

Технико-экономические показатели

Площадь застройки – 168,64м²

Общая площадь – 197,67м²

Жилая площадь – 94,98м²

Подвал – нет

Гараж – 23,63м²

ПРОЕКТ М-АСП-112

Фасады



План

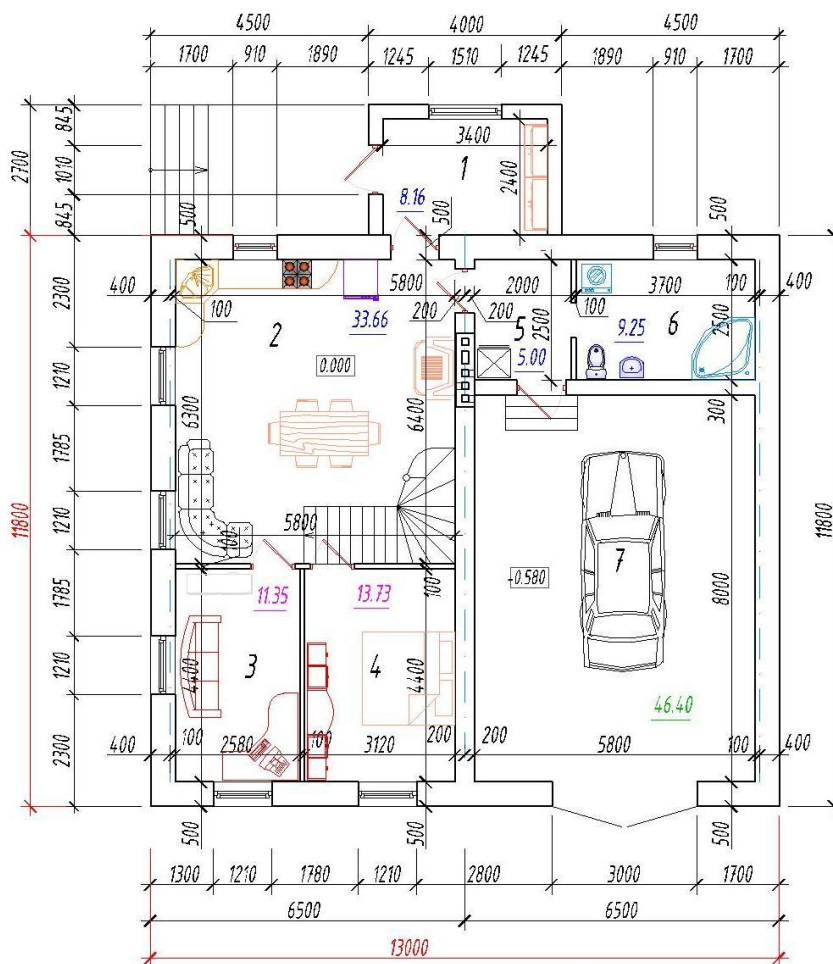

Технико-экономические показатели

Площадь застройки – 211,45м²

Общая площадь – 127,55м²

Жилая площадь – 25,08м²

Подвал – нет

Гараж – 46,40м²

ПРОЕКТ М-АСП-113

Фасады



План

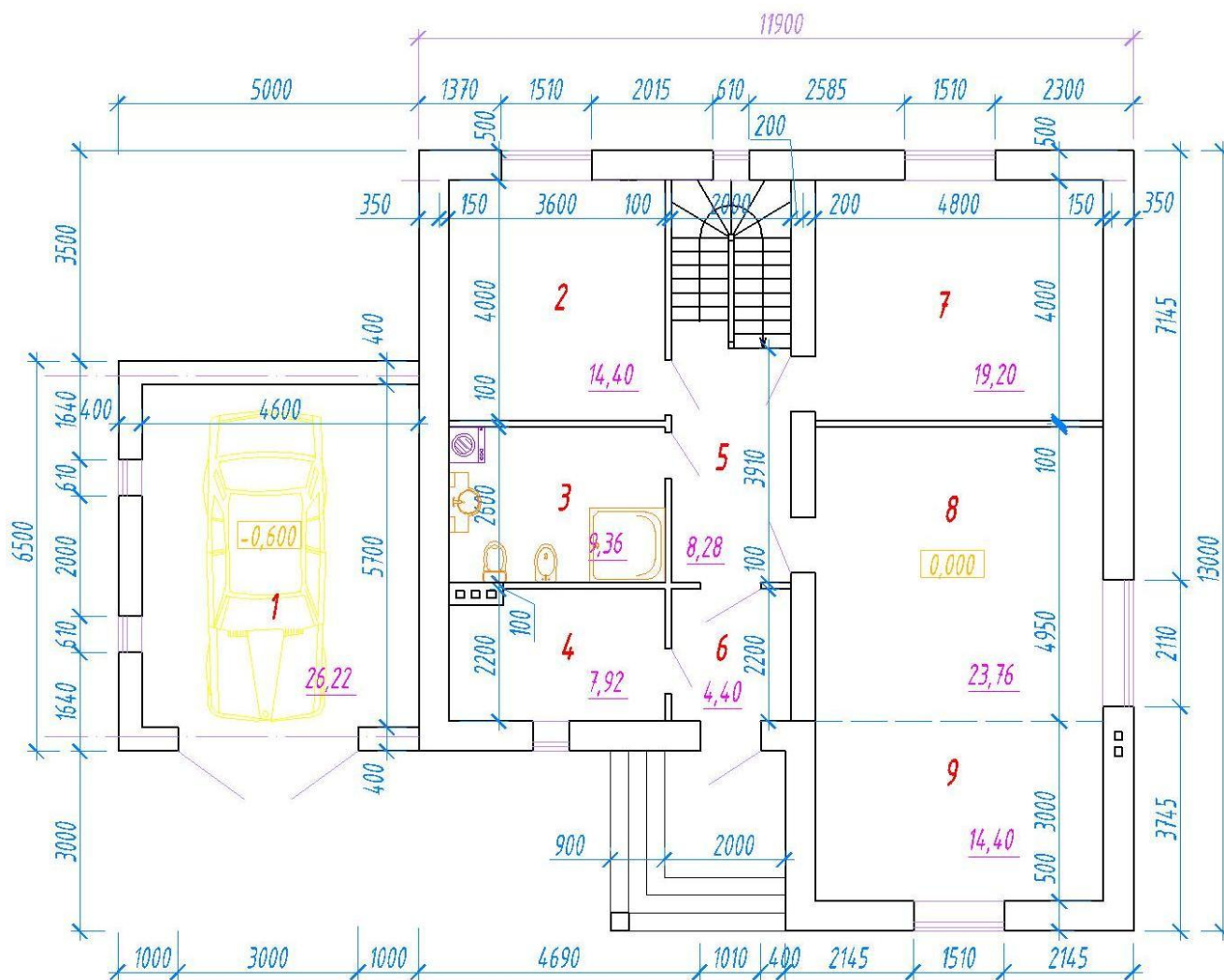

Технико-экономические показатели

Площадь застройки – 177,60м²

Общая площадь – 101,72м²

Жилая площадь – 57,36м²

Подвал – нет

Гараж – 26,22м²

ПРОЕКТ М-АСП-114

Фасады



План

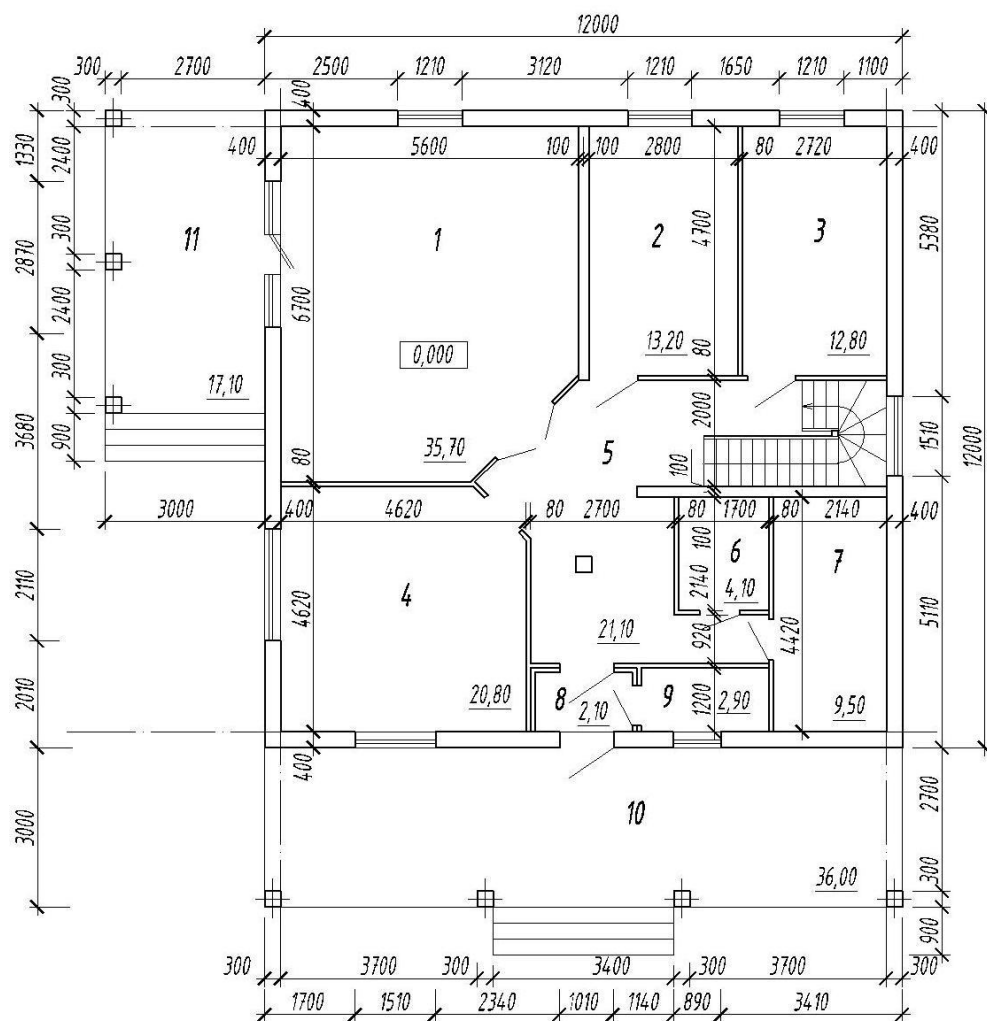

Технико-экономические показатели

Площадь застройки – 199,80м²

Общая площадь – 122,20м²

Жилая площадь – 61,70м²

Подвал – нет

Гараж – нет

ПРОЕКТ М-АСП-116

Фасады

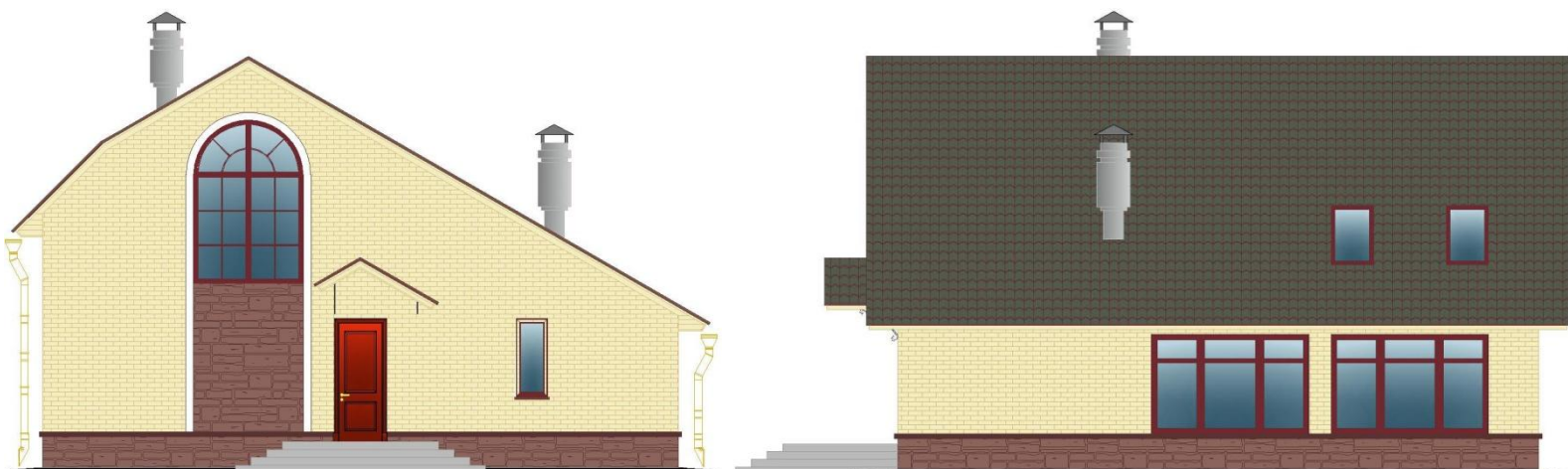

План

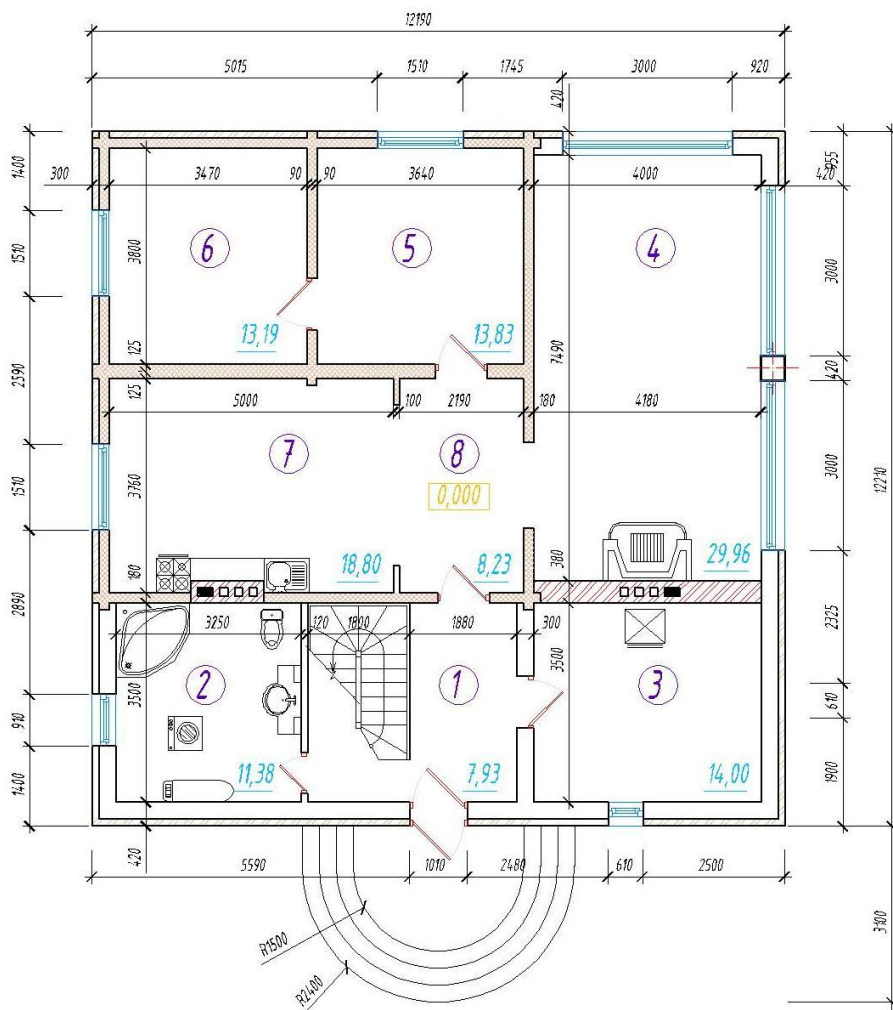

Технико-экономические показатели

Площадь застройки – 215,15м²

Общая площадь – 150,42м²

Жилая площадь – 85,71м²

Подвал – нет

Гараж – нет

ПРОЕКТ М-АСП-117

Фасады



План

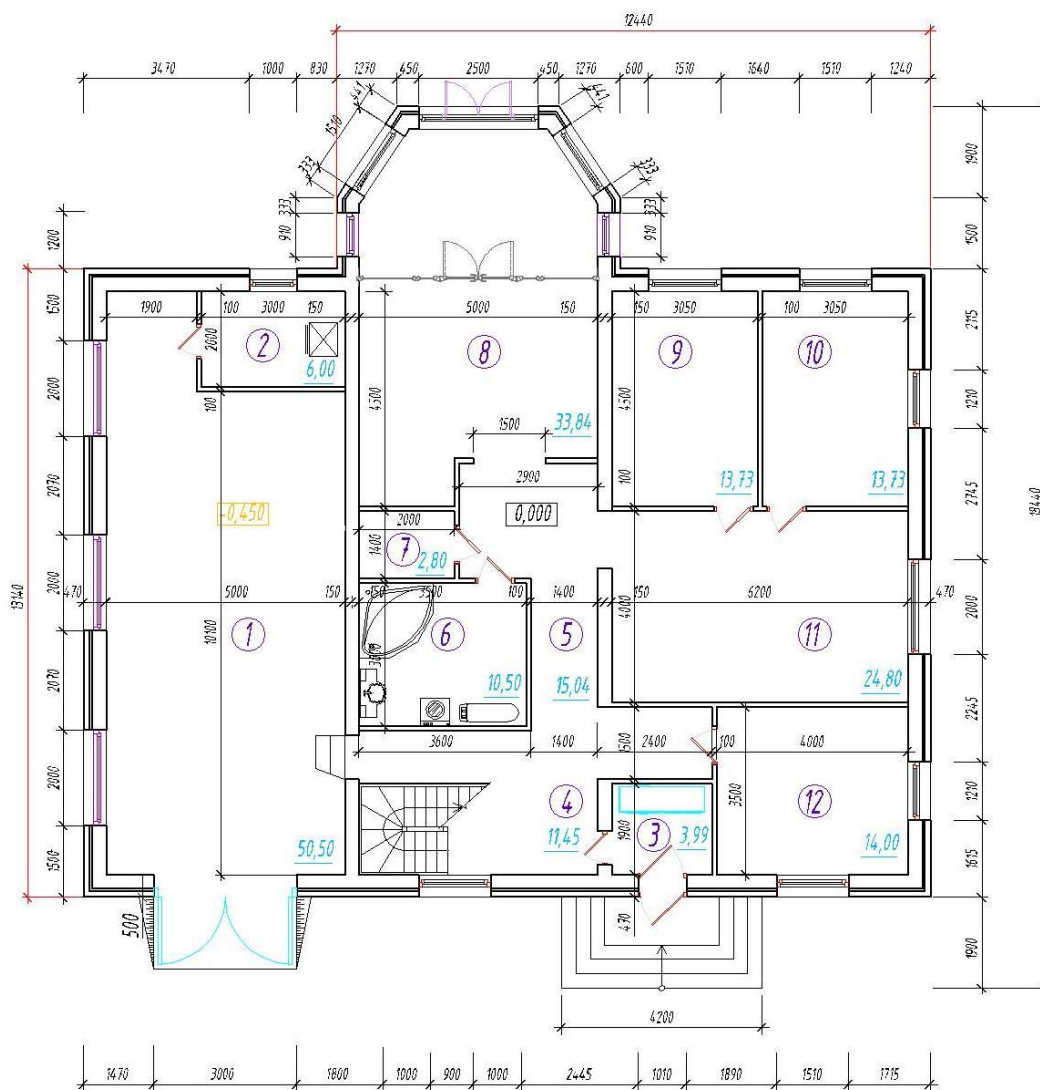

Технико-экономические показатели

Площадь застройки – 298,86м²

Общая площадь – 198,60м²

Жилая площадь – 107,73м²

Подвал – нет

Гараж – 50,50м²

ПРОЕКТ М-АСП-118

Фасады



План

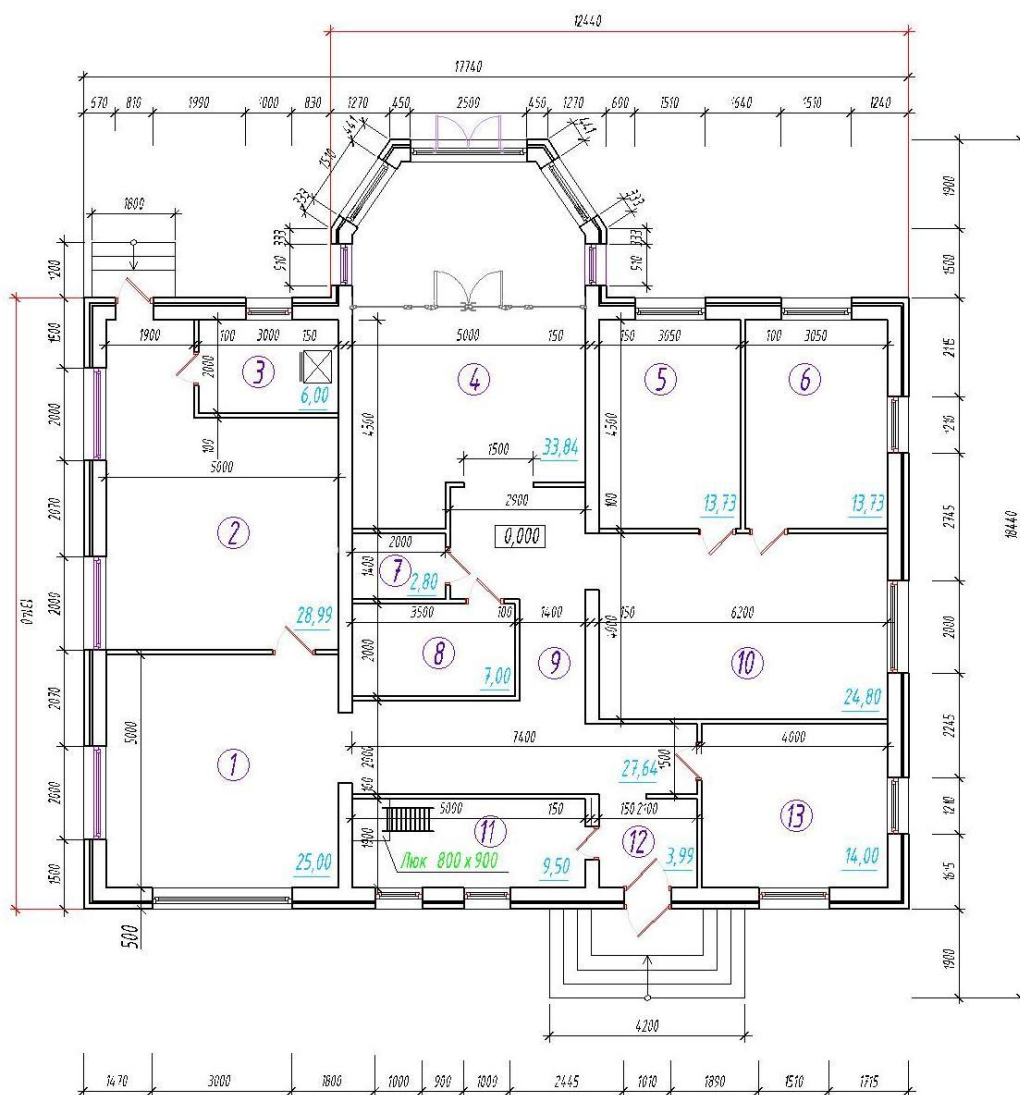

Технико-экономические показатели

Площадь застройки – 298,86м²

Общая площадь – 198,60м²

Жилая площадь – 107,73м²

Подвал – нет

Гараж – 50,50м²

ПРОЕКТ М-АСП-119

Фасады

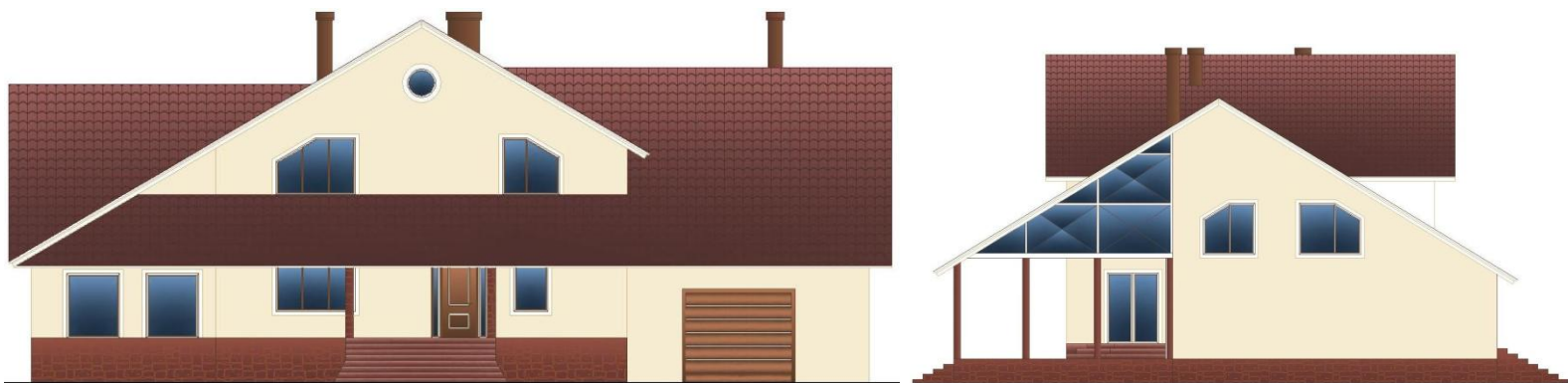

План

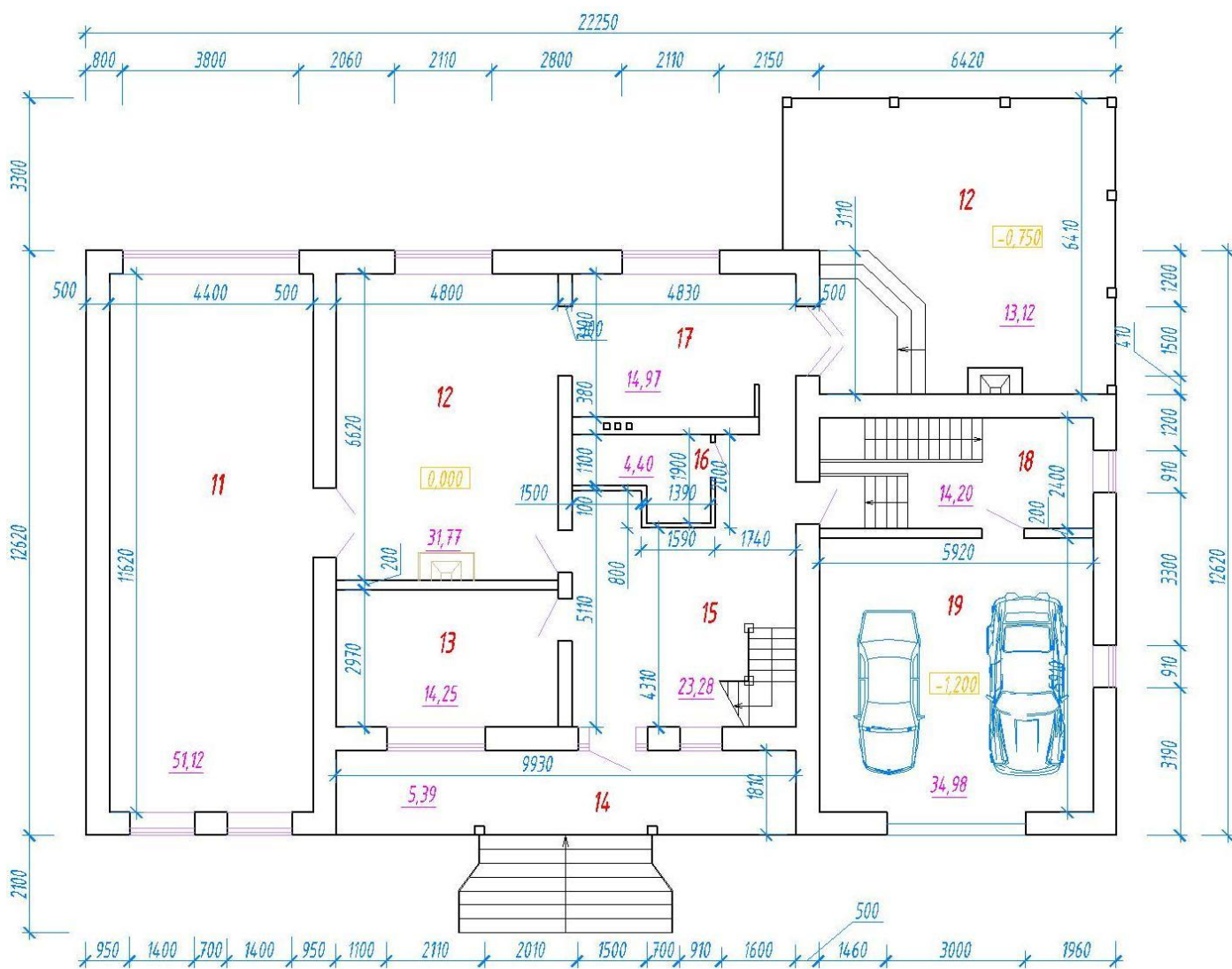

Технико-экономические показатели

Площадь застройки – 375,39м²

Общая площадь – 428,84м²

Жилая площадь – 225,32м²

Подвал – 44,25м²

Гараж – 34,98м²

ПРОЕКТ М-АСИ-120

Фасады

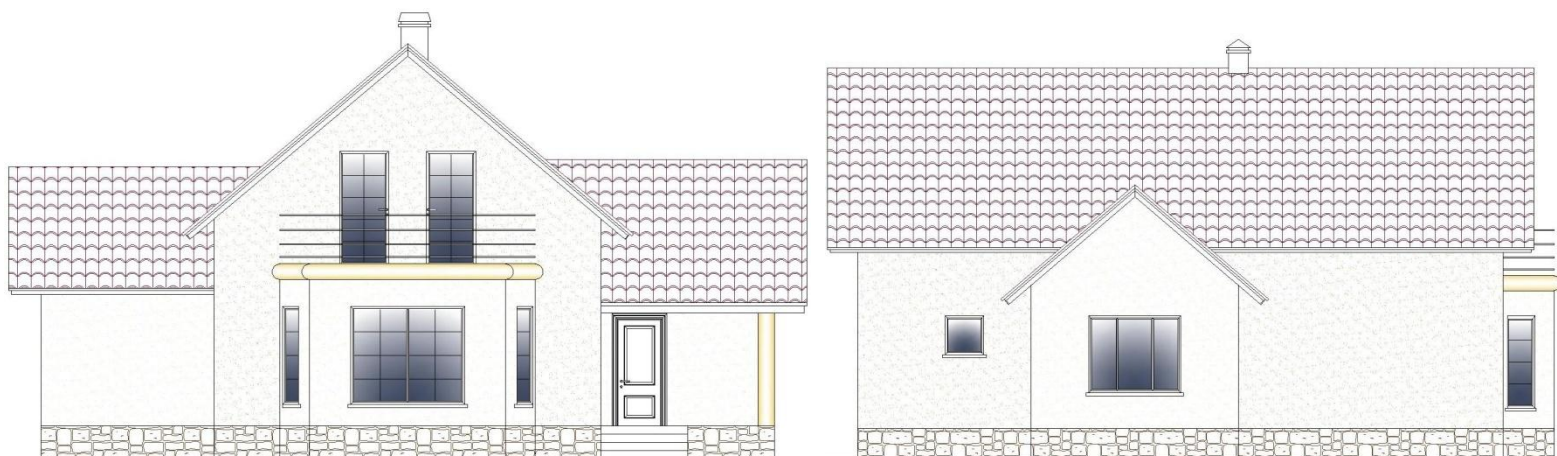

План

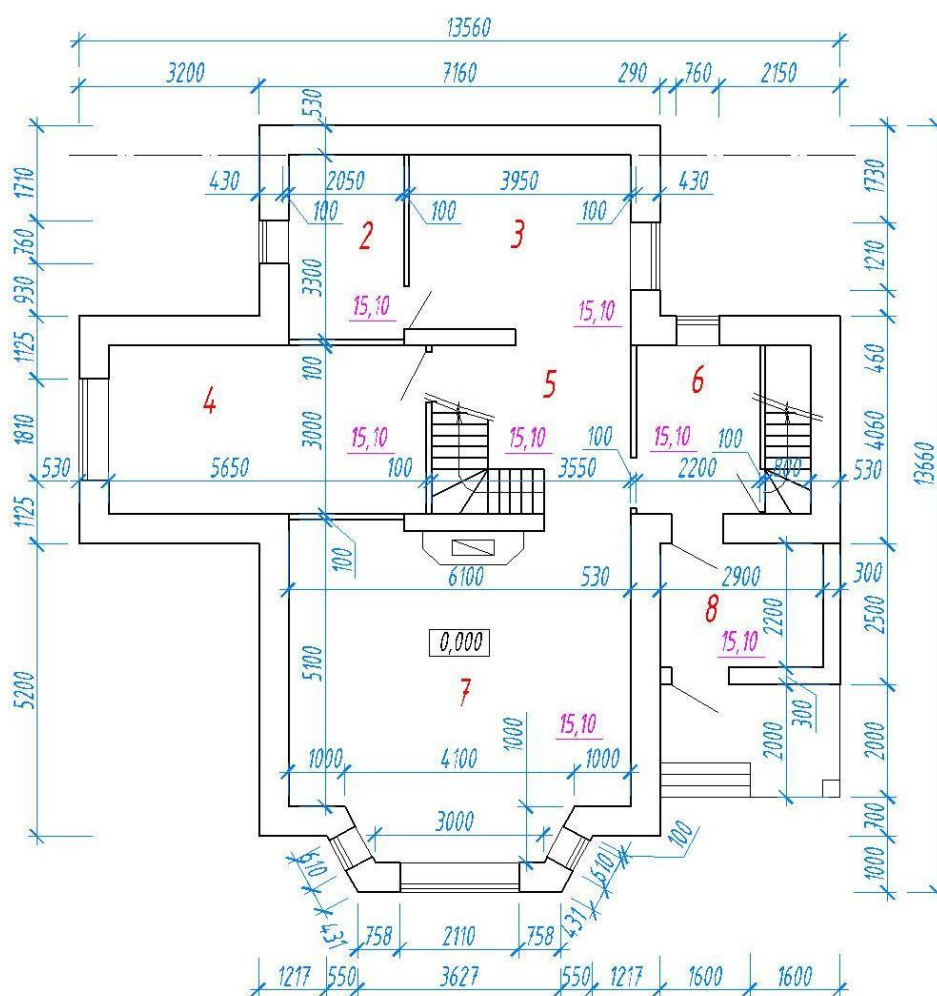

Технико-экономические показатели

Площадь застройки – 138,18м²

Общая площадь – 157,08м²

Жилая площадь – 82,21м²

Подвал – 93,64м²

Гараж – нет

ПРОЕКТ М-АСИИ-121

Фасады



План

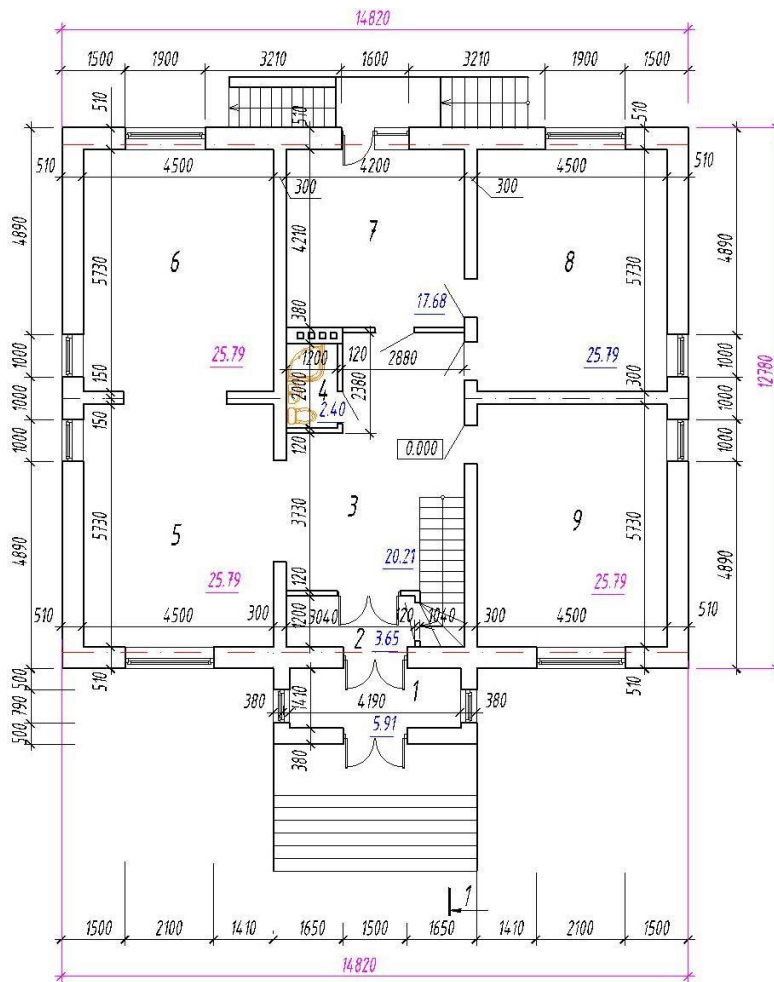

Технико-экономические показатели

Площадь застройки – 203,87м²

Общая площадь – 240,80м²

Жилая площадь – 131,05м²

Подвал – 145,94м²

Гараж – нет

ПРОЕКТ М-АСИИ-123

Фасады



План

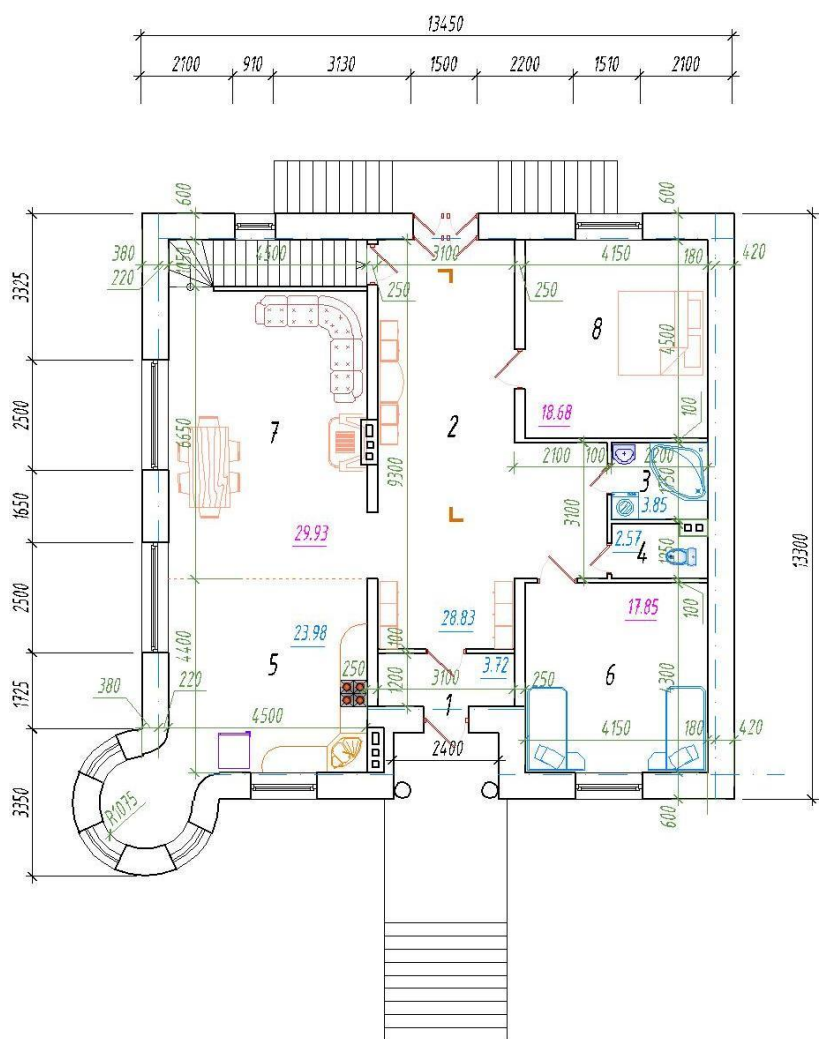

Технико-экономические показатели

Площадь застройки – 203,08м²

Общая площадь – 198,22м²

Жилая площадь – 66,46м²

Подвал – 68,81м²

Гараж – нет

ПРОЕКТ М-АСП-125

Фасады



План

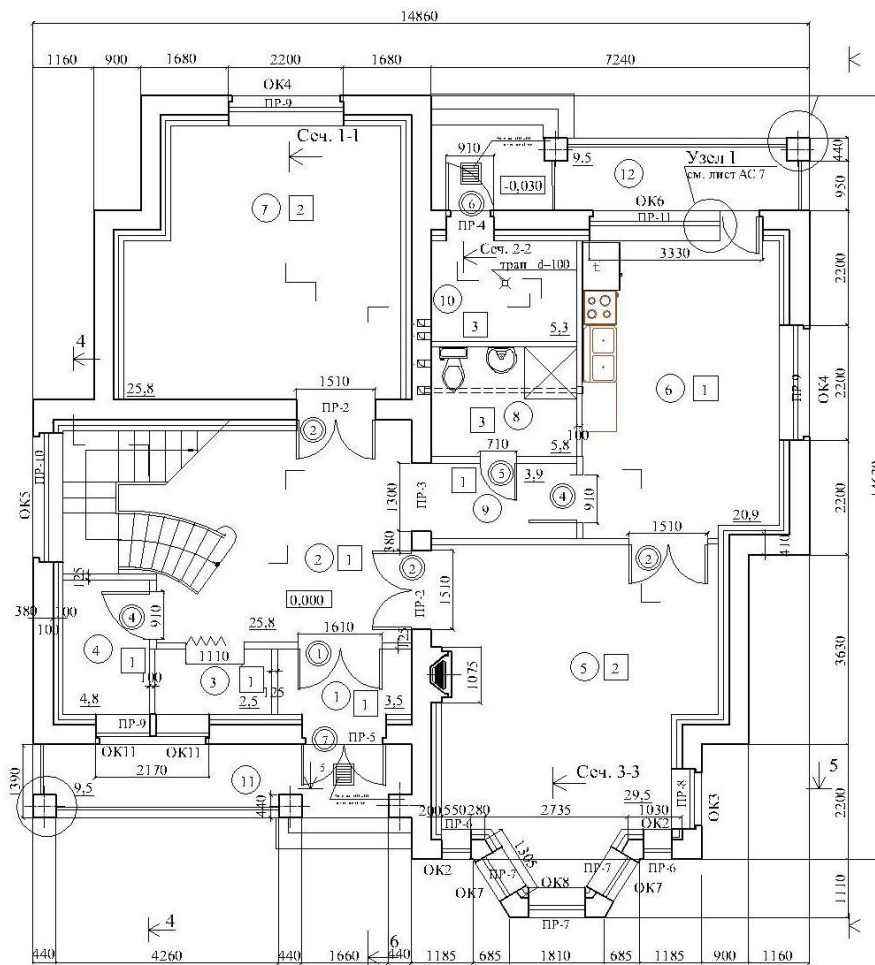

Технико-экономические показатели

Площадь застройки – 280,38м²

Общая площадь – 245,10м²

Жилая площадь – 107,80м²

Подвал – нет

Гараж – нет

ПРОЕКТ М-АСИИ-126

Фасады



План

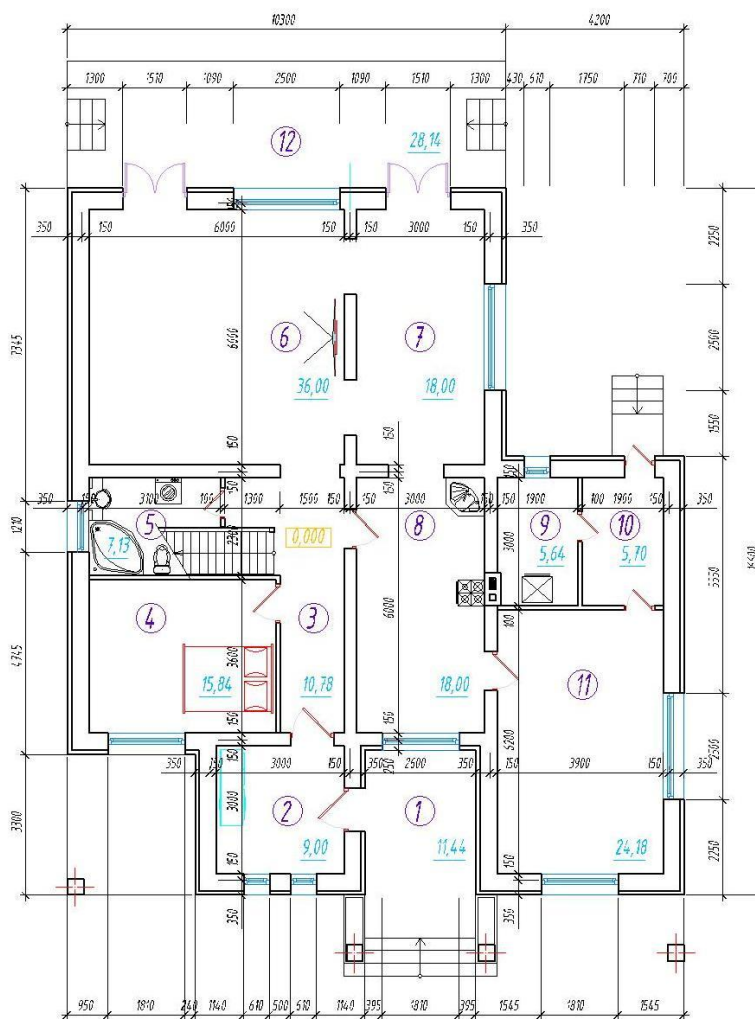

Технико-экономические показатели

Площадь застройки – 323,40м²

Общая площадь – 321,80м²

Жилая площадь – 172,93м²

Подвал – нет

Гараж – нет

ПРОЕКТ М-АСИИ-127

Фасады



План

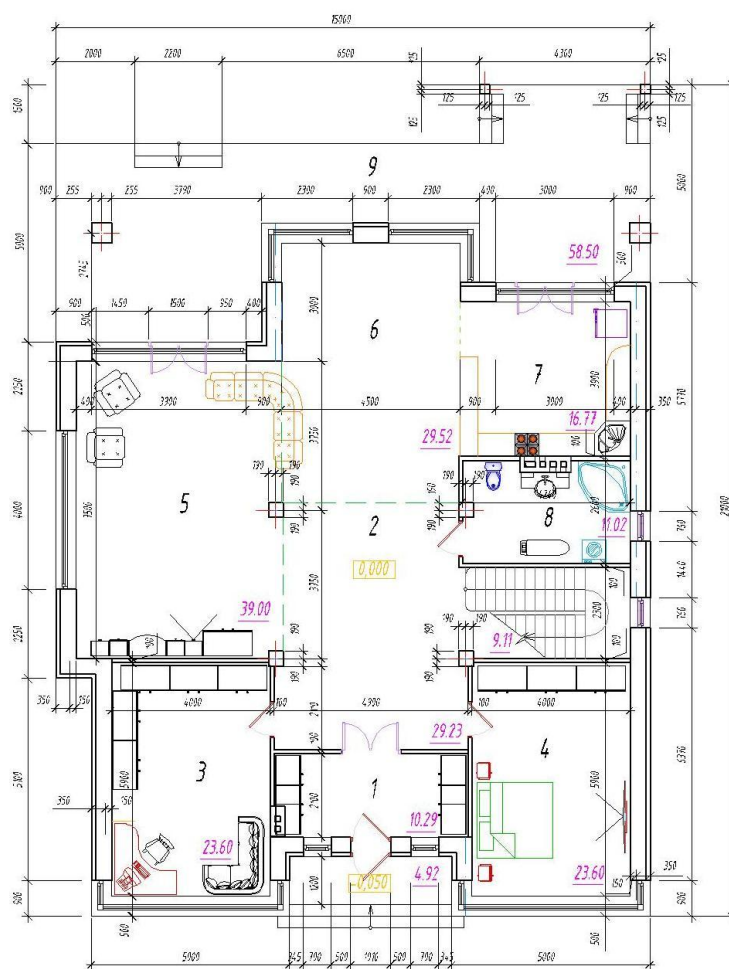

Технико-экономические показатели

Площадь застройки – 374,02м²

Общая площадь – 345,70м²

Жилая площадь – 163,32м²

Подвал – нет

Гараж – нет

ПРОЕКТ М-АСИ-128

Фасады



План

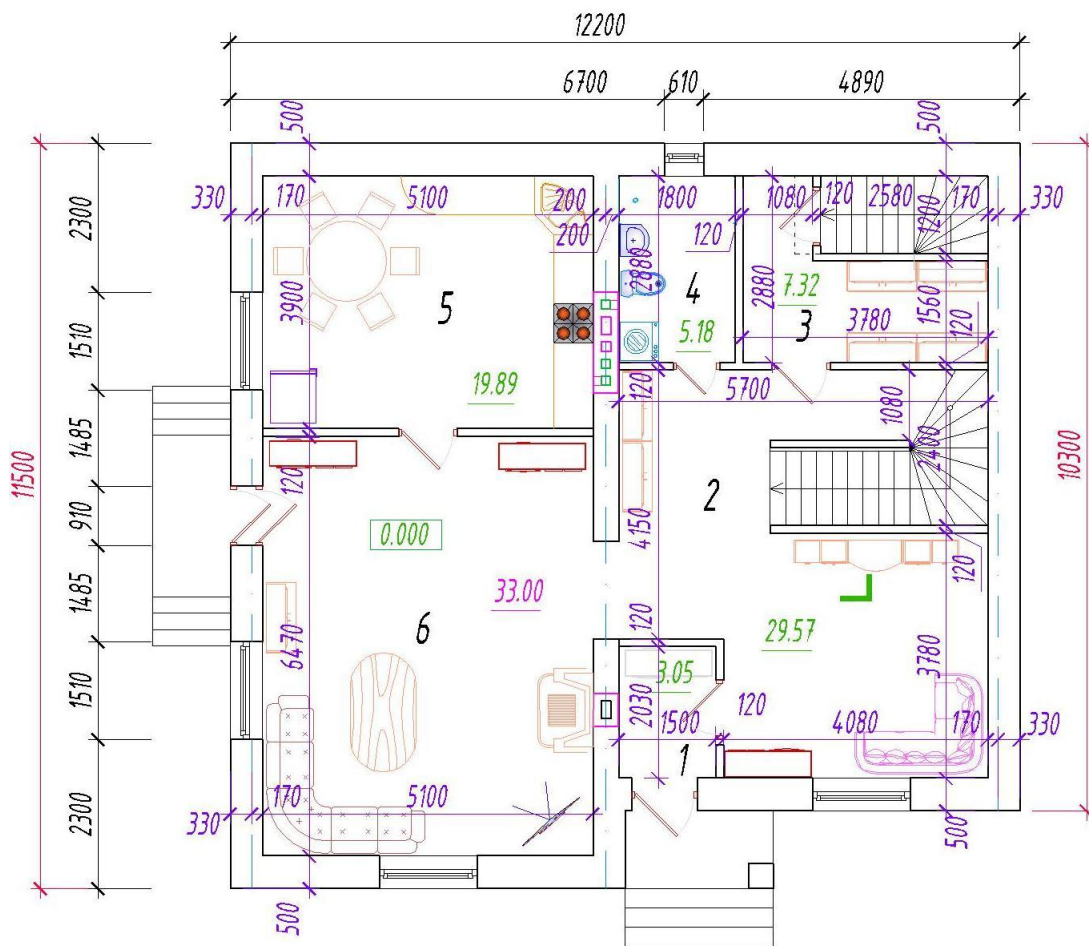

Технико-экономические показатели

Площадь застройки – 142,61м²

Общая площадь – 197,83м²

Жилая площадь – 111,62м²

Подвал – 100,99м²

Гараж – нет

ПРОЕКТ М-АСИ-130

Фасады

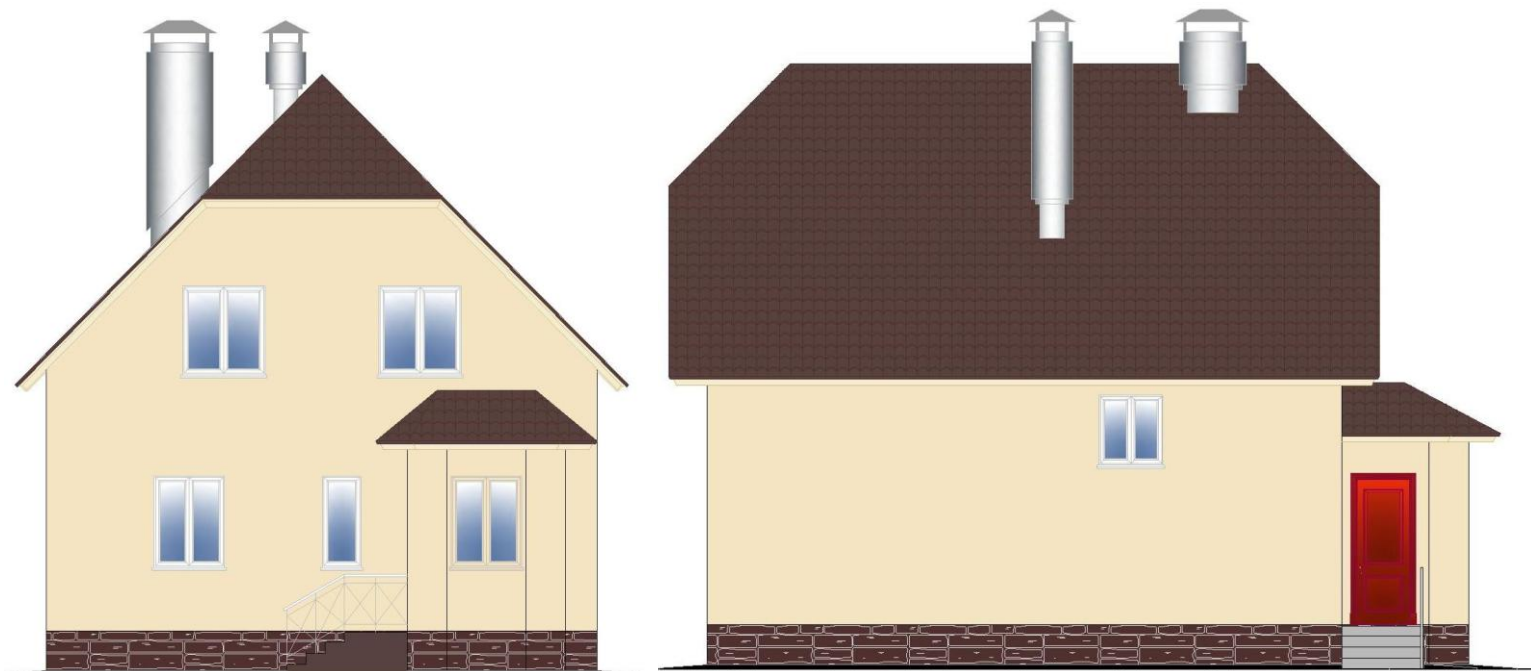

План

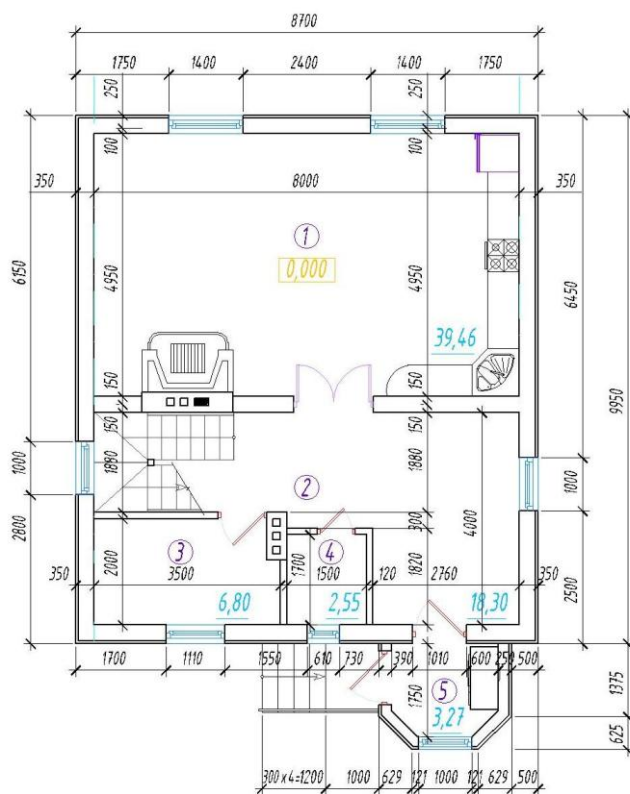

Технико-экономические показатели

Площадь застройки – 127,33м²

Общая площадь – 136,55м²

Жилая площадь – 93,01м²

Подвал – нет

Гараж – нет